

AARSBERETNING

VEDKOMMENDE

NORGES FISKERIER

FOR

1909

UTGIT AV FISKERIDIREKTØREN

2DET HEFTE

1909

- I. **Beretning** avgitt av Fiskeridirektøren om statens administration og arbeider til fiskeriernes fremme i budgetterminen 1 april 1908 til 30 juni 1909.
- II. **Aarsberetninger** fra fiskeriselskaper og fiskeriforeninger for terminen 1908—1909.



BERGEN

A/S JOHN GRIEGS BOKTRYKKERI

1909

WORLD'S FINEST

1908

WORLD'S FINEST

WORLD'S FINEST

Indhold.

	Side
I. Beretning avgit av Fiskeridirektøren om statens administration og arbeider til fiskeriernes fremme i budgetterterminen 1 april 1908 til 30 juni 1909	191
A. Fiskeridirektørens kontor	191
1. Den administrative virksomhet	191
Fiskeridirektørens kontor	191
Fiskeriraadet	192
Fiskeriinspektørerne	193
Fiskeriagenterne	194
Vrakervæsenet	194
Navigationsundervisningen	196
Vandrelærer i baatbyggeri	197
Fiskeriselskaper og foreninger	198
Stipendier for fiskere m. v.	198
Havfiskefondenes forvaltning i tiden fra 1 april 1908 til 30 juni 1909	202
Underretningsvæsenet	204
Fiskeristatistikken	204
Aarsberetning vedkommende Norges fiskerier	206
Røvær—Titranfondet	206
2. Særlige arbeider og deres hovedresultater	207
Om fiskerierne i 1907 og 1908	207
Revision av forskjellige bestemmelser i vaarsildloven og i loven om torskefiskerierne i Stavanger, Søndre og Nordre Bergenhus amter	219
B. Undersøkelser og forsøk	220
1. Videnskabelige fiskeriundersøkelser med „Michael Sars“.	220
2. Fiskeriforsøksstationens virksomhet 1908—1909	221
Fremstilling av tørret fisk i vakuum	221
Undersøkelse av klipfisk, spesielt med hensyn til forholdet mellem fugtighet og sopdannelse	223
Undervisning i forbedret tarebrænding	224
Utnyttelse av dypvandsræker	224
Forsøk over fremstilling av tørret sild	224
Bestemmelse av svind av salt sild	226
Om salt til sild og fisk	226

	Side
3. Fiskeforsøk	226
Fiskeforsøk med „Michael Sars“	226
Fiskeforsøk med liner i Østfinmarken	227
Forsøk med aaleteiner paa Nordmøre	227
Fiskeforsøk i Skagerak	228
4. Forsøk med frysning og avkjøling av fisk	228
5. Norges andel i den internationale havforskning	229
II. Aarsberetninger fra fiskeriselskaper og fiskeriforeninger for ter-	
minen 1908—1909	230
Vardø fiskeriforening	230
Berlevaags fiskeriforening	234
Nordlands fiskeriselskap	234
Namdalens fiskeriselskap	244
Trondhjems fiskeriselskap	245
Smø lens fiskeriforening	254
Kristiansunds fiskeriselskap	255
Selskapet for de norske fiskeriers fremme	264
Søndre Bergenhus amts fiskeriforening	286
Arendals fiskeriselskap	287
Østlandske fiskeriselskap	291
Foreningen til fremme av fiskeriet i Kristianiafjorden indenfor	
Drøbak	308
Fosens fiskeriselskap	319

I. Beretning

avgit av

Fiskeridirektøren om statens administration og arbeider til fiskeriernes fremme i budgетterminen 1 april 1908 til 30 juni 1909.

A. Fiskeridirektørens kontor.

I. Den administrative virksomhet.

Fiskeridirektørens kontor.

Kontoret har ogsaa i den forløpne termin ved siden av det løpende administrative arbeide været optat med bearbejdelse av forskjellige større fiskerispørsmal. Blandt disse kan nævnes forberedelsen av forandringer i vaarsildloven og undersøkelser i anledning av nedsættelsen av en komité til at ta forskjellige vigtige forhold ved Lofotfiskeriet og den for dette gjældende lov under overveielse. Efter anmodning av interesserte har man ogsaa særlig gjennom sirkulærer, indhentet uttalelser om § 25 i Lofotloven, der indeholder bestemmelser om tiden for nedtagning av rundfisk fra hjell, samt angaaende forskjellige punkter i vrakerloven.

I anledning av de lave priser paa klipfisk har der i fiskerikredse i det forløpne aar været meget under diskussion, hvad der fra det offentliges og privates side kan foretages for at forbedre fiskeprodukternes kvalitet og derigjennem at opnaa en høiere pris. Jeg har søkt at delta i dette arbeide ved at foranledige fiskerimøter i Kristiansund, i Aalesund og i Bergen til diskussion til de foranstaltninger, som herunder kan komme i betragtning, likesom jeg ifjor høst foretok en reise til Spanien for der at sætte mig ind i forskjellige forhold paa klipfiskmarkedet.

Av nye arbeider under kontorets administration kan nævnes forberedelsen til igangsættelse av en ukentlig avis, kaldet „Fiskets Gang“, der vil indeholde meddelelser av interesse for norsk fiskeribedrift og utgives av kontoret.

Et særdeles stort arbeide har kontoret hat at utføre, fordi det i det forløpne aar er første gang, at fiskeristatistikken er blit utarbeidet paa grundlag av helt nye spørgekemaer, som tidligere har været utsendt til lensmændene, og hvorved der er indkommet et særdeles stort materiale av nye oplysninger om fiskerierne. Disse oplysninger har foranlediget en delvis omarbeidelse av statistikkens tabeller, hvilket har været forbunden med betydelig større arbeide, end statistikken ellers har foranlediget.

De videnskabelige arbeider har i det forløpne aar foruten utførelsen av aarets undersøkelser ogsaa bestaaet i avslutningen av en række større publikationer over resultatene av det forløpne aars arbeide. Disse publikationer er av et betydelig omfang og har derfor forvoldt et særdeles stort arbeide. Jeg vil her særlig nævne, at disse publikationer er de følgende:

Vol. X av de av det internationale bureau for havforskning utgivne Rapports et Procès-Verbaux. Herav er ogsaa utgit et utdrag paa norsk, nemlig „Torskefiskenes Naturhistorie“.

Desuten vol. II av „Report on Norwegian Fishery and Marine Investigations“ indeholdende flere større videnskabelige avhandlinger samt en oversigt over de siden bygningen av „Michael Sars“ utførte arbeider.

Endvidere er der offentliggjort i aarsberetningen en beretning av dr. Appelløf: „Undersøkelser over hummeren“ og av professor Gran: „Om klipfisken og dens mugsop“.

Kontorets personale har i den forløpne termin været de samme som i foregaaende termin. Av de videnskabelige assistenter er dr. Damas efter eget ønske frattraadt undersøkelserne, og i hans sted er indtil videre ansat assistenterne de herrer Einar Kjøefoed og Oscar Sund.

Fiskeriraadet.

Fiskeriraadet sammentraadte til sit aarlige møte den 20 august 1908 i Trondhjem, idet møtet av hensyn til den skandinaviske fiskeritstilling i Trondhjem var besluttet avholdt der. Møtet varte til og med den 22 s. m.

Den tidligere benyttede forretningsorden benyttedes ogsaa under dette møte.

Til opmand i Raadet valgtes Lothe.

Til grund for Raadets forhandlinger lagdes en av Fiskeridirektøren fremlagt dagsorden.

I henhold til denne dagsorden behandledes følgende saker:

1. Referat — avgit av Fiskeridirektøren — om den videre behandling av de paa forrige Fiskeriraad behandlede saker nemlig: a. Ulykkesforsikring for norske fiskere, b. Ruter for ferskfisk, c. Forslag om utførselstold paa brisling, d. Spørsmål vedkommende laanefondene, e. Kontrol med fiskefartøiers bygning og vedlikehold, f. Assurance og reassurance av fiskefartøier, g. Forbud mot trawling paa territorialområdet, h. Spørsmål om administrationen av sjølaksefisket, i. Spørsmål om foranstaltninger til det daglige fiskes bevarelse.

2. Lov om torskefiskerierne i Trondhjemsamterne. 3. Spørsmålet om nedsættelse av en komite til ordning av forholdene i Lofoten. 4. Foredrag av Havnedirektøren om havnearbeider i fiskeridistrikterne.

Desuten behandledes følgende av forskjellige av Raadets medlemmer forebragte saker: Forslag om revision av forskjellige bestemmelser i vaarsildloven og loven om torskefiskerierne i Stavanger og Bergenhusamterne samt en forestilling angaaende Finmarksfiskens daarlige forfatning og klipfiskmarkedets vanskelige stilling m. v.

Til slutning behandledes Fiskeridirektørens budgetforslag for terminen 1909—1910.

Referat av raadets forhandlinger findes indtat som bilag 19 til St. prp. nr. 1 hovedpost VII for 1909.

Fiskeriraadets møte er iaar berammet til sammentræde i Bergen onsdag den 6 oktober d. a.

Fiskeriinspektørerne.

I terminen 1908—1909 er ingen forandring foregaat med disse stillinger.

Begge inspektører var beordret at være tilstede nogen tid under udstillingen i Trondhjem for at bistaa og veilede fiskere, der besøkte utstillingen. Forøvrig har arbeidet med ansøkninger om laan av havfiskefondene, kontrollen med fartøierne, deres assurance, vedlikehold og fartsbevidnelser som sedvanlig optat den største del av inspektørernes virksomhet.

Fiskeriinspektør Buvik har i likhet med tidligere aar fungert som opsynschef under vaarsildfisket.

I mit budgetforslag for terminen 1909—1910 gjenoptok jeg efter et av Fiskeriraadet vedtat forslag mit tidligere forslag om ansættelse av 2 besigtigelsesmænd som assistenter for fiskeriinspektørerne. Dette forslag blev imidlertid ikke vedtat av Departementet eller Stortinget, hvorimot spørsmålet om gjenoprettelse av fiskeriinspektørstillingen i Fin-

marken kom under overveielse. For terminen 1910—1911 har jeg optat forslag om ansættelse av en assistent for fiskeriinspektøren i nordre distrikt.

Fiskeriagenterne.

I terminen 1908—1909 er ingen forandring foregaat med disse stillinger.

Deres markedsberetninger er, efterhvert som de er blit avgit, blit tilstillet pressen, dels ogsaa indtat i „Norsk Fiskeritidende“.

Aarsberetninger fra fiskeriagenterne Johnsen og Westergaard findes indtat i 5te og 6te hefte av Aarsberetning vedkommende Norges fiskerier 1908; av disse beretninger er ogsaa utdelt særavtryk.

Begge agenter har ved reiser i Norge sat sig i forbindelse med norske eksportører og forretningsmænd i fiskevarer.

Vrakervæsenet.

I nedenstaaende tabeller vil findes en spesifikasjon over det i kalender-aaret 1908 i de forskjellige vrakerdistrikter vrakede antal tønder sild i fiskepakning og i eksportpakning.

Antal tønder vraket i fiskepakket stand i de forskjellige vrakerdistrikter i 1908.

Vrakerdistrikt	Fetsild	Vaar-sild	Slosild	Islandssild	Nordsjø-sild	Fiskepakket ialt
Nordenfor Trondhjem	—	—	—	—	—	—
Trondhjem	411	—	105	28	—	544
Bergen	159	—	450	1 241	351	2 201
Haugesund	—	300	—	13 776 ^{100/2}	—	14 076 ^{100/2}
Kopervik	—	—	—	2 118	—	2 118
Fiskepakket ialt	570	300	555	17 163 ^{100/2}	351	18 939 ^{100/2}

Antal tønder vraket i eksportpakket stand i de forskjellige vrakerdistrikter 1908.

Vrakerdistrikt	Vaarsild					Nord- sjøsild	Islandssild					Fetsild	Sild ialt
	Tdr. i 100 kg. pakn.	Tdr. i 105 kg. pakn.	Tdr. i 120 kg. pakn.	Tdr. i 125 kg. pakn.	Ialt		Tdr. i 100 kg. pakn.	Tdr. i 105 kg. pakn.	Tdr. i 110 kg. pakn.	Ialt	Tdr. i 100 kg. pakn.		
Nordenfor Trondhjem .	—	—	—	—	—	—	—	—	—	—	555 ⁴⁰⁰ / ₂	555 ⁴⁰⁰ / ₂	
Bergen	—	—	—	—	—	200	—	—	—	—	—	200	
Haugesund	517 ¹ / ₂	5 785	22 737 ⁸⁸¹ / ₂	300	29 336 ⁸⁸² / ₂	—	4 809 ¹² / ₂	1 017	1 239	7 065 ¹² / ₂	—	36 401 ⁸⁹⁴ / ₂	
Kopervik.....	—	—	—	—	—	—	318	253	—	571	—	571	
Ialt	517 ¹ / ₂	5 785	22 737 ⁸⁸¹ / ₂	300	29 336 ⁸⁸² / ₂	200	5 127 ¹² / ₂	1 270	1 239	7 636 ¹² / ₂	555 ⁴⁰⁰ / ₂	37 727 ¹²⁹⁴ / ₂	

Ved behandlingen av fiskeribudgettet for terminen 1909—1910 uttalte næringskomiteen under denne titel bl. a. følgende:

„Komiteen har ikke kunnet undlate at fæste sig ved den omstændighet, at behovet for vrakerinstitutionen er saa ulike paa de forskjellige steder. Mens i enkelte byer, som f. eks. Haugesund, adgangen til at faa vrakning utført har været meget jevnlig benyttet, er der andre steder, saaledes Kristiania og Aalesund, hvor de ansatte funktionærer ikke eller kun yderst ringe har været benyttet, og det helt siden institutionens opprettelse. Det synes derfor at ligge nær, at der blir tat under overveielse, hvad der bør foretages til ændring av det nuværende forhold. Komiteen tror derfor at burde henstille til administrationen, at der efter konference med de interesserte tages under behandling det spørsmål, om ikke vrakervæsenet kunde ordnes paa en anden maate. Eksempelvis har der inden komiteen været nævnt den mulighet, at vrakervæsenet kunde overgaa til en kommunal institution, saaledes at de kommuner, der maatte ønske vrakerinstitutionen opretholdt, selv fik anledning til at etablere en saadan, og at de samtidig fik ret til av eksportørerne at avkræve det fornødne beløp til dækkelse av utgifterne.

Man tillater sig saaledes at imøtese administrationens nærmere utredning av dette spørsmål i neste forelæg, om mulig ledsaget av forslag til en ny ordning.“

Handels- og Industridepartementet har derefter anmodet mig om i mit budgetforslag for terminen 1910—1911 at gi en utredning av spørsmålet om en mulig omordning av vrakervæsenet. Jeg har i den anledning anmodet handelsforeningerne i de interesserte distrikter om at uttale sig om dette spørsmål; da imidlertid endnu ganske faa uttalelser er indkomne, kan saken saaledes neppe bli forelagt for Fiskeriraadet iaar.

Navigationsundervisningen.

Navigationslærer J. Møinichen har avgitt følgende indberetning om sin virksomhet som lærer ved den offentlige navigationsskole for fiskere i skoleaaret 1908—1909:

„Begyndte kursuset i Aa i Lavangen den 25 september med 12 elever. Eksamen avholdtes den 13 og 14 november med det resultat, at 5 elever fik „Bestaat med udmerkelse“ og 5 fik „Bestaat“. 2 elever gik ikke op til eksamen, men mottok det lovbefalte vidnesbyrd. Som censorer fungerte d'hr. Chr. Strøm og A. C. Olsen, Harstad. Der avholdtes øvelses-tur med s/s „Harstad“ av Harstad:

Næste kursuset begyndte paa Husvær, Helgeland, den 18de november med 8 elever. Eksamen avholdtes den 14 og 15 januar med det resultat, at 5 elever bestod eksamen med udmerkelse. 3 gik ikke op til eksamen,

men fik det lovbevalte vidnesbyrd. Som censorer fungerte d'hr. I. Dundas, Lurøy, og kaptein H. Møller, Sandnæssjøen. Øvelsestur avholdtes i 2 dage med motorbaat „Ragnvald Jarl“ av Husvær.

Reiste derefter til Aalesund og forberedte avholdelse av kursus dersteds. Den 8 februar begynde kurset med 10 elever. Den 15 og 16 april avholdtes eksamen med det resultat, at 6 elever fik „Bestaat med udmerkelse“, 2 elever fik „Bestaat“. 1 elev blev syk et par dage før eksamen, hvorfor han ikke kunde delta i denne, men mottok det lovbevalte vidnesbyrd. Som censorer fungerte d'hr. havnefoged Svendsen og skipper Strømsholm, Aalesund. En elev sluttet skolen uten resultat.

Paa grund av fiskerstreiken var det umulig at faa leie dampbaat til øvelsestur for en rimelig betaling. Og øvelsestur blev derfor ikke foretat.

Allerede før dette kursus var avsluttet, meldte der sig en mand til nyt kursus. Jeg tænkte imidlertid, at jeg ikke vilde kunne klare at bringe ham helt frem til midten av mai, men han blev dog foreløbig gaaende paa prøve. Senere kom nok en og jeg blev paanyt anmodet om at holde kursus med disse to og faa dem færdig til midten av mai. Dette paatok jeg mig da, og ved at holde skole i 8 à 10 timer om dagen naadde vi gjennem det lovbevalte pensum.“

Vandrelærer i baatbyggeri.

For terminen 1908—1909 var hertil bevilget kr. 3 000; som vandrelærer fungerte fremdeles baatbygger Johannes Selsvik.

Det første kursus i budgetterminen avholdtes paa Finanger i Fosnes herred. Der deltok ialt i løpet av det hele kursus 14 elever, idet til enkelte tider flere til andre tider færre elever deltok. Kun en av deltagerne i kurset meddeltes ogsaa teoretisk undervisning. Baaten, der byggedes som undervisningsgjenstand, var en 37 fots kavelbygget to-mastet dæksskøite, specielt bygget for indsætning av motor. Den blev ogsaa forsynt med en 10 hk. benzinmotor. Den 8 desember sattes baaten paa sjøen, blev tilrigget og ballastet; den 14 s. m. var de sidste smaaarbeider ganske tilendebragt, saa at kurset kunde avsluttes.

Det næste kursus avholdtes i Kaarhavn i Hammerfest herred. Kurset paabegyndtes straks over nytaar og avsluttedes den 18 mars. Der deltok 6 elever. Der foretoges en gjennomgripende ombygning av en 44 fots dæksskøite med indsætning av motor.

Efter avslutningen av kurset i Kaarhavn paabegyndtes et nyt kursus i Jondal i Hardanger; dette kursus strækker sig ind i indeværende budgettermin og vil nærmere bli omhandlet i min aarsberetning for næste termin.

Av hensyn til den mindre søkning om kurser i den senere tid, har

Stortinget besluttet stillingen som vandrelærer i baatbyggeri ophævet fra 1 januar 1910.

Fiskeriselskaper og foreninger.

For budgetterminen 1 april 1908—30 juni 1909 (altsaa $\frac{5}{4}$ aar) bevilgedes som statsbidrag til fiskeriselskaper og fiskeriforeninger kr. 45 820, hvorav kr. 11 870 uten betingelse om distriktsbidrag og kr. 33 950 paa betingelse av distriktsbidrag svarende til $\frac{1}{4}$ av statsbidraget.

Fiskeridirektøren hadde paa sit budgetforslag opført kr. 45 020, hvorav kr. 11 000 til drift av Flødevigens utklækningsanstalt uten betingelse om distriktsbidrag og kr. 34 020 paa betingelse av sædvanlig distriktsbidrag. Den av Stortinget givne bevilgning blev saaledes temmelig lik det av Fiskeridirektøren foreslaaede beløp.

Regnskaper og aarsberetninger fra de forskjellige fiskeriselskaper og foreninger findes indtat længere ute i nærværende hefte av aarsberetningen.

Stipendier for fiskere m. v.

For termin 1908—1909 var til dette øiemed bevilget kr. 7 000, idet den i de senere aar ordinære bevilgning blev forhøiet med kr. 4 000 av hensyn til den i Trondhjem avholdte skandinaviske fiskeritutstilling sommeren 1908.

Fordeelingen av stipendier vil sees av efterstaaende tabel.

Nr.	Navn	Hjemsted	Stipendiets størrelse kr.	Stipendiets anvendelse
1	Andreas Størdal	Hasvik	75.00	} Reise til og ophold ved utstillingen i Trondhjem.
2	Johan Jensen, Ingø	Maasø	80.00	
3	Karl Gregersen	Do.	80.00	
4	Mathis N. Mortensen, Næverfjord	Kvalsund	80.00	
5	Peder Elisæussen, Renøsund . .	Sydvaranger	100.00	
6	Anton Kjøndal, S. Honningsvaag	Kjelvik	70.00	
7	L. Jørstad, Berlevaag	Tanen	70.00	
8	Fr. Førberg, do.	Do.	70.00	
9	Ingv. Boland, Komagfjord . . .	Talvik	70.00	
10	Hjalmar Pedersen, Mjaanes . . .	Do.	80.00	
11	Iver Dahl	Vadsø	100.00	
12	Martin Edevardsen	Vardø	90.00	
13	Einar Nervik	Do.	90.00	
14	Ole Gottliebsen	Do.	90.00	

Nr.	Navn	Hjemsted	Stipendiets størrelse kr.	Stipendiets anvendelse
15	Julius Widding	Tromsøysund.	60.00	} Reise til og ophold ved utstillingen i Trondhjem.
16	Bernhof Arvesen, Engenes . . .	Ibbestad	60.00	
17	Hans M. Lind	Do.	60.00	
18	Johan Eliassen Aa	Lavangen	60.00	
19	Søren Hansen Dalen	Salangen	60.00	
20	Peder Dahl, Bratreim	Karlsøy	60.00	
21	Peder Hals	Dyrøy	60.00	
22	Lorents Jensen Bjørkeng	Do.	60.00	
23	Petter E. Pedersen	Skjervøy	65.00	
24	Peder Nilsen Finfjord	Lenviken	60.00	
25	Andreas Eriksen, Skogen	Do.	60.00	
26	Daniel Madsen Roldenes	Trondenes	50.00	
27	Marinius Olsen Alvestad	Do.	50.00	
28	Bendiks Pedersen Borkenes . . .	Kvæfjord	50.00	
29	Ole Sørensen, Medfjord	Berg	60.00	
30	Hilmar Hansen Haugen	Malangen	60.00	
31	Ole H. Iversen, Lekangen	Tranøy	60.00	
32	Ingvald Iversen Slagstad	Bjarkøy	50.00	
33	Emil Larsen Brevik	Hillesøy	60.00	
34	Karl Bugtenes	Kvæningen	60.00	
35	Edv. Mathisen Skjærvær	Vega	40.00	
36	Ditmar Hansen Gimsøy	Do.	40.00	
37	Peder Rafelsen Sømnes	Vik	40.00	
38	Andreas I. Heilstad	Bindalen	40.00	
39	Kornelius Didriksen Strand . . .	Velfjord	40.00	
40	Ole E. Paaske, Offersø	Tjøtta	40.00	
41	Johan E. Lauritzen, Bærø	Do.	40.00	
42	Nils Husmo	Alstahaug	40.00	
43	Jakob Johansen Leland	Stammes	40.00	
44	Gabriel Gabrielsen, Vandve . . .	Herøy	40.00	
45	Hans Olsen Sæløy	Do.	40.00	
46	Albert Klæbo, Fagervik	Nesna	40.00	
47	Julius Nilsen Helø (Lurøy) . . .	Lurøy	40.00	
48	Konrad Larsen	Træna	40.00	
49	Ingvald Nielsen Kjelling	Gildeskaal	40.00	
50	Karl Arntsen	Rødøy	40.00	
51	Johan Hansen Kildal	Meløy	40.00	
52	Trond Andersen Bodøgaard . . .	Bodin	40.00	
53	Johan Sivertsen	Bodø .	40.00	
54	Johan Jeremiassen	Skjerstad	40.00	
55	Otto B. Monsen, Drage	Saltdalen	40.00	
56	Wilhelm Kristiansen Drage . . .	Do.	40.00	
57	Nils Jakobsen Lillegaard	Sørfolden	40.00	
58	Sigurd Nilsen Brændvik	Ledingen	40.00	
59	Karl P. Stegen	Steigen	40.00	

Nr.	Navn	Hjemsted	Stipendiets størrelse kr.	Stipendiets anvendelse
60	Konrad Bertheussen, Herjangen	Ankenes	50.00	} Reise til og ophold ved utstillingen i Trondhjem.
61	H. Marcussen	Do.	50.00	
62	Aug. Aronsen Skarnes	Evenes	50.00	
63	Barthold Hansen Stenvik	Lødingen	50.00	
64	Edvard Rise, Guldvik	Vaagan	45.00	
65	Kristian Monsen Unstad	Borge	50.00	
66	Arent Lorentsen Berg	Buksnes	45.00	
67	Harald Hammer, Storeidet ..	Do.	45.00	
68	Kristian Gjerstad, Krystad ..	Flakstad	45.00	
69	Laurits Hansen Grav	Røst	40.00	
70	John Christiansen Aasand	Bø	50.00	
71	Hilmar Pettersen Sildpollen ..	Hadsel	50.00	
72	Martin Guneriussen, Hennes ..	Do.	50.00	
73	John Pettersen Meløy	Øksnes	55.00	
74	Petrus Pettersen, Steirø	Sortland	50.00	
75	Laurits Larsen	Dverberg	55.00	
76	M. Follestad	Fosnes	30.00	
77	Johan Finanger	Do.	30.00	
78	Jonas Strøm, Mohammer	Do.	30.00	
79	Martinus Bordevik	Do.	25.00	
80	Oluf Olsen, Rørvik	Vikten	30.00	
81	Gerhard G. Hatland	Do.	30.00	
82	Jens Hansen Selleseth	Leka	30.00	
83	Johannes Petersen Hille	Do.	30.00	
84	Jens J. Hiller	Do.	30.00	
85	Julius Antonsen Kjerringvaag .	Hitteren	25.00	
86	Jonas Kjørsvik	Trondhjem	40.00	
87	Severin Olsen Selvaag	Herø	40.00	
88	Kristen Salthammer	Vestnes	40.00	
89	Tomas Rasmussen	Frænen	30.00	
90	Anders Kristoffersen	Do.	30.00	
91	Martinus K. Teistklub	Bud	30.00	
92	Nils Bloch	Kristiansund	30.00	
93	Peder Th. Thingvold	Do.	30.00	
94	Carl Andersen	Do.	30.00	
95	P. P. Grønvig	Bremsnes	30.00	
96	Halsten Larsen Bjerkestrand .	Frei	30.00	
97	Augustinus Hestnes	Valsøfjord	30.00	
98	Johan Pedersen Guldstein	Tusteren	30.00	
99	Knudt Larsen Grindsvaag	Aure	30.00	
100	Peder Strand	Edø	30.00	
101	Johan A. Kjønno	Do.	30.00	
102	Olaus O. Strømmen	Kvernes	30.00	
103	Elias A. Vaagene	Vevring	40.00	
104	Johannes Eide	Sulen	40.00	

Nr.	Navn	Hjemsted	Stipendiets størrelse kr.	Stipendiets anvendelse
105	Ole M. Sørbotten	Bremanger	40.00	Reise til og ophold ved utstillingen i Trondhjem.
106	Johannes D Aarvik	Selje	40.00	
107	O. O. Batalden	Kinn	40.00	
108	Alf Abrahamsen Melvær	Askvold	40.00	
109	Ananias J. Vetaas	Bergen	50.00	
110	Lars R. Lerøen	Sund	50.00	
111	Ole Gabriel Olsen Meling	Mosterø	50.00	
112	Kristian Pallesen, Kvittingsø	Do.	50.00	
113	Hans Torsøe	Kristiansand	55.00	
114	Bendik Torkildsen Berge, Flekkerø	Oddernes	55.00	
115	Richard Olsen, Ny Hellesund	Søgne	55.00	
116	Gunvold Nilsen, Randøsund	Oddernes	55.00	
117	Ole Olsen Sævig	Risør	50.00	
118	John Johnsen, Uren	Sønedeled	50.00	
119	Thor Braavig Tellefsen	Hisø	50.00	
120	Jens Nilsen Espevigen	V. Moland	50.00	
121	Thor Andersen, Agerøen	Høvaag	55.00	
122	Laurits Tøversen	Langesund	50.00	
123	Kristoffer O. Vinje	Bamle	50.00	
124	Martin Jensen	Skaatø	50.00	
125	Nils N. Stamland	Eidanger	50.00	
126	Wilhelm Andersen	Horten	45.00	
127	Kjerrand Johansen	Sandherred	50.00	
128	Emanuel Eriksen	Larvik	50.00	
129	Hans Gulbrandsen	Fredriksværn	50.00	
130	Hjalmar Nilsen Rakke	Brunlanes	50.00	
131	Petter Johansen Torsø	Hvaler	45.00	
132	Anton Emanuelsen Tjernet	Do.	45.00	
133	Jørgen Nilsen Vikene	Do.	45.00	
134	Ludvig Helle	Skjeberg	45.00	
135	August Olsen Haugen	Berg	60.00	
136	Johan Finanger	Fosnes	180.00	Til ophold ved en motorfabrik og studere motorinstallation og bruk.
137	Kristian Haagensen	Bergen	300.00	Til ophold i England og Skotland at studere hermetisk nedlægning.

Desuten var der tilstaat stipendium til en person fra Finmarken og til en fra Nordland for at besøke utstillingen i Trondhjem, men som ikke blev benyttet. De saaledes ledigblevne beløp blev sammen med restbeholdningen anvendt til utdeling av de to sidstnævnte paa listen anførte stipendier.

Havfiskefondenes forvaltning i tiden fra 1 april 1908 til 30 juni 1909.

A. Det ældre havfiskefond.

Søkningen om laan av dette fond har i denne termin ikke været fuldt saa stor som i forrige. De disponible midler har imidlertid været opbrukt. Det er nu blit en regel, at utdelingen foregaar en gang aarlig efter nærmere kundgjørelse. Dette har sine fordele, naar søkningen er større end midlerne kan tilfredsstille. De fleste ansøkere byr nu kommunegaranti for laanene. Tromsø og Nordlands amter har her gaat i spidsen, men de sydligere amter følger efter.

I budgetterminen er ialt anvist til utbetaling 64 laan til et samlet beløp av kr. 205 225. Disse fordeler sig paa de forskjellige amter saaledes som følgende fortegnelse viser:

Anviste laan i budgetterminen 1 april 1908—30 juni 1909.

Amt	Antal laan	Anvendt til			Sikkerhet			Laane- summenes samlede beløp kr.
		Dæksbaater	Seilfartøier	Motor- fartøier	Pant i fartøi	Kommune- garanti	Selvskyldner- kaution	
Tromsø	29	14	1	14	1	28	—	81 125
Nordland	15	7	1	7	—	15	—	42 500
Søndre Trondhjem	1	1	—	—	—	1	—	2 500
Romsdal	6	—	—	6	6	—	—	38 500
Nordre Bergenhus	1	—	1	—	1	—	—	5 000
Søndre Bergenhus	6	—	2	4	6	—	—	25 600
Lister og Mandal	5	—	—	5	—	5	—	8 500
Nedenes	1	—	—	1	1	—	—	1 500
Tilsammen	64	22	5	37	15	49	—	205 225

Fortegnelse over tilsagte laan, ikke anviste inden 30 juni 1909.

Amt	Antal laan	Anvendes til			Sikkerhet			Laane- summenes samlede beløb kr.
		Dæksbaater	Seilfartøier	Motor- fartøier	Pant i fartøi	Kommune- garanti	Selvskyldner- kaution	
Tromsø	14	11	—	3	1	13	—	37 600
Nordland	4	2	—	2	—	4	—	9 300
Søndre Trondhjem	2	—	1	1	1	1	—	11 000
Romsdal	6	1	1	4	6	—	—	20 700
Nordre Bergenhus	3	—	1	2	2	1	—	15 000
Bergens by	2	—	—	2	2	—	—	7 000
Søndre Bergenhus	3	—	3	—	3	—	—	14 200
Nedenes	2	—	—	2	2	—	—	11 300
	36	14	6	16	17	19	—	126 100

Der er for tiden en sterk tendens til at anskaffe motorfartøier, og flere laan er tilstaat til anskaffelse av motor alene.

B. Det nye fond.

Av det nye fonds midler er i budgetterminen 1 april 1908—30 juni 1909 anvist følgende laan:

1 Nordlands amt	kr. 15 000.00
1 Romsdals amt	„ 20 000.00
1 Nordre Berdenhus amt	„ 20 000.00
3 Bergens by	„ 37 000.00
1 Nedenes amt	„ 12 000.00
2 Smaalenenes amt	„ 17 300.00
<u>9</u>	<u>kr. 121 300.00</u>

Følgende laan var tilsagt pr. 30 juni 1909, men ikke anvist:

1 Tromsø amt	kr. 9 500.00
3 Romsdals amt	„ 35 000.00
2 Nordre Bergenhus amt	„ 45 000.00
<u>6</u>	<u>kr. 89 500.00</u>

C. Finmarksfondet.

Av Finmarksfondet er i budgetterminen anvist 15 laan paa til- sammen kr. 37 180. For 3 laan er stillet fuld kommunegaranti, for 12

laan er godtat pant i fartøierne og kommunegaranti for 10 % av laanebeløpene.

Pr. 30 juni var tilsagt, men ikke anvist 18 laan paa tilsammen kr. 48 940.

Antallet av laan av fondet var pr. 30 juni 39. Heri er ikke medregnet 2 allerede indfridde. Av fondet er pr. 30 juni 1909 ialt utbetalt 41 laan med et samlet beløp paa kr. 90 615.

Paa grund av budgetterterminens ændring er det ikke mulig at tilveiebringe nøiagtige opgaver over havfiskefondenes stilling i denne oversigt. Oppebørselsbetjentenes opgjør pr. 30 juni vil først foreligge i løpet av oktober maaned, og før den tid vil man kun i runde tal kunne erholde opgaverne.

Finansdepartementet vil imidlertid som vanlig foranledige indtat i forklaringerne til statsregnskapet en nøiagtig opgave vedkommende fondene og deres virksomhet.

Underretningsvæsenet.

Underretningsvæsenet har ialt væsentlig været ordnet som i forrige termin. Nogen flere opslagsstationer er dog tilkommet for endel av cirkulærtelegrammerne.

Rapporter om skreifisket og generalrapporter om fiskerierne har været utsendt paa samme maate som i forrige termin.

Der har til forskjellige tider fra forretningsverdenen været fremholdt ønskeligheten av at erholde hurtige og mere fyldige opplysninger om torskefisket ved Newfoundland og Labrador. For at søke at imøtekomme dette ønske har jeg sat mig i forbindelse med konsulatet i Montreal, og har jeg haab om at kunne faa istandbragt en tilfredsstillende ordning med hensyn til disse efterretninger.

Med hensyn til underretninger fra klipfiskmarkederne paa Cuba og i Middelhavslandene og fra rognmarkedet og sardin fisket i Frankrig og Nordspanien har været forholdt som i forrige termin.

Fiskeristatistikken.

I budgetaaret er utgit „Norges Fiskerier 1907“ som række V nr. 69 av Norges officielle statistik. De indsamlede opgaver for 1908 er under bearbeidelse, og heftet for 1908 vil foreligge færdig i løpet av høsten. En oversigt over fiskerierne i 1907 og 1908 findes i A 2 av denne beretning.

Der har i de senere aar været gjort endel forsøk paa at forbedre den av mit kontor utgivne fiskeristatistik. Angaaende det hermed forbundne arbeide skal jeg tillate mig at bemerke følgende:

Der har som bekjendt i længere tid hersket adskillig misnøie med de statistiske opgaver over fangstutbyttet av fiskerierne, særlig har det været paafaldende, at der hersker et aabenbart misforhold mellem det opfiskede kvantum skrei og eksportopgaverne over den utførte vegtsmængde klipfisk og tørfisk. Jeg har ogsaa fra Bergens børskomité mottat en skrivelse som redegjør for dette misforhold og endog paastaar, at forskjellen mellem disse 2 opgaver kan gaa op til 100 %. Skjønt jeg tror, at denne sammenligning tildels beror paa en feilagtig fremgangsmaate ved beregningen, kan det dog neppe benegtes, at fiskeristatistikken, som den nu er, ikke gir noget paalidelig uttrykk for de virkelig opfiskede kvanta, og at den saaledes ikke kan ansees for et paalidelig materiale til de beregninger, som særlig har betydning for bedømmelsen av markedernes tilførsler av fiskeprodukter.

Jeg har i flere aar paa forskjellig maate hat under overveielse, hvorledes disse forhold kan forbedres. Saaledes har jeg straks ved overtagelsen av min stilling som Fiskeridirektør foranlediget, at der ved kontoret blev utarbeidet nye spørgekemaer for fiskeristatistikken, paa hvilke skemaer der ikke alene forespørres om det opfiskede kvantum skrei under de store sæsonfiskerier, men ogsaa medtages de fiskesorter som lange, brosme, sei, hyse og torsk utenfor skreitiden, som alle ogsaa kan tilvirkes til klipfisk eller tørfisk og derved forøke eksportkvantumet. Endvidere har jeg ved særskilt henvendelse til private og ved særskilte tællingsmænd og korrespondenter søkt at indhente opplysninger ved siden av de opgaver, som indkommer gjennom lensmændene. I aaret 1908 var det første gang, at disse nye skemaer kom til anvendelse, og bearbeidelsen av de indkomne skemaer viser, at der ved de nye opplysninger er indkommet en overordentlig stor mængde nye og viktige erfaringer, som ialfald forklarer en betydelig del av det ovennævnte misforhold mellem opfisket kvantum og eksport. Men ved disse forskjellige bestræbelser har det ogsaa vist sig, at en forbedring av statistikken kun lar sig gjennomføre, saafremt der til administrationens raadighet staar et saavidt rummelig beløp, at det i nogen større utstrækning end hittil er mulig at tillate lensmænd og korrespondenter at foreta reiser i distrikterne i dette specielle øiemed. I det forløpne aar har jeg tillatt endel saadanne reiser, men paa grund av det bevilgede beløps ringe størrelse, har jeg selvfølgelig været nødt til herved at gaa frem med den største forsigtighet. Imidlertid er det blit mig mere og mere klart, at arbeidet med denne sak av forbedring av statistikken maa foregaa paa den her beskrevne maate, saaledes at man gjennom et længere tidsrum systematisk og efterhaanden forsøker at utfylde alle de huller, som opplysningerne nu inneholder, og at man stadig søker at forbedre nøiagtigheten av de opplysninger, man faar.

Aarsberetning vedkommende Norges fiskerier.

I budgetterminen er utgit følgende hefter av dette skrift:

- 6 hefte 1907 indeholdende: Fiskeriagent Westergaard: Beretning om Tysklands sild- og fiskehandel i 1907, Amtmanden i Finmarken: Beretninger om Finmarksfisket i 1907, Fiskeriagent Hans Johnsen: Beretning om sildefisket ved Shetland i 1907, kontorets beretninger om makrelfisket i 1907 og om skreifiskerierne i Tromsø amt, i Nordlands amt utenom Lofotens opsynsdistrikt, i nordre og søndre Trondhjems amter, i Nordmøre, Romsdals og Søndmøre fogderier i 1907.
- 1 hefte 1908 indeholdende: Thor Iversen: Undersøkelser og fiskeforsøk i det nordlige Norge og Østhavet 1907, Knut Dahl: Fiskeforsøk i Skagerak i 1906—1907.
- 2 hefte 1908 indeholdende: Fiskeridirektøren: Beretning om statens administration og arbeider til fiskeriernes fremme i budgetterminen $\frac{1}{4}$ 1907 til $\frac{31}{3}$ 1908.
- 3 hefte 1908 indeholdende: Fiskeriinspektør Buvik: Beretninger om Østlandsfisket vinteren 1907—1908, drivgarnsfisket efter storsild for nordvest- og vestkysten 1907—1908, vaarsildfisket i 1908, vaartorskfisket 1908 i nordre Bergenhus og søndre vaarsilddistrikt m. v.
- 4 hefte 1908 indeholdende: Utvalgsformand Richard Hansen: Lofotfiskeriet 1908.
- 5 hefte 1908 indeholdende: Fiskeriagent Hans Johnsen: Beretninger om sildefisket ved Shetland 1908, om handelen med norske fiskeprodukter paa Storbritannien og Irland i 1907, om det irske makrelfiske 1907. Utvalgsformand N. Williamsen: Beretning om skreifisket i Romsdals amt 1908.
- 6 hefte 1908 og 1 og 2 hefte 1909 er færdiggjort efter budgetterminens utløp.

Røvær—Titranfondet.

Status

for den under Fiskeridirektørens forvaltning staaende del av Røvær- og Titranfondet pr. 31 desember 1908.

- | | |
|--|---------------|
| 1. Indestaaende i Bergens Privatbank paa kontrabok nr. 31 576 pr. 1 januar 1908..... | kr. 67 899.86 |
| 2. Indestaaende i Bergens Kreditbank paa kontrabok nr. 64 672 pr. 1 januar 1908..... | „ 58 287.17 |
| Indtægt i aaret 1908: | |
| a. Renter i Bergens Privatbank | kr. 2 942.29 |
| b. Do. i Bergens Kreditbank | „ 2 525.76 |
| | „ 5 468.05 |

Fondet utgjør pr. 1 januar 1909 kr. 131 655.08

hvorav indestaaende i Bergens Privatbank .. kr. 70 842.15
 i Bergens Kreditbank.. „ 60 812.93 kr. 131 655.08

Ved kgl. resolution av 7 januar 1909 blev det bestemt, at det i post IX i kgl. resl. av 7 juli 1900 — om fordeling av de i anledning av stormulykkerne høsten 1899 til omkomne fiskeres efterladte indkomne avdrag — omhandlede fond skal anvendes som reservefond ved den ved lov av 8 august 1908 anordnede ulykkesforsikring for fiskere.

Som følge herav er den ovenfor omhandlede del av Røvær—Titran-fondet gaat ut av Fiskeridirektørens forvaltning og kontrabøkerne tilstillet Handelsdepartementets socialkontor.

2. Særlige arbeider og deres hovedresultater.

Om fiskerierne i 1907 og 1908

Værdien av de norske kystfiskerier utgjorde i 1907 39 054 433 kr. og kom saaledes høiere op end noget tidligere aar. Den beregnede middelværdi i de 41 aar fra 1866 til og med 1907 er 23.9 mill. kr. og for de sidste 10 aar 29.1 mill.

For de tre sidste aar stiller forholdet mellem de forskjellige slags fiskerier og for hovedsummens vedkommende sig saaledes:

Fiskerier	1905		1906		1907	
	Værdiutbytte 1 000 kr.	Pct.	Værdiutbytte 1 000 kr.	Pct.	Værdiutbytte 1 000 kr.	Pct.
Skreifiskerierne	16 167	51.59	16 426	49.54	20 183	51.68
Fetsildfiskerierne.....	982	3.14	925	2.76	1 833	4.69
Vaarsildfiskerierne	2 814	8.98	4 460	13.46	4 579	11.72
Storsild- (og østlandssild- fiskerierne.....	2 070	6.61	2 112	6.37	1 844	4.72
Brislingfisket	578	1.84	934	2.82	1 226	3.14
Smaasildfisket	832	2.65	570	1.72	530	1.36
Makrelfiskerierne	1 252	3.99	722	2.17	783	2.01
Laks- og sjørretfisket....	902	2.88	921	2.78	992	2.54
Andre fiskerier	5 010	15.99	5 326	16.02	6 241	15.98
Hummerfangsten	724	2.31	775	2.34	835	2.14
Østersfangsten	6	0.02	8	0.02	8	0.02
Ialt	31 337	100	33 179	100	39 054	100

Utbyttet av havfisket samt sæl- og hvalfangsten i 1907 er beregnet til kr. 10 710 000

Naar hertil legges det beregnede aarlige gjennemsnittsutbytte av elvefisket av laks og sjørret..... „ 277 000

vil den samlede fangst av sjødyr i 1907 beløpe sig til en værdi av kr. 50 041 000 mot kr. 42 645 000 i 1906, kr. 40 543 000 i 1905, kr. 34 744 000 i 1904 og kr. 37 682 000 i 1903.

Paa de forskjellige strækninger av Norges kyst var det samlede værdiutbytte av kystfisket saaledet fordelt:

Kyststrækning	1905		1906		1907	
	Værdiutbytte 1 000 kr.	Pct.	Værdiutbytte 1 000 kr.	Pct.	Værdiutbytte 1 000 kr.	Pct.
1. Skageraks kyst..... (Fra den svenske grænse til Lindesnes.)	2 770	8.84	2 460	7.42	2 426	6.21
2. Nordsjøens kyst..... (Fra Lindesnes til Stat.)	5 645	18.01	6 845	20.64	7 462	19.11
3. Det norske havs kyst.. (Fra Stat til Sørøen i Finmarken.)	16 495	52.64	17 670	53.24	21 577	55.25
4. Ishavets kyst	6 427	20.51	6 204	18.70	7 589	19.43
Ialt	31 337	100	33 179	100	39 054	100

Følgende antal fiskere har ifølge de indkomne opgaver deltatt i skrei-, fetsild- og makrelfiskerierne i aarene 1898—1907:

Aar	Skreifiskerierne	Fetsildfiskerierne	Makrelfiskerierne
1898	89 292	21 203	2 654
1899	77 139	13 828	2 605
1900	82 098	20 705	2 741
1901	75 866	19 537	7 055
1902	75 999	27 782	3 420
1903	73 471	32 750	3 740
1904	77 460	11 226	4 483
1905	83 286	8 492	9 516
1906	87 976	14 150	4 608
1907	85 187	15 186	5268

Skreifiskernes antal var i stigende fra 1876 indtil 1892, da det utgjorde 101 659 mand, men det har siden vist en ganske betragtelig avtagen indtil og med 1903, da det naadde det laveste antal, mens de senere aar viser en jevn stigning av skreifiskernes antal, indtil igjen 1907 viser en liten nedgang.

Fiskernes antal er beregnet for hvert fiske, hvori de deltar, og da en fisker kan delta i mere end ett fiske og under skreifiskerierne især ofte flytter fra distrikter med tidlig eller daarlig fiske til saadanne, hvor fisket falder senere eller bedre, er deres virkelige antal i landet langt mindre end det antal, der fremkommer ved at lægge antallet fra de forskjellige fiskerier sammen.

For de samme tre fiskerier fordeler deltagelsen sig saaledes paa de viktigste distrikter for hvert fiskeri i de sidste 10 aar:

a. *Skreifiskerierne.*

Aar	Romsdal	Nordland	Finmarken
1898	12 017	38 744	19 471
1899	10 997	32 971	16 683
1900	10 815	31 818	21 908
1901	10 851	26 483	19 396
1902	11 515	31 167	16 828
1903	12 482	31 006	13 597
1904	11 614	30 520	18 799
1905	11 886	31 160	24 243
1906	11 044	31 120	27 089
1907	10 403	29 709	29 091

b. *Fetsildfiskerierne.*

Aar	Søndre Bergenhus	Nordre Bergenhus	Romsdal	Søndre Trond- hjem	Nordre Trond- hjem	Nordland	Tromsø
1898	989	3 632	2 508	2 271	1 218	3 371	3 295
1899	200	30	2 143	2 220	3 059	5 148	875
1900	584	1 124	1 622	2 864	2 814	10 631	587
1901	110	—	629	1 740	2 737	13 544	640
1902	1 270	4 214	2 781	3 981	1 526	9 998	3 272
1903	—	2 045	3 252	5 617	3 116	12 614	5 482
1904	—	90	90	1 172	2 140	7 710	—
1905	360	30	494	850	4 276	2 040	120
1906	605	555	542	3 303	3 443	3 497	2 205
1907	30	270	867	3 750	2 766	4 297	2 716

c. *Makrelfiskerierne.*

Aar	Jarlsberg og Larvik	Lister og Mandal	Stavanger
1898	414	572	488
1899	342	592	596
1900	435	688	666
1901	372	661	1 052
1902	597	642	969
1903	475	726	1 105
1904	548	828	1 369
1905	565	809	1 357
1906	543	713	1 318
1907	980	708	1 151

I 1907 deltok der i makrelfiskerierne fra Bratsbergs amt 1 072, og fra Nedenes amt 439 mand.

Ved vaarsildfiskerierne var efter opsynschefens opgave tilstede i 1907 i søndre distrikt ca. 19 500 mand, i nordre Bergenhus ca. 5 600; ved storsildfisket paa vestkysten ca. 7 000 mand, heri dog medtat

seilere, arbeidere og besætning paa kjøpefartøier og salterier, samt ved storsildfisket langs landets sydkyst (Østlandsfisket) 3 350 fiskere.

Skreifiskerierne (vinter- og vaartorskefiskerierne) gav i 1907 et utbytte av 48 065 500 stkr. skrei, 119 917 hl. lever og 38 217 hl. rogn, hvilket tilsammen — deri tillike iberegnet værdien av solgte fiskehoder — er anslaat til en værdi av kr. 20 182 922. Gjennomsnitlig gir dette kr. 41.99 pr. 100 skrei i rund tilstand o: inklusiv lever og rogn.

Til sammenligning hitsættes følgende tabel, der viser utbyttet i hvert av de sidste 10 aar:

Aar	Stkr. fisk tusinder	Lever hl.	Rogn hl.	Samlet værdi kr.	Værdi pr. 100 stkr. rund fisk kr.
1898.....	41 645	93 215	47 002	8 934 000	21.45
1899.....	37 584	114 051	40 308	11 122 000	29.59
1900.....	39 486	123 032	30 689	13 570 000	34.37
1901.....	40 216	110 730	41 981	12 602 000	31.09
1902.....	45 217	73 775	32 881	12 895 000	28.52
1903.....	44 721	21 676	24 386	11 405 000	25.50
1904.....	49 047	61 722	25 296	14 020 000	28.50
1905.....	44 204	96 076	36 266	16 167 000	36.57
1906.....	46 848	107 013	46 580	16 426 000	35.06
1907.....	48 066	119 917	38 217	20 183 000	41.99

Da den aarlige gjennomsnitsfangst i de 41 aar, der er forløpne fra 1866 av, andrar til 50.7 millioner stkr., kan fisket i 1907 betragtes som noget under et middelsaar med hensyn til fangstmengde, men staar dog over de 10 nærmest foregaaende aars gjennomsnitsfangst, der utgjør 45.1 millioner stkr.

Skreifisket i Lofotens opsynsdistrikt naadde i 1907 ikke op til middelfangst, men var dog det bedste av de sidste 10 aar, som det vil sees av nedenstaaende tabel:

Aar	Antal fiskere	Opfisket kvantum i tusinder	Fisk pr. fisker
1888.....	31 917	26 000	815
1889.....	30 083	17 200	572
1890.....	30 324	30 000	989
1891.....	30 378	21 050	691
1892.....	30 092	16 250	540
1893.....	26 683	27 000	1 012
1894.....	28 000	28 500	1 017
1895.....	32 600	38 600	1 184
1896.....	32 280	18 000	558
1897.....	31 312	25 800	824
1898.....	29 777	15 000	504

Aar	Antal fiskere	Opfisket kvantum i tusinder	Fisk pr. fisker
1899	24 461	15 000	613
1900	22 736	8 400	369
1901	18 555	13 000	700
1902	23 054	14 300	620
1903	18 277	13 700	750
1904	18 000	12 290	683
1905	20 626	13 500	654
1906	20 777	18 600	895
1907	20 166	18 700	927

Vinter- og vaarfisket (loddefisket) i Finmarken gav et utbytte av 14 657 000 stkr. torsk mot 12 491 680 i 1906, beregnet som tidligere efter 270 kg. torsk = 100 stk., der paa det nærmeste er gjennemsniitsvegt for linefisk gennem en længere aarrække. Da tiaarsgjennemsnittet og gjennemsnittet for de ovennævnte 41 aar fra 1866 var respektive 11.2 og 13.6 millioner, vil det sees, at fangsten var litt over middels.

For Romsdals amt falder utbyttet i 1907 under middels og for amtet i det hele og for de 3 distrikter saaledes i sammenligning med de foregaaende 10 aar:

Aar	Søndmør (med Aalesund)	Romsdal	Nordmør	Tilsammen
	Stkr.	Stkr.	Stkr.	Stkr.
1898.....	4 245 000	1 236 000	2 092 000	7 573 000
1899.....	1 893 000	1 024 000	1 529 000	4 446 000
1900.....	3 069 000	1 343 000	1 520 000	5 932 000
1901.....	3 343 000	864 000	1 527 000	5 734 000
1902.....	2 829 000	1 101 000	2 866 000	6 796 000
1903.....	3 089 000	1 494 000	3 044 000	8 044 000
1904.....	1 567 000	1 240 000	3 622 000	6 429 000
1905.....	2 435 000	1 397 000	1 981 000	5 813 000
1906.....	1 965 000	986 000	1 146 000	4 097 000
1907.....	2 541 000	1 063 000	1 791 000	5 395 000

Skreifisket i Tromsø amt, der i 1898 gav 2 303 000 stkr., i 1899 2 424 300 stkr., i 1900 3 027 200 stkr., i 1901 5 545 050 stkr., i 1902 5 051 900 stkr., i 1903 4 263 000 stkr. og i 1904 5 177 700 stkr., i 1905 kun 708 700 stkr. og i 1906 2 680 500 stkr., gav i 1907 kun 872 300 stkr. og maa derfor regnes som mislykket.

I Nordland utenom Lofotens opsynsdistrikt fiskedes 3 254 600 stkr. skrei, derav 1 048 600 stkr. paa Helgeland og Salten og 2 206 000 paa Lofoten og Vesteraalen —, i Nordre Trondhjems amt 2 857 000 stkr., det bedste utbytte man nogensinde har hat der, i Søndre Trondhjems amt 1 286 900 stkr. og søndenfor Stat 1 042 500 stkr.

Skreiens vekt og leverholdighet var litt bedre i 1907 end i 1906, og aarets priser vil sees av nedenstaaende tabel for de sidste 10 aar, hvorav sees at fiskepriserne i 1907 var meget høiere end noget av de tidligere aar, men rogn- og leverpriserne lavere end nogen av de tidligere aar.

Aar	Skrei		Lever	Rogn	Fiskehoder
	Sløiet	Rund			
	100 stkr.		Hl.		100 stkr.
1898.....	16.53	21.45	13.32	15.34	0.37
1899.....	24.40	29.59	12.40	10.84	0.46
1900.....	28.45	34.37	13.67	16.38	0.69
1901.....	24.92	31.09	13.07	23.10	0.66
1902.....	23.83	28.52	16.28	20.22	0.60
1903.....	22.72	25.50	22.89	23.44	0.55
1904.....	23.00	28.50	28.66	29.73	0.56
1905.....	29.76	36.57	17.33	33.00	0.57
1906.....	29.60	35.06	12.36	22.88	0.53
1907.....	36.60	41.99	14.26	17.52	0.64

De forskjellige Sildefiskeriers utbytte stiller sig saaledes for 1907.

Av fetsild beregnes fisket 501 287 hl. mot 101 988 i 1906 og er forøvrig i mængde bedre end alle de sidste 10 aar undtagen 1903, som hadde 627 000. Da gjennomsnittsprisen kun var kr. 3.66 pr. hl. blev imidlertid værdien ringe, kun 1 832 579 kr. mot 1 147 000 i 1906 og 2 822 000 i 1903 med en gjennomsnittspris av henholdsvis kr. 11.24 og kr. 4.50. Foruten 1903 hadde ogsaa 1900, 1901 og 1902 et langt større værdiutbytte med et ringere kvantum.

Av vaarsild fiskedes 978 924 hl. til en middelpriis av kr. 4.68 pr. hl. og en værdi av 4 579 000 kr. og aaret var det rikeste fiskeaar baade hvad mængde og værdi angaar av de sidste 10 aar uagtet den temmelig lave pris en større del av fisketiden.

Av storsild fiskedes paa vestkysten og sydkysten tilsammen 194 000 hl. til en middelpriis av kr. 9.48 og utgjørende et værdiutbytte av 1 844 000 kr. idethele mindre end i 1906 og flere av de sidste 10 aar.

For disse tre store sildefiskerier underrett sees fangst, værdi og middelpriis av følgende tabel for de sidste 10 aar:

Aar	Den hele fangstmængde hl.	Værdiutbytte kr.	Gjennomsnittspris pr. hl. kr.
1898.....	1 127 000	5 280 000	4.68
1899.....	925 000	6 085 000	6.58
1900.....	1 039 000	8 131 000	7.82

Aar	Den hele fangstmængde hl.	Værdiutbytte kr.	Gjennemsnittspris pr. hl. kr.
1901	881 000	6 447 000	7.41
1902	992 000	7 020 000	7.07
1903	1 446 000	8 097 000	5.60
1904	874 000	5 035 000	5.76
1905	943 000	5 866 000	6.22
1906	1 076 000	7 497 000	6.96
1907	1 675 000	8 256 000	4.93

Utbyttet av sildefiskerierne blev saaledes noget bedre, baade hvad kvantum og værdi angaar, end i de 10 foregaaende aar.

For 1907 falder det største utbytte av fetsildfisket paa Søndre Trondhjems amt med 593 856 kr. og paa Nordlands amt med 574 418 kr. For vaarsildfisket falder det meste paa Stavanger amt med 1 903 052 kr. og paa Søndre Bergenhus 1 606 955 kr. Av storsild paa vestkysten har Romsdals amt det meste med 1 035 055 kr. og herav Nordmøre alene 955 255 kr. Paa sydkysten (Østlandssild) har Lister og Mandals amt storsild for 278 580 kr. og Smaalenene for 213 720 kr.

Av brisling fiskedes 103 408 hl. til en gjennemsnittspris av kr. 11.86 og samlet værdi 1 226 333 kr. mere baade i mængde og især i værdi end nogensinde før. Søndre Bergenhus amt har fisket mest, nemlig 57 889 hl., dernæst Stavanger amt med 21 908 hl.

Av smaasild blev fangsten 208 761 hl. til gjennemsnittspris kr. 2.54 og en værdi av 530 531 kr. Herav har Finmarkens amt 81 280 hl., Nordre Bergenhus 34 769 og Søndre 30 008 hl. Fangsten var i 1907 bedre end i 1906 men mindre end i 1905.

Kystmakrelfisket gav i 1907 et utbytte av 8 277 143 stk. til en gjennemsnittspris av kr. 9.46 pr. 100 stk. og en værdi av 782 733 kr. Av amterne hadde Bratsberg mest, 1 991 000 stk., dernæst Lister og Mandal 1 872 000, Nedenes 1 547 000, Stavanger 1 475 000 og Jarlsberg og Larvik 762 000 stk. Fangsten var større end i 1906, mindre end i 1905, men større end i de foregaaende 7 aar. Dorgemakrelfisket i Nordsjøen er holdt utenom kystmakrelfisket.

Laks- og sjørretfisket var noget under middels, men litt bedre end i 1906. Nedenstaaende tabel viser mængden, værdi- og gjennemsnittsutbytte i de sidste 10 aar indtil og med 1907:

Aar	Den hele fangstmængde kg.	Værdiutbytte kr.	Gjennemsnittspris pr. kg. kr.
1898	710 000	839 000	1.18
1899	722 000	947 000	1.31
1900	807 000	1 044 000	1.29
1901	736 000	1 029 000	1.31
1902	754 000	962 000	1.28
1903	672 000	913 000	1.36
1904	582 000	841 000	1.45
1905	668 000	902 000	1.35
1906	658 000	921 000	1.40
1907	681 000	992 000	1.46

Den største fangst foregik i Nordre Bergenhus amt med 129 000 kg: Dernæst kom Søndre Trondhjems amt (109 000 kg.), Søndre Bergenhus amt (94 000 kg.), Finmarkens amt (65 000 kg.), Romsdals amt (61 000 kg.), Nordlands amt (50 000 kg.), Lister og Mandals amt (39 000), Nordre Trondhjems amt (37 000) og Stavanger amt (36 000).

Utenom disse opgaver er laksefisket i elvene.

Hummerfangsten i 1907 var bedre end de foregaaende 9 aar. Nedenstaaende tabel viser mængde, værdi og gjennemsnittspriser for de 10 sidste aar til og med 1907.

Aar	Den hele fangstmængde stkr.	Værdiutbytte kr.	Gjennemsnittspris pr. 100 stk. kr.
1898	602 000	480 000	79.77
1899	612 000	544 000	88.99
1900	704 000	544 000	77.27
1901	668 000	524 000	78.38
1902	749 000	589 000	78.65
1903	766 000	622 000	81.00
1904	750 000	644 000	86.00
1905	784 000	724 000	92.41
1906	921 000	775 000	84.16
1907	993 000	835 000	84.11

Om østersfangsten foreligger kun ufuldstændige opgaver. Ifølge tabel 1 er værdiutbyttet anslaaet til kr. 7 700 mot kr. 7 682 i 1906, kr. 6 435 i 1905, kr. 4 943 i 1904, kr. 5 041 i 1903 og kr. 5 157 i 1902.

Samtlige øvrige kystfiskerier er anslaaet til en værdi av 6 240 896 kr. for 1907 mot 5 325 921 kr. i 1906, 5 010 088 kr. i 1905, 4 937 865 kr. i 1904, 6 330 877 kr. i 1903 og 6 319 620 i 1902. Heri er ikke medtat bankfisket for Romsdals amts byer, hvorom nedenfor.

Utenfor kystfiskerierne beregnes følgende havfiskerier og fangst-ekspeditioner:

Dorgefisket i Nordsjøen efter makrel dreves i 1907 av 281 fartøier til samlet drægtighet 10 133 tons med 1 931 mands besætning, som indbragte i 385 fangstturer 14 476 tønder flækket og 409 tdr. rundsaltet makrel. Desuten solgte 139 svenske fartøier i norske havner 10 946 tdr. flækket makrel og 577 tdr. rundsaltet. Det hele salg i Norge beregnes til 2 147 680 kg. mot 2 203 000 i 1906, 2 498 498 i 1905, 2 102 934 i 1904 men meget mindre tidligere aar. Værdien, der beregnes til 53 øre pr. kg. for flækket og 31 øre for rund, utgjør i 1907 kr. 1 123 004, litt mere end i noget tidligere aar.

Om bankfisket for Romsdals amts byer var opgaven kun nøiagtig fra Aalesund ved statistikkens opgjør. Der fisket 62 dampskibe og 60 motorbaater for et beløp av 1 615 888 kr. og med tillæg av fisket fra Kristiansund er utbyttet opført skjønsmæssig til en værdi av 1 680 000 kr. Kun fangsten av lange, brosme og kveite er medregnet, og der betaltes som gjennomsnittspris 16, 12 og 25 øre pr. kg. og den fangede vegtmængde kan ansættes til ca. 4.5, 3.3 og 1.9 mill. kg., alt henholdsvis.

Drivgarnsfisket efter sild i Nordsjøen var forholdsvis betydelig i 1907. Der indbragtes ialt ca. 80 300 tdr. i fiskepakning (derav ca. 48 000 til Bergen), mot ca. 58 500 i 1906, ca. 27 800 i 1905, ca. 14 200 i 1904 og ca. 14 400 i 1903. Værdien av silden uten tønder og salt kan ansættes til omkring kr. 675 000 mot kr. 820 000 i 1906, kr. 380 000 i 1905 og kr. 160 000 i 1904. De yderst uheldige salgsvilkaar for saltet sild utover høsten og senere forringer den endelig opnaadde værdi for kjøperne med store summer.

Haakjærringfisket fra Finmarkens amt dreves av 1 baat og 16 fartøier med en besætning av henholdsvis 4 og 63 mand. Fangsten blev 2 257 hl. lever til en værdi av kr. 26 504 mot kr. 35 670 i 1902, kr. 62 508 i 1903, kr. 79 538 i 1904, kr. 67 504 i 1905 og kr. 42 735 i 1906.

Til anden fangst og fiske i Polaregnene var der utrustet 1 fartøi fra Vadsø, 8 fra Vardø, 32 fra Hammerfest og 36 fra Tromsø, ialt 77 fartøier, der tilsammen hadde en drægtighet av 3 220 tons og en besætning av 774 mand. Fangstens værdi utgjorde 618 270 kr. Fangsten blev 347 hvalros, 66 161 kobber (sæl), 128 hvitfisk, 462 bjørne, hvorav 18 levende, og 37 nebhval foruten endel ræve, rensdyr og dun m. m.

Som følge av lovforbud er der i Finmarken i 1907 likesom i 1906 og 1905 ingen hvalfangst drevet, derimot har der i følgende fjernere farvand foregaat hvalfangst med norske fangstskibe.

Ved Spitsbergen og Bjørnøen av 7 selskaper med 15 fangstbaater, som tilsammen fanget 333 hval, der utbragte 9 345 fater tran, gjennomsnittlig 623 fater pr. baat. Desuten fangedes 16 botlenoser. Fangstmængden var betydelig mindre end aaret forut. Aarsaken hertil maa for det meste søkes i de usedvanlige vanskelige isforhold.

Ved Island av 6 selskaper med 25 fangstbaater, som tilsammen fanget 843 hval, der utbragte 34 250 fater tran, gjennemsnittlig 1 370 fater pr. baat. Aaret har været meget godt for denne fangst, hvilket mest skyldes gode veirforhold.

Ved Færøerne av 5 norske selskaper med 10 baater, som fanget 517 hval, der utbragte 10 100 fater tran. Hvalfangsten ved Færøerne maa saaledes siges at ha hat et ganske godt aar, hvilket formentlig skyldes det usedvanlige gode fangstveir. Endel hvalkjød sælges til færøingernes husbruk, likesom man har begyndt at salte hvalkjød for eksport.

Ved Hebriderne og Shetland av 4 norske selskaper med 8 baater, som fanget 421 hval, der gav 12 100 fater tran eller 1 513 fater pr. baat. Fangsten var meget tilfredsstillende. (Desuten var her et skotsk selskap med 5 baater, 314 hval og 7 500 fater tran). De norske selskaper drives ogsaa tildels for britisk kapital. Fra Hebriderne blev der skutt 24 nordkaper og 3 spermacethval.

Fuldstændige oplysninger om hvalfangstens bruttoværdi haves ikke, men man vil anslaa denne til 4 500 000 kr. Ialt utgjorde aarets norske fangst paa disse steder 2 114 hval mot 1 719 hval i 1906, 2 361 hval i 1905.

Endel norske hvalfangere har desuten drevet hvalfangst ved Newfoundland, Østasien, Syd-Amerika og i de antarktiske farvande. Disse foretagender, der antages for en væsentlig del drevet med fremmed kapital, er her ikke medregnet i Norges hvalfangst.

Sælfangst under Jan Mayen og i havet mellem Island og Grønland dreves av 4 fangstdampskibe fra landets sydostkyst. 2 fartøier fra Arendal hadde tilsammen 3 600 sæl, 6 580 klapmyds, 39 nebhval, 2 600 tdr. tran og 4 bjørner, og 2 fra Sandefjord hadde 4 600 sæl, 3 520 klapmyds, 2 800 tdr. tran, 86 nebhval og 9 bjørner. Fangstens værdi antages at utgjøre ca. 250 000 kr. mot 45 000 kr. 1906 med 4 fartøier, 150 000 kr. i 1905 med 4 fartøier, 260 000 kr. i 1904 med 5 fartøier, 365 000 kr. i 1903 med 8 fartøier og 415 400 kr. i 1902 med 6 fartøier.

Fra Aalesund var utrustet 16 fartøier med 158 mands besætning, og deres fangst utgjorde 1 225 fater tran, 6 850 smaasæl, 2 829 klapmyds, 13 levende og 105 døde bjørner, 1 blaaræv og 2 narhval til en antagelig samlet værdi av kr. 148 500, hvilket er et meget tilfredsstillende resultat.

Nebhvalfangsten dreves fra Aalesund av 12 fartøier med fra 13 til 17 mands besætning hver, der ialt fanget 334 hval, som gav 324 tons tran. Værdien ansættes til kr. 178 800, samt av 32 fartøier fra byer ved landets sydostkyst, — derav 18 fra Sandefjord, 10 fra Tønsberg, 1 fra Kristiania, 2 fra Arendal og 1 fra Stavanger. Fangsten blev 992 nebhval, der antages at ha en værdi av henved kr. 531 200. Den

samlede bruttoværdi av nebhvalfangsten skulde saaledes beløpe sig til ca. kr. 710 000.

I sildefisket ved Island deltok i 1907 omkring 70 dampfartøier mot 55 i 1906, men antallet av de andre slags fiskefartøier kan ikke opgives med nogen nøiagtighet. Fangsten kan anslaaes til ca. 240 000 hl., til en raaværdi av ca. 1 200 000 kroner til fiskerne. Det endelige salg av den saltede sild gik tilslut yderst daarlig, saa værdien svandt betydelig ind. Utbyttet av torskefisket ved Island anslaaes til ca. 250 000 kroner for de norske deltageres vedkommende, men opgaven er usikker og kun tilnærmelsesvis.

Nedenfor sammenstilles de utenfor kystfiskerierne omhandlede fangstværdier:

Dorgefisket efter makrel i Nordsjøen	ca. kr.	652 000
Bankfisket fra Romsdals amts byer.....	„ „	1 680 000
Torske- og sildefisket ved Island.....	„ „	1 450 000
Drivgarnsfisket efter sild i Nordsjøen.....	„ „	675 000
Haakjærringfisket fra Finmarkens amt	„ „	27 000
Fangst og fiske i Polaregnene	„ „	618 000
Hvalfangsten ved Bjørnø og Spitsbergen, ved Island, Færøerne, Shetland og Hebriderne	„ „	4 500 000
Sælfangst m. v. under Jan Mayen og i havet mellem Island og Grønland	„ „	398 000
Nebhvalfangsten	„ „	710 000
<u>Ialt ca. kr.</u>		<u>10 710 000</u>

For 1908 er statistikken endnu under arbeide, naar dette skrives, og her opgives derfor foreløbig kun utbyttet av de viktigste fiskerier, saaledes som dette kan opgjøres efter de under fiskerierne indløpne cirkulærtelegrammer, rapporter og andre meddelelser.

1. Skreifiskeriernes utbytte sees av nedenstaaende tabel, der er et avtryk av den sidste rapport om skreifisket i 1908.

1908 til 27 juni	Torsk i 1 000 stk.	Derav		Damp- medicin- tran i hl.	Lever tiloyers til andre transorter i hl.	Rogn i hl.
		hængt 1 000 stk.	saltet 1 000 stk.			
Finmarken, vinterfisket til $\frac{22}{3}$ 08	2 495	737	1 641	2 106	2 034	417
Tromsø amt.....	984	90	894	1 394	378	930
Lofotens opsynsdistrikt.....	13 300	6 200	7 000	20 095	2 860	19 850
Yttersiden.....	1 410	944	466	1 940	855	1 596
Røst & Værøy.....	1 994	1 700	294	1 972	928	1 650
Helgeland—Salten.....	1 229	1 156	73	1 815	539	1 424
N. Tr.hjem amt—Vikten.....	2 833	322	2 511	3 730	1 040	2 750
S. Tr.hj. amt—Fosen.....	1 500	0	1 500	2 125	785	1 805
Nordmøre fogderi.....	1 426	0	6 708	1 699	590	1 670
Romsdals fogderi.....	1 774			2 860	40	1 905
Søndmøre fogderi.....	3 508			5 928	65	6 548
Søndenfor Stat.....	875	0	750	800	500	1 150
Tilsammen	33 328	11 149	21 837	46 464	10 614	41 695
Finmarkens vaar- eller lodde- fiske.....	14 889	6 747	5 997	12 640	14 970	0
Ialt	48 217	17 896	27 834	59 104	25 584	41 695
Mot i 1907 til $\frac{22}{6}$	47 625	16 454	29 710	46 889	21 384	37 001
” i 1906 - $\frac{23}{6}$	46 448	16 794	28 358	42 908	18 097	44 397
” i 1905 - $\frac{24}{6}$	44 486	15 112	28 390	41 907	12 958	34 541
” i 1904 - $\frac{25}{6}$	47 801	15 858	30 707	18 529	7 810	23 525
” i 1903 - $\frac{27}{6}$	44 329	15 940	27 984	2 933	7 012	22 939
” $\frac{1}{7}$	44 562	16 020	28 075	2 952	7 078	
” i 1902 - $\frac{21}{6}$	42 758	11 843	29 697	22 182	20 908	31 995
” $\frac{28}{6}$	43 946	12 296	30 000	22 814	21 908	

For Finmarken, hvor fisken sælges og kvantummet opgives efter vægt, er 270 kg. regnet likt 100 stkr.

Priserne var jævnt høje i distrikterne søndenfor Finmarken, men faldt her lavere end aaret før.

2. Storsildfisket paa

a) Vestkysten gav i sæsonen 1907—1908 51 925 maal og i sæsonen 1908—1909 119 500 maal.

b) Sydkysten (Østlandsfisket) gav 1907—1908 36 400 maal og i 1908—1909 28 000 maal. For begge gjælder, at der vil bli noget tillæg for fangster, som ikke omfattes av den samtidig med fisket foretagne tælling.

3. Vaarsildfisket gav i 1908 418 000 maal, der ansættes til en værdi av kun 1 677 975 kroner. Priserne var for største del av fisket meget lave. De lave priser for al saltet sild gjorde at saltevirksomheten var meget ringe. Der blev ialt kun saltet 74 500 maal.

4. Drivgarnsfisket efter sild i Nordsjøen slog aldeles feil for Norges vedkommende derved at priserne blev saa lave, at fangst-arbeidet ikke svarte regning. De forholdsvis faa deltagere avsluttet før sæsonens slutning og det hele utbytte blev derfor kun 10 252 tdr.
5. Av islandssild tilførtes de norske havne i 1908 104 873 tønder i fiskepakning efter de samtidig med indførselen leverte opgaver. Ved det endelige statistiske oppgjør vil der dog bli noget tillæg til dette parti.
6. Fetsildfisket slog ganske godt til langs landets nordlige del og der saltedes idethele efter de samtidige opgaver 372 800 tønder i fiskepakning. En stor del isedes ogsaa til eksport mest til forsendelse med jernbanerne og til de tyske røkerier, likesom landets eget bruk var betydelig. Priserne holdt sig yderst lave efter at fisket var kommet godt igang nordpaa, mens de holdt sig høiere og forholdsvis gode i de Trondhjem nærmest liggende distrikter, hvor meget av silden isedes. Silden falt litt større paa flere fiskepladser end i 1907, men gav ogsaa i 1908 forlitet av de to største merker for en heldig omsætning. Værdien av fisket blev derfor kun meget maadelig saavel for fiskerne som for kjøperne, undtagen for distrikterne nærmest om Trondhjem.
7. Dorgefisket efter makrel i Nordsjøen gav i 1908 et større utbytte i mængde end nogensinde før, saa at der ialt indbragtes til norske havne av 437 norske og svenske dorgefartøier i 613 turer 45 359 tdr. saltet makrel, hvorav 44 347 var flækket og 1 012 rundsaltet. Av dette utgjorde den norske fangst 27 243 tønder, hvorav 26 795 var flækket og 448 rundsaltet. Priserne var som følge av den gode fangst en god del lavere end i 1907.

1908 blir meget høit i henseende til fiskets samlede værdi for fiskernes vedkommende, trods de lave priser, hvorunder alle sildefiskerier i aaret har lidt. For nærmere om de her nævnte og landets øvrige fiskerier henvises til statistikken for aaret, som om nogen tid vil foreligge.

Revision av forskjellige bestemmelser i vaarsildloven og i loven om torskefiskerierne i Stavanger, Søndre og Nordre Bergenhus amter.

Under Fiskeriraadets møte i 1908 blev der av repræsentanterne Lothe, Kleppe og Indrehus fremsat følgende forslag:

„Undertegnede repræsentanter fra de vestlandske amter tillater sig at forslaa for Fiskeriraadet at fatte saadan beslutning: Fiskeridirektøren anmodes om at foranledige, at loven om vaarsildfisket undergives revision og i forbindelse hermed ogsaa de for de vestlandske amter gjældende love om torskefiskerierne.“

Dette forslag vedtoges enstemmig av Fiskeriraadet.

I skrivelse av 8 september 1908 anmodet jeg fiskeriinspektør Buvik og sekretær Johnson om at opta spørsmålet om en revision av vaarsildloven og de for torskefiskerierne i Stavanger, Søndre og Nordre Bergenhus amter gjældende lovbestemmelser til forberende behandling, og fremkomme med forslag i den anledning. I sakens anledning er der blit avholdt et par møter til konference mellem fiskeriinspektør Buvik og sekretær Johnson, likesom ogsaa fiskeriinspektøren har avholdt endel møter til konference med fiskere og andre interesserte i distriktet.

Under 11 desember 1908 har fiskeriinspektør Buvik derefter indsendt sin forestilling i saken.

Efterat derefter fiskeriinspektør Buvik under vaarsildfisket i 1909 hadde avholdt møter i Røvær, Haugesund, Florø og Bergen, hvor denne sak behandledes, sammentraadte fiskeriinspektør Buvik og sekretær Johnson til møte paa Fiskeridirektørens kontor og har i fællesskap utarbeidet et forslag til forandringer i vaarsildloven og lov av 26 juni 1893 om torskefiskerierne i Stavanger, Søndre og Nordre Bergenhus amter.

Dette forslag er derpaa oversendt herredsstyrelserne i de interesserte distrikter til uttalelse. I enkelte herredsstyrelsers møte til behandling av denne sak har fiskeriinspektør Buvik og sekretær Johnson været tilstede.

Naar samtlige uttalelser indkommer, vil forslaget bli undergit fornyet behandling og derefter forelagt for Fiskeriraadet.

B. Undersøkelser og forsøk.

I. Videnskabelige fiskeriundersøkelser med „Michael Sars“.

Angaaende disse undersøkelser er der i indeværende aar utarbeidet en samlet oversigtlig fremstilling over samtlige de arbeider, som er utført siden „Michael Sars“ blev bygget og siden undersøkelserne traadte i virksomhet.

Denne beretning, Oversigt over norsk fiskeri og havforskning 1900—1908, er trykt som indledning til Report on Norw. Fishery and Marine Investigations, Vol. II, og den omfatter ogsaa de arbeider, som utførtes i 1908. Disse arbeider bestod væsentlig i utførlige studier over brislingens naturhistorie paa kyststrækningen fra Svenskegrænsen til Bergenhusamterne. Desuten blev der drevet fortsatte studier over sildens alder og vekst, specielt fetsildens, samt utførtes endel forberedende studier over andre arter, eksempelvis uerens vekst.

Da disse arbeider imidlertid er utførlig skildrede i den ovennævnte beretning, finder man det rigtigst for at undgaa gjentagelser, alene at henvise til den ovennævnte oversigt.

2. Fiskeriforsøksstationens virksomhet 1908—1909.

Fremstilling av tørret fisk i vakuum.

At tørre stoffer under anvendelse av vakuum er noget, som anvendes overmaade meget i de senere aars teknik, og da fremforalt ved saadanne stoffer, f. eks. næringsmidler, som ikke taaler at utsættes for høiere temperatur. Denne er nemlig under tørringen direkte avhengig av den grad av luftfortynning, man anvender: Mens vand ved almindelig lufttryk koker ved 100° C., koker det ved et tryk av 40 mm. kviksølv ved 34° C., ved 20 mm. ved 22° C., ved 15 mm. ved 17.7° C. og ved 10 mm. er vandets kokepunkt 11.4° C. Da nu alle animaliske næringsmidler har meget let for at gaa i forraadnelse ved en midlere temperatur av ca. 20 — 30° maa man ved vakuomtørring holde en luftfortynning, som sikrer en mot saa høie temperaturer. Ved vore fisketørringsforsøk anvendte vi derfor 10 til høiest 14 mm. kviksølv.

Hel fisk har forresten ingen tidligere tørret i vakuum, hvorimot man nok har tørret malet fisk i dertil indrettede rørapparater.

Vort første apparat, hvori man kunde tørre 8—10 store torsk ad gangen i rund tilstand, var en opretstaaende cylinder med to koncentrisk i samme staaende, dobbeltvæggede varmecylindere — den ene indenfor den anden med 7—8 cm. mellemrum — der stadig blev tilført damp av lav temperatur og tryk (ca. 45° C.). Fisken var ophængt mellem og mottok varme fra disse cylindere og den fra fisken utviklede vanddamp kondensertes paa en i apparatet anbragt kobber kjøleslange, der stadig gjennomstrømmedes av koldt vand i rikelig mængde.

Dette apparat var ganske hensigtsmæssigt; specielt var varmeoverføringen fra de to dampcylindere til fisken meget god, saaat stor torsk eller sei i rund tilstand kunde tørres i $3\frac{1}{2}$ døgn. Men apparatet var ikke stort nok til at skaffe det kvantum fisk, som trængtes til prøvesendinger.

Stortinget bevilget derfor til anskaffelse av et større forsøksapparat samt til sammes drift kr. 2 500.

Ved konstruktionen av det større apparat viste det sig ugjørlig at beholde det ovenanførte princip med koncentriske varmecylindere, og da verkstederne hadde vanskelig for, iallefald ved en pris av 2 500 kroner, at forsyne apparatet med flate, hule dampplater, saa saa man sig nødt

til i steden at vælge et net av $\frac{3}{4}$ " damprør, paa hvilke man la galvaniserte jernplater. Ved dette arrangement var varmeoverføringen ikke saa god som ønskelig. Selve apparatet blev utført av Laksevaag verk i det væsentlige efter den her gjengivne tegning.

Den egentlige beholder, hvor tørringen av fisken foregaar, er A med de paa hjul hængende klokkeformige ender A_I og A_{II}. Rørnettet, hvorpaa fisken ligger, er R; dampen, der utvikles i G, tilføres rørnettet gjennom fordelingsrøret R_I, mens kondensvandet samles i R_{II} og føres tilbake til G. K er en kobber spiralkjøler, som fortætter vanddampene fra fisken; kondensvandet samles i beholderen D; denne forbindes ved V₃ med vakuumpumpen. G, G_I og G_{II} er dele av et arrangement for fremstilling av den til opvarmning tjenende lavtryksdamp (ca. 45° C.), hvis nærmere beskrivelse her er upaakrævet. De største vanskeligheter hadde man med at opnaa det forlangte vakuum. Den av samme firma leverte pumpe viste sig ikke opgaven voksen, selv ikke efter at man hadde foretat mange forandringer med samme; ved hjelp av en ny bevilgning paa 700 kroner fik man endelig en god pumpe fra maskinfabrikken Burckhardt i Basel, som regelmæssig leverte 10 mm. i selve apparatet.

Med dette apparat blev der utført en del tørringsforsøk, hver gang med ca. 60 store fisk, som for det meste blev flekket som rodskjær; tørringen av denne fisk tok 3 døgn, mens den ved varmeplater kun vilde ha tat 2 døgn.

Naar fisk tørres i vakuum, saa blir den ikke som ved alm. tørfisk tynd, men den svulmer noget op, blærer sig gjerne litt mellem hud og fisk; skinnet beholder fuldstændig den oprindelige farve og selve kjødet, svagt gulhvitt av farve, har i frisk tilstand ingen lugt og smaker aldeles delikat. Ved længere tids liggen i luften antar den nogen lugt som av tørfisk. Naar den tørrede fisk skal tilberedes ved kokning, er det tilstrækkelig først at lægge den i rent, koldt vand i 24 timer; naar fisken saa kokes, smaker den nærmest som fersk avkogt fisk der hadde ligget nogle timer i salt, idet kjødet ved denne behandling blir noget fastere.

Man har avgitt større og mindre prøver av den tørrede fisk til forskjellige fiskeeksportører, og flere av disse har gjennomgaaende fundet produktets kvalitet at være fortrinlig; men ingen av dem har vovet at gaa igang med større forsøk, da man finder resikoen for stor i forhold til den paaregnelige vinding. Sammenfattet i korte træk var eksportørenes ræsonnement følgende:

Da et saadant anlæg maa antages at bli noksaa kostbar, og man knapt vil kunde finde en plads for samme, hvor man kan paaregne fisk de fleste dage av aaret, og desuten tørreapparaternes kapacitet er noksaa begrenset, vil amortisationen bli noksaa følelig paa hver vegt fisk; frem-

VAKUUM TØRREPARAT.

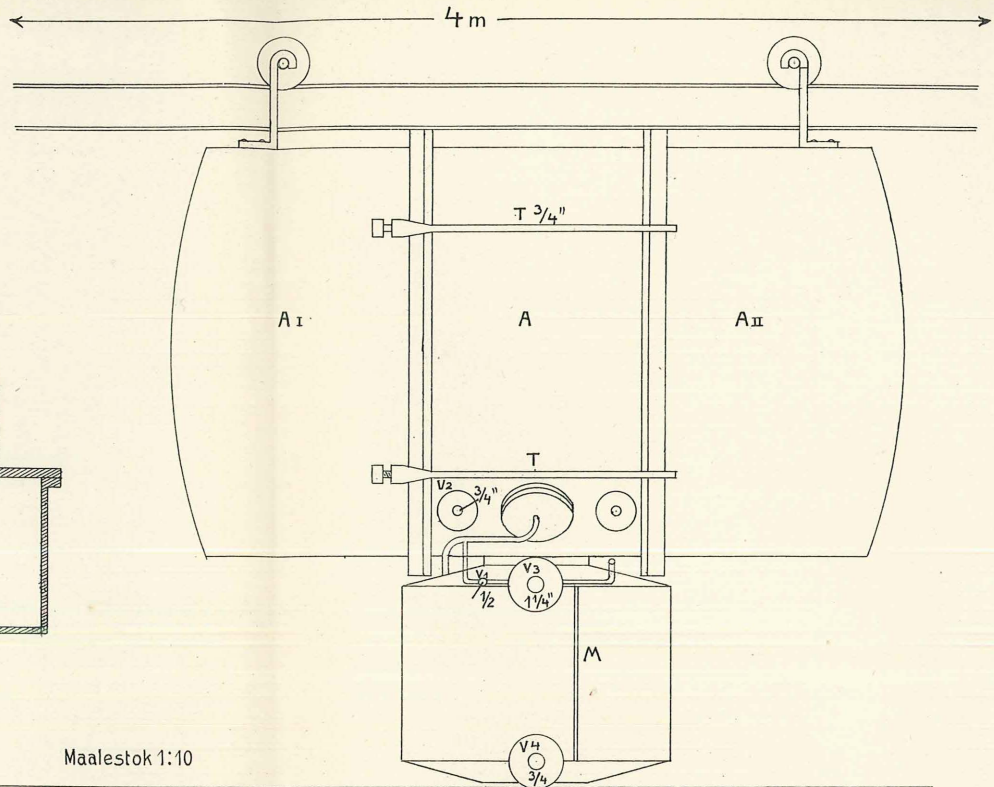
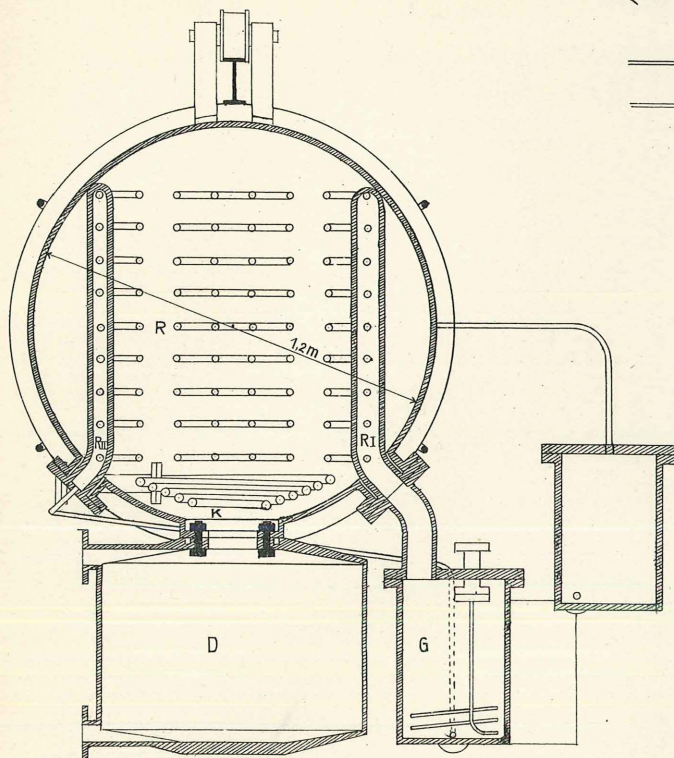

Maalestok 1:10

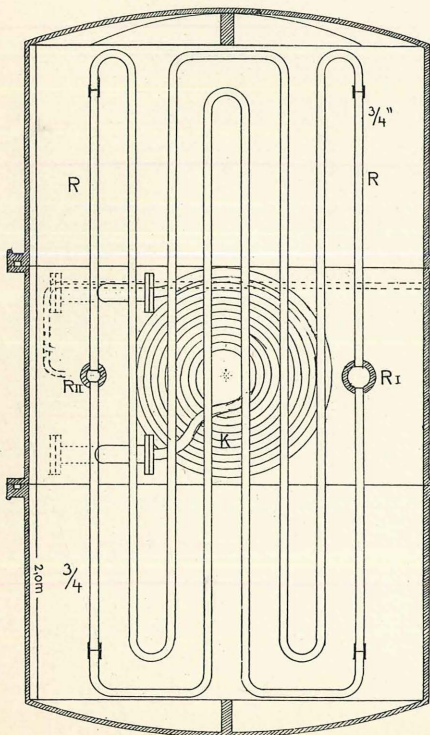

- | | | | |
|-----|--------------------|-----------------|------------------|
| R | Damprörnet | R II | Afldningsrör |
| K | Spiralkjoler | G 1 | Slangkjoler |
| D | Destillatbeholder | G 2 | Expansionskjedel |
| G | Dampgenerator | A I A A II | Vakuumskjedel |
| R I | Damptilledningsrör | T | Tvingsskruer |
| M | Vandstandmaaler | V 7 V 1 V 3 V 5 | Luftventiler |
| | | V 2 V 4 | Vandkraner |
| | | V 6 | Dampventil |

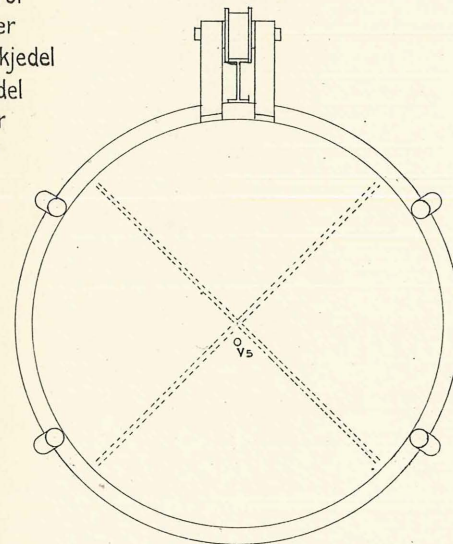

deles tilla man det forhold, at opfindelsen ikke var patentert og maaske ikke engang kunde patenteres i fremmede lande, en stor betydning, idet man frygtet konkurrence, om opfindelsen viste sig praktisk brukbar. I det sidste tilfælde vilde man maaske resikere i det nye produkt at faa en ubehagelig konkurrent likeoverfor vor almindelige tørfisk, forsaavidt som det nye produkt vilde kunne tilvirkes under hvilket som helst klima og hvorsom helst (NB. det sidste er kun delvis rigtig, idet der trænges koldt vand i store mængder til kjøling, og saadant i tilfælde maatte skaffes ad kunstig vei, hvilket igjen vilde umuliggjøre tørringen). Av hersyn til pladsen skal jeg ikke her imøtege disse grunde.

I begyndelsen var apparatet opstilt paa firmaet Wollert Konows boder; derfra maatte det flyttes til Bergen Canning Co.'s fabriklokale; da pladsen ogsaa her skulde brukes, maatte apparatet ivaar ogsaa flyttes fra det sidste sted, endskjønt man gjerne hadde gjort et par forsøk til. Jeg tillater mig at uttrykke min forbindtligste tak for den velvilje de to firmaer har vist baade ved at huse apparatet i saa lang tid og ved paa anden maate at yde virksom hjælp ved forsøkene.

For tiden er apparatet magasinert.

Undersøkelse av klipfisk, spesielt med hensyn til forholdet mellom fugtighet og sopdannelse.

(Foreløbig meddelse).

Mange er de iagttagelser som tyder paa, at en større fugtighet av klipfisken befordrer sopdannelsen. Man fandt derfor, at det vilde være av stor betydning baade for tilvirkere og eksportører, om man kunde samle fyldige opplysninger ved at følge de forskjellige klipfiskpartier like fra de kom paa boderne til de forlot samme. Et saadant studium har man begyndt i vaar ved en større del av de til Bergen bragte partier klipfisk, og man agter at fortsætte hermed et par aar fremover, likesom man har til hensigt ogsaa at foreta saadanne undersøkelser i Aalesund. Ved hvert parti samler man alle erholdelige opplysninger med hensyn til tilvirkning, likesom man fra et større antal fisk skjærer ut smaa cylindriske prøver fra den tykke del av fisken. I en del av hver av disse prøver bestemmer man indhold av fugtighet og salt. Desforuten har man ogsaa bestemt egenvegten av disse prøver, idet man tror heri at ha fundet et enkelt middel til at kunne danne sig en formening om mængden av fugtighet i klipfisken.

Allerede nu kan man av disse undersøkelser se, at den saltlake, som er indeholdt i klipfisken, i alle partier er næsten mættet og omtrent like sterk; den indbyrdes forskjell mellem partierne bestaar, efter hvad vi hittil kan se, hovedsagelig deri, at fisken i et parti inneholder mer lake

end i et andet, og det ser ut til, at egenvegten, naar den bestemmes paa den rette maate, gir oplysning om dette forhold. Viser dette sig at holde stik saa har man i egenvegten et fortrinlig middel til at kontrollere om laken er presset tilstrækkelig ut av fisken.

Undervisning i forbedret tarebrænding.

Da den herhenhørende bevilgning av kr. 400 blev git i juni maaned, var den viktigste sæson for tarebrænding allerede forbi; men man besluttet dog at nytte den igjenværende tid bedst mulig, hvorfor man straks lot gjøre en passende rist til brænding og hermed foretok nogen store brændinger paa Fedje. Folk var imidlertid meget mistroisk, saa man maatte kjøpe den til forsøkene nødvendige tare. Ved hjælp av det medbragte reiselaboratorium fandt man, at den erholdte aske indeholdt 1.6 % jod. Imidlertid viste det sig umulig for tiden at faa hvervet nogen proselyter for den nye brændingsmaate, fordi alle kjøpere av aske hadde indgaat en gjensidig overenskomst om at betale en fast pris av 9 øre pr. kilo, uanset om asken var slet eller god. At brænderne under disse omstændigheter ikke vilde gjøre nogen opofrelser for at forbedre kvaliteten var forstaaelig nok. Av den grund har man foranlediget en henstillelse fra administrationen til kjøperne av aske om at faa indført en forandring i dette forhold, og har man haab om, at dette vil ske fra neste aar av. Av denne grund har man ikke drevet videre paa med undervisning i aar, men haaber at dette vil kunne ske neste aar under mere interesse fra brændernes side.

Utnyttelse av dypvandsræker.

I aarets løp har man foranlediget forsøksvis hermetisk nedlægning av ræker og produktet har vist sig godt og holdbart.

Likeledes har man av ræker fremstillet en udmerket ekstrakt samt tørt rækepulver. Begge dele gir en udmerket tilsætning til supper. De som interesserer sig for fremgangsmaaten vil behage at henvende sig til forsøksstationen.

Forsøk over fremstilling av tørret sild.

Som bekjendt er det ikke ualmindelig, at vaarsildfisket slaar saa godt til, at man ikke finder lønnende anvendelse for al silden. Derfor er der behov for nye maater at anvende den paa, hvilket ogsaa fik uttryk under fiskeridebatten i Stortinget i 1908, da man direkte pekte paa, at

dette vilde være et felt for forsøksstationens arbeide, som den ikke burde forlate, før det var lykkedes.

Som det middel, der her skulde synes at kunne bli botemidlet, har man begyndt at undersøke tørring av sild. Omtrent al sild, som man har tørret ved disse forsøk, har været flækket som kippers, fordi saadan sild tørrer hurtigere, end naar den er rund eller flækket fra buken, og man selvfølgelig for dette øiemed kun kan bruke en hurtig tørringsmaate. Fremdeles kunde der være spørsmaal, enten man skulde tørre silden som aldeles fersk eller efter at den er saltet en smule, og det viste sig da, at den letsaltede vare gir et produkt med friskere smak end den usaltede sild, og da man ikke kunde være i tvil om, at den saltede vare tillike vilde være mest holdbar, saa blev de videre forsøk kun utført med letsaltet sild. Saltningen blev utført slik, at man lot den flækkede sild ligge to timer i sterk saltlake.

Hvad nu selve tørringen angaar, saa har man forsøkt baade tørring i fri luft (under skur) og i et tørrehus, hvor silden var utsat for en kraftig lufttræk og luften var opvarmet til ca. 25 à 30° C. Begge maater gir et godt produkt, men i den opvarmede luft sker selvfølgelig tørringen hurtigere end i fri luft, likesom man ved den kunstige tørring er sikker paa at faa den færdig inden et begrænset tidsrum, hvorimot tørringen i fri luft er uberegnelig, om der indtræder raakoldt veir. Et av de viktigste spørsmaal at avgjøre var, hvor langt man, ved letsaltet sild, maatte drive tørringen forat faa et holdbart produkt. Spørsmålet blev besvaret paa den maate, at sild, der var tørret i forskjellig grad, i lukkede kar i en hel maaned blev utsat for en temperatur av 27 til 32° C. Mens sild myglet som hadde tabt 50 % ved tørringen, holdt den sild sig godt, som hadde tabt 57 % eller mere. Imidlertid har graden av tørringen stor betydning for produktets godhet; en sild, som har tabt 57 % ved tørring er allerede noksaa pindet og litet smakelig, hvorimot en sild med et væggtap av 50 % endnu er myk og god. Den magre sild tørrer i og for sig adskillig hurtigere end den fete, men gir et simpelt produkt som dog antagelig kunde finde kjøpere i sydlige lande, hvor man skal ynde den magre sild. Den fete sild derimot, som vil være gaaet i speke omtrent naar tørringen er tilende, er et meget delikat produkt, for hvilket man burde kunne faa god avsetning i Tyskland, Østerrik og Rusland; imidlertid er et saadant produkt kun holdbar i nogen maaneder. En kasse sild flekket som kippers, saltet i to timer og tørret under skur, holdt sig aldeles godt i tre maaneder, men i September var silden sterkt myglet.

Man hadde innsendt ansøkninng om bevilgning av 2 500 kroner til større forsøk med tørring av sild; men saadan bevigning er ikke git,

hvorimot Stortinget har bevilget Fiskeriselskapet 3 000 kr. til tørring av sild.

Man agter dog at fortsætte de begyndte forsøk.

Bestemmelse av svind av salt sild.

Se „Norsk fiskeritidende“ 1ste hefte 1909.

Om salt til sild og fisk.

Se „Norsk fiskeritidende“ 7de hefte 1908.

Antallet av de ved laboratoriet for private utførte analyser har i det forløbne aar været noget mindre end i fjoraaret; grunden er, at der er inkommet færre prøver av tareaske, hvilket igjen begrundes ved, at tareasken ikke lenger sælges efter kvalitet. For at foranledige en mere utstrakt bruk av forsøksstationens analytiske virksomhet er taksterne for analyser blit betydelig reducert fra januar maaned 1909.

For tiden paagaar der i fiskeriadministrationen undersøkelser over brislingens biologiske forhold; et led heri er bestemmelse av brislingens længde, vekt og fettindhold, og disse bestemmelser, der kræver betragtelig arbeide, har nu i et helt aar været utført ved forsøksstationen. I forbindelse hermed kan nævnes, at man nu i sardinfabrikkerne bruker den av forsøksstationens bestyrer konstruerte sildefettvegt til at bestemme brislingens fettindhold.

3. Fiskeforsøk.

Samtlige de fiskeforsøk som er utført fra 1900—1908 er ogsaa skildret i sine hovedtræk i den tidligere nævnte oversigt, herunder ogsaa de fiskeforsøk som kom til utførelse i 1908—1909. Imidlertid skal man ogsaa her kortelig omtale de enkelte slags forsøk som utførtes.

Fiskeforsøk med „Michael Sars“.

Som tidligere nævnt anvendtes fartøiet væsentligst i det øiemed at studere brislingens naturhistorie og utrede de forskjellige forhold vedkommende dens forekomst, gytning, vekst, alder og ernæringsforhold. Imidlertid lykkedes det ogsaa under dette arbeide at paapeke nye og ubrukte felter for brislingfiske. Saaledes kunde man i fjordene mellem Lister og Jæderen paavise, at der fandtes betydelige udrevne felter for

brislingsfiske, felter som efter Michael Sars forsøk blev drevne av flere notbruk, og hvor der opfiskedes betydelige mængder brisling.

Fiskeforsøk med liner i Østfinmarken

blev utført ogsaa dette aar i likhet med foregaaende.

Med en leiet motorkutter „Gerda“ blev der utført en stor række linesætninger for at studere fiskeforekomsterne i Østhavet denne sommer. Der dreves paa strækningen Nordbanken — Sølebanken — Kildinbanken — vestsiden av Skolpenbanken og mest paa Østbanken. Desuten utførtes enkelte forsøk paa landbakken ved Syltefjord og utfør Fiskerhalvøen.

Forsøkene dreves fra 15 juni til 15 september. Ca. 3 uker medgik til storm og landligge. Ca. 17 dage var man hindret av agnmangel.

Ialt fiskedes med 109 200 angler line 12 861 kg. fisk og 1 285 liter lever, der samlet indbragte kr. 1 502.87. Priserne var lave. Til sammenligning opføres resultatet av de sidste 3 aars forsøk.

„Geier“, 1906, fisket 28 154 kgr. fisk, 3 261 l. lever, værdi kr. 5 266.73
„Dagny“ 1907, „ 11 237 — 1 012 — — „ 1 726.18
„Gerda“ 1908, „ 12 861 — 1 285 — — „ 1 502.89

Set i forbindelse med foregaaende aars forsøk gir saaledes forsøket 1908 smaa forhaabninger om, at en aarviss drift med banklinefiske i disse trakter vil vise sig mulig at istandbringe.

Forsøk med aaleteiner paa Nordmøre

blev utført med en leiet seilskøite. Forsøkernes hensigt var at gi befolkningen i disse trakter anledning til at se fiskeriet, lære dette og sætte sig ind i forsendelsen og behandlingen av levende aal. Resultaterne har været særdeles tilfredsstillende.

Forsøkene dreves fra $16/7$ til $10/10$ med 50 aaleteiner og endel ruser utlaant fra „Michael Sars“.

Fangsten blev alt i alt 1 446 kilo aal, der direkte forsendt til Hamburg utbragte netto kr. 996.59.

Med fradrag av fragt for fartøiet, reiseutgifter, is, agn og proviant utgjorde nettolotten for de 2 mand der drev forsøket kr. 298.59.

Befolkningen paa de steder hvor forsøkene dreves blev undervist i teinernes bruk samt aalens behandling og et større antal fiskere har efter forsøkene anskaffet sig teiner.

En mere detaljert beretning vil senere bli utgit.

Fiskeforsøk i Skagerak.

1. Drivgarnsforsøk.

Disse forsøk, der blev overdradd Østlandske fiskeriselskap til iverksættelse, omfattet drivgarnsforsøk efter sild i Skagerak og Kattegat med 2 leiede skøiter. Forsøkene gav ikke tilfredsstillende utbytte for en lønnende drift; men der innsamledes endel værdifulde opplysninger og erfaringer, som vil ha betydning for fiskerne paa østkysten. En beretning om forsøkene er utarbeidet av hr. sekretær Johannesen og vil bli indtatt i Aarsberetning vedkommende Norges fiskerier.

2. Bakkefisket paa Revet.

Av samme bevilgning har der med departementets samtykke været tillatt anvendt indtil kr. 1 500 til mindre bidrag til motorskøiter der vilde drive bakkefiske paa Revet eller kystbanken i maanederne mars, april, mai. Hensigten med forsøkene var at prøve om en lønnende bifortjeneste lot sig oppnaa ved dette fiske i den „døde“ tid mellem sildefisket og makrelfisket.

Forsøkene administrertes av Flekkerø eksportforenings bestyrelse.

Forsøkene blev drevet av 8 motorskøiter fra hvem journaler er indsendt.

I det store og hele gav forsøkene ikke noget stort utbytte. En væsentlig aarsak ligger efter foreningens mening deri, at veiret i denne vaar var meget urolig, saaledes at baatene ofte var hindret av storm eller maatte avbryte fisket og gjøre vendereise. Tildels var der ogsaa agnmangel.

Den heldigste baat fisket paa 6 turer (6 uker) for kr. 477.15 paa 3 mand og 3 000 krok. Den næstbedste hadde paa 5 turer noget over 400 kroners fangst.

Foreningens bestyrelse mener dog at dette fiskeri paa Revet kan komme til at bli av betydning som bifortjeneste i tiden mellem silde- og makrelfisket og nævner som et væsentlig moment, at baatene har vist sig at være greie til at drive dette fiske, idet man kan sette og trække fra selve baaten, selv i kuling.

4. Forsøk med frysning og avkjøling av fisk.

Til dette øiemed blev for terminen bevilget midler til anlæg av et forsøksfryseri ved Bergens biologiske station. Forsøkene skulde utføres av bestyrer ved forsøksstationen H. Bull og bestyrer Helland-Hansen. Hr. Helland-Hansen deltok som officiel delegeret ved den internationale fryserikongres i Paris; paa denne kongres og ved en række studier av

fryseanlæg og metoder i forskjellige lande har han erhvervet et indgaaende kjendskap til disse spørmaal, og paa grundlag deraf har han sammen med hr. Bull nu faat indredet forsøksfryseriet, hvis drift begynder. Fryseriet er indredet med 3 adskilte fryserum, hvor temperaturen kan bringes ned til henholdsvis $\frac{+}{-} 0$, $\frac{-}{-} 6$ og $\frac{-}{-} 15$ grader celsius.

Undersøkelserne vil fortrinsvis gaa ut paa at studere, hvilke temperaturer de enkelte fiskesorter helst bør underkastes for at skaffe det bedste utbytte saavel i kvalitet som i forhold til varens salgsværdi og driftsomkostningerne. Foreløbig vil forsøkene væsentlig omfatte sild (saavel fersk som letsaltet) og kveite.

5. Norges andel i den internationale havforskning.

I den forløpne termin avsluttedes trykningen av den store beretning om torskefiskenes naturhistorie, som er utgit av det internationale raad (som Vol. X) i de av dette utgivne Rapports et Procès-Verbaux.

Endvidere har der paa grundlag av K. Dahls og Brochs arbeider været indsamlet og bearbejdet større materiale til forstaaelse av metoder og plan for internationale undersøkelser over sildens naturhistorie i de nordeuropæiske farvand. Den fremlagte plan vil bli trykt av det internationale raad, og den foranlediget at der av raadet blev besluttet igangsatt saadanne undersøkelser, hvis sammenstilling og delvise bearbejdelse blev overdradd til dr. Hjort.

Den av Helland-Hansen og Nansen foretagne bearbejdelse av det av „Michael Sars“ gjennem senere aar indsamlede hydrografiske materiale fra Norskehavet, foranlediget likeledes en beslutning av det internationale raad om at det hele internationale hydrografiske materiale skulde underkastes en lignende bearbejdelse, og utførelsen herav blev av raadet overdradd hr. Helland-Hansen.

II. Aarsberetninger

fra

fiskeriselskaper og fiskeriforeninger for terminen 1908—1909.

Vardø fiskeriforening.

Vardø fiskeriforening gir sig herved den ære at avgi følgende beretning om sin virksomhet i det forløpne aar.

I aarets løp er avholdt 3 generalforsamlinger og 13 styremøter. Paa disse møter er i alt behandlet 41 saker. Paa de to avholdte ekstraordinære generalforsamlinger er kun behandlet spørsmål vedrørende ishushets bygning og grundspørsmål.

I henhold til beslutningerne paa den ordinære generalforsamling har indeværende regnskapsaar omfattet tidsrummet fra 31 mars 1908 til 30 juni 1909, altsaa $\frac{5}{4}$ aar, og utgifterne i regnskapet er i overensstemmelse med tiden.

Det som i aarets løp har voldt det meste arbeide, er opførelsen av ishuset. Man er kommet saa langt med dette arbeide, at huset er opført og malet. Det som staar igjen paa projektets gjennomførelse, er pakning av veggene med torvmuld, opsætning av de galvaniserte jernvægger og og reoler i fryserummet samt anskaffelse av fornødne frysekasser. De fornødne forføyninger til de gjenstaaende arbeiders fullførelse er truffet, saa arbeiderne vil bli utført i sommer. Man kan saaledes i førstkomende høst indlagre is og paabegynde forsøkene med agnfrysning.

Hvorvidt de til ishuset bevilgede midler kr. 4 000 fuldt ut vil strække til, kan vi ikke nøiagtig si endnu, men i ethvert tilfælde vil det tilnærmelsesvis stemme, naar det gjenstaaende arbeide er fullført og alle regninger klarert.

Temperaturmaalingen av havvandet ut for Vardø har i indeværende aar været utført av redningsskøite Kristiania i dennes krydsningstid. Resultaterne av disse maalingen vedlægges i original avfattet av redningsskøitens fører.

I aar har vi i likhet med tidligere aar avholdt et 3 maaneders kursus navigationsskole for fiskere. Til dette øiemed var bevilget kr. 500, men der er medgaat kr. 545.85. Billigere kan vistnok ikke denne skole avholdes, medmindre man indskrænker tiden; men en indskrænkning av tiden vil visselig være uheldig, da 3 maaneder ikke er for lang tid, forutsat nogenlunde tilfredsstillende resultater skal kunne paaregnes. At denne skole er gavnlig, er sikkert nok. Det viser sig iaar, at en mand som har gaat dette kursus, er antat som navigator paa en fisketur til Island. Rapport fra skolens lærer vedlægges i original.

Foruten de omhandlede saker, som vedrører budgettet og bevilgningerne, har styret avfattet uttalelser i vigtige spørsmal og git mange retledende oplysninger til saadanne som har henvendt sig til os.

I skrivelse av ²⁹/₁ til amtmanden i Finmarken androg vi om, at veirtelegrammer fra Gjesvær maatte tilstilles Vardø telegrafstation det hele aar istedetfor som tidligere kun i det tidsrum, opsyn var anordnet. Amtmanden har i skrivelse meddelt, at andragendet er tilstillet Fiskeridirektøren med hans bedste anbefaling.

Paa foranledning av Vardø bys formandskap avgav styret følgende uttalelse om mudring av Vardø havn samt om toldbodens flytning.

„Paa grund av det aar om andet stigende belæg av Vardø havn i vaar- og sommertiden, har havnen i de senere aar vist sig at være for liten for behovet. Fiskerflaaten fra de øvrige fiskeridistrikter i landet i særdeleshet dampskiber, motorfartøier og større seilskuter søker i større og større utstrækning Vardø som virkefeldt for sin bedrift.

Med dette økede driftsforhold følger ogsaa et større belæg av kjøpefartøier baade fra ind- og utland.

Den økede dampskibsfart baade den indenlandske og den utenlandske har været sterkt tiltagende, siden Vardø molo blev færdigbygget. Følgen av, at havnen blir saa at si stuet fuld av dampskiber, seilfartøier og baater om vaaren og sommeren, virker i høi grad hemmende for næringslivet; men dette er ikke alt. Det er store kapitaler, som ligger paa havnen, og ved eventuelle sterke kulinger kan man resikere havarier og forlis av uhyre rækkevidde, hvis ikke staten i tide træffer forføjninger til en betydelig utvidelse av brukbar havn i Vardø.

Vestervaagen, og da særlig den indre del, er temmelig grund, og bør ubetinget opmudres. For at kunne utvinde mest mulig havneomraade, bør toldbodens kaier og pakhus fjernes, da disse bygninger strækker sig langt ut i havnen og saaledes staar hindrende i veien for tilnyttegjørelse av havneterritoriet. Foruten den anførte meget vigtige grund for kravet om toldbodens flytning, undlar vi ikke at bemerke, at Vardø toldbod med det nuværende kaiarrangement, pakhus (med meget alderstegne byggerker), ligger paa en meget uheldig plads, naar en smule hensyn tages til forret-

ningslivet og de krav som dette ogsaa her i Vardø maa kunne stille for opnaaelse av nogenlunde rimelig adkomst til toldpakhuset baade fra sjøen og landet.

Med hensyn til Søndre vaag er den for en væsentlig del fuldstændig ubrukbar som havn paa grund av dybdeforholdet.

Tiltrods for, at hele indre del av vaagen er for grund som havn, ligger dog et betydelig antal smaabaater tilrørs der det hele aar, og mange fiskeetablissemeter paa land vedlikeholdes av hensyn til den fiskebedrift, som tiltrods for det vanskelige havneforhold, drives fra Søndre vaag.

Vardø havnestyre har ogsaa paa en temmelig effektiv maate git utryk for sin anskuelse om nødvendigheten av at nyttiggjøre sig Søndre vaag som havn, idet man har kostet mellem 2 à 3000 kroner paa et baatopsæt, der nærmest er kommet istand for at kunne bjerger paaland baatene i uveir.

Naar man tar det anførte under overveielse, og naar man tar i betragtning, at Nordre vaag er for liten for behovet, skulde det ikke synes urimelig, om ogsaa staten foretok den høist paakrævede opmudring og oprensning av Søndre vaag.

Imot de her omhandlede forføininger har været og vil formentlig bli indvendt, at der er kostet saa meget paa havneanlægget i Vardø.

Det er vistnok saa, at Vardø molo koster staten mange penger, men man maa ikke forglemme, at moloanlægget i Vardø har været en prøveklut for havnearbeider her i landet, og de kostbare erfaringer man har høstet ved dette anlæg, har man formentlig indsparet ved senere utførte anlæg, idet man har kunnet bygge paa tidligere gjorte erfaringer. Man maa heller ikke glemme, at kravet om utvidelse av Nordre og Søndre vaag ikke egentlig kan siges at være et distriktskrav i den forstand, som forskjellige andre havneanlæg i landet. Kravet kommer nødvendigvis av den grund, at Vardø til sine tider søkes som næringsfeldt fra en stor del av fiskeridistrikterne her i landet. Kravet maa saaledes betragtes som et landskrav.

Ved at trække saken i langdrag eller motsætte sig den, vil man sætte en bom for utviklingen av fiskeribedriften som næringsdrift, en bom, som ikke alene rammer Vardø, men ogsaa det øvrige land, baade produktionen og det merkantile næringsliv vil mere og mere hemmes, om ikke de fornødne forføininger træffes.“

Under henvisning til det anførte vil Vardø fiskeriforening paa det varmeste anbefale:

1. Snarest mulig opmudring av Nordre og Søndre vaag i Vardø.
2. Flytning av Vardø toldbod med tilhørende kaier og toldpakhus til et for trafikken hensigtssvarende sted.

Utdrag av Vardø fiskeriforenings regnskap for aaret 1908—1909.

Indtægt:

1. Beholdning fra f. a.:			
a. I Vardø sparebank.....	kr.	1 578.78	
b. Kassebeholdning	”	80.69	kr. 1 659.47
2. Statsbidrag:			
a. Resterende fra f. a.....	kr.	360.00	
b. For indeværende aar.....	”	2 880.00	” 3 240.00
3. Distriktsbidrag:			
a. Av Vardø kommune.....	kr.	150.00	
b. Av Vardø ølsamlag for 1908	”	700.00	
c. Av do. - 1909	”	300.00	” 1 150.00
4. Indkommet ved salg av baatrøtter.....	”		21.00
5. Medlemskontingent:			
a. For aaret.....	kr.	55.00	
b. Restance	”	1.00	” 56.00
6. Ishuset: 1/2 part i stempelavgift, tinglysning	”		5.00
7. Abonnement av Fiskeritidende:			
a. For 1908.....	kr.	16.00	
b. For 1909.....	”	15.00	” 31.00
8. Renter for 1908	”		68.41
			<u>kr. 6 230.88</u>

Utgift:

1. Administration:			
Lønninger: Sekretæren	kr.	125.00	
— Kassereren	”	93.75	
Utringning og avertissementer.....	”	26.50	
Porto og telegrammer	”	8.00	
Diverse material	”	23.70	kr. 276.95
2. Ishuset:			
Indkjøpt byggegrund.....	kr.	400.00	
Stempelavgift og tinglysning	”	10.00	
Grundmur med trappe etc.	”	361.90	
Div. materialer + fragt og førsel.....	”	1 481.14	
Tømmermandens arbeidsløn.....	”	521.42	
Vognmanden for kjøring	”	17.20	
Smedens arbeide.....	”	38.30	
Asfalt og spiker etc.	”	62.50	

Maling av huset	kr.	74.33	
Formanden for administrative arbeider .	„	200.00	
Riksforsikringen	„	24.00	kr. 3 190.79
3. R/S „Kristiania“ for temperaturmaaling	„		50.00
4. Fiskeritidende:			
a. Abonnenter for 1908	kr.	17.00	
b. Do. - 1909	„	16.00	33.00
5. Navigationsskolen:			
Lærerens løn	kr.	375.00	
Hus, lys og brændsel	„	150.00	
Pedeltjeneste, vask av lokalet	„	18.00	
Assurance av inventar	„	2.85	545.85
6. Beholdning:			
I Vardø sparebank	kr.	2 047.19	
Balance (kassebeholdning)	„	87.10	2 134.29
			<u>kr. 6 230.88</u>

Berlevaags fiskeriforening.

Foreningen har ogsaa i det sidst forløpne aar været i aktiv virksomhet, trods ledelsen ogsaa iaar har maattet ske ved velvillige mænds opofrelse. Den har hat flere vigtige spørsmåal under overveielse og besvarelse.

Isomsætningen har desværre ogsaa iaar gaat i det smaa og ikke indbragt nogen fortjeneste for foreningen, men derimot tap av ca. kr. 100. Aarsaken til denne ringe omsætning maa i væsentligste mon skyldes den tidlige avslutning i linefiskedriften og dernæst at Berlevaag endnu ikke har faat anløp av hurtigruterne. Foreningen har innsendt gjentagne andragender derom gjennom herredsstyret og amtet, hvor det har faat sin fulde tilslutning.

Nordlands fiskeriselskap.

Direktionen for fiskeriselskapet tillater sig herved for generalforsamlingen at fremkomme med beretning om sin virksomhet fra 1 mai 1908 til 15 juni 1909.

Paa generalforsamlingen den 4 mai 1908 oplæstes aarsberetningen

for foregaaende aar, fremlagdes regnskap for 1907—1908 og vedtoges budgetforslag for virksomheten i budgetterminen 1909—1910.

Det vedtagne budgetforslag var saalydende:

1. Til museet	kr.	2 000.00	
2. „ ishuser	„	2 000.00	
3. „ agnkasser	„	1 000.00	
4. „ ophjælp av dagligfisket	„	1 000.00	
5. „ Drivgarnsfiske efter sild i maanederne august og september enten med dampskib eller motorbaat efter direktionens nærmere bestemmelser. Som redskaper benyttes baade garn og posenot.....	„	4 000.00	
6. Møte med foreningernes formænd	„	500.00	
7. Administrationen:			
Lokale	kr.	600.00	
Lønninger.....	„	700.00	
Trykning	„	200.00	
			„ 1 500.00
			kr. 12 000.00

Som medlemmer av direktionen gjenvalgtes:

Redaktør Thue	med 22 st.
Konsul J. C. Koch	„ 20 „
Kjøbmand Oscar Tønsberg	„ 18 „

Som suppleanter valgtes:

Kjøbmand M. Tjærandsen	med 21 st.
Gaardbruker O. Løkke	„ 20 „
Havnefoged J. L. Johansen	„ 17 „

Som formand og næstformand valgtes resp. o.r.-saksfører Ragnar Schjølberg og kjøbmand Vogt-Svendsen.

Som revisorer valgtes: Vagtmester Wintervold og kasserer E. Dyvik.

Som suppleant: Kjøbmand H. Reitan.

Der vedtoges enstemmig følgende av hr. Tønsberg fremsatte forslag:

„Nordlands fiskeriselskap henstiller til utvalgsformanden at undersøke og ordne forholdene ved Sørvaagen, da man paa foranledning fra Tjøtta fiskeriforening efter henstilling fra fiskere dersteds mener, at der ikke alene maa havdeling til mellem dory og otring, men ogsaa værdeling. Man føler sig nemlig der forurettet, da delingen er foregåat østfra.“

Til behandling av fiskeriforholdene i Lofoten fremsatte hr. Tønsberg følgende forslag:

„Generalforsamlingen henstiller til statsmyndighetene at nedsætte en fagmæssig komité paa 6 medlemmer til behandling av det brændende spørsmål: Fiskeriforholdene i Lofoten, samt at Nordlands fiskeriselskap

faar indflydelse paa valget av mindst 3 medlemmer av de mænd, komiteen kommer til at bestaa av.“

Dette forslag vedtoges enstemmig og i den anledning sendtes den 27 mai 1908 følgende skrivelse:

Til

Det kongelige departement for handel, sjøfart og industri.

Paa generalforsamlingen i Nordlands fiskeriselskap den 4 ds. vedtoges saadant forslag:

„Generalforsamlingen henstiller til statsmyndighetene at nedsætte en fagmæssig komité paa 6 mand til behandling av det brændende spørsmål: Fiskeriforholdene i Lofoten, samt at Nordlands fiskeriselskap faar indflydelse paa valget av mindst 3 medlemmer av de mænd, komiteen kommer til at bestaa av.“

Idet man underretter det ærede departement herom, tillater man sig at fremkomme med følgende bemerkninger:

Forholdene i Lofoten under Lofotfisket er nu blit rent fortvilet. De arter sig nu helt anderledes end for kun ganske faa aar siden. Av denne grund er dette forslag fremkommet, da der menes, at myndighetene paa en eller anden maate maa gripe ind.

Nogen helt tilfredsstillende ordning vil være vanskelig for nogen at træffe; men da det maa antages, at dette maa være en overgangstid, en midlertidighet, bør og maa noget gjøres, og midlertidige, men heldigst mulige bestemmelser træffes, til forholdene blir anderledes.

Enhver ordning eller bestemmelse til det bedre, vil være en stor vinding. Som det nu er, blir der faa, der faar nogen virkelig, nogen reel fortjeneste. Der blir aar for aar større tap for den enkelte, for samfundet, rene nationaltap. Ondt har det ogsaa tidligere været i forholdet mellem garn- og linefiskeri; men saa galt, eller sammenligningsvis som nu aldrig.

Enhver vil forstaa det vanskelige, de rent unaturlige forhold, der maa bli, naar der paa et fiskefelt, som de senere aar har været meget begrænset, skal fiskes ikke alene med dypsagn, natliner, dagliner, smaa-garn og storgarn, men ogsaa benyttes bruksbaater saa forskjellige som smaabaater, ottringer, sneseilbaater (store og smaa) doryer, skøiter (med og uten motor), og dampbaater.

Foregik fisket nogenlunde jevnt for den hele Lofotstrækning, vilde selv denne uensartethet nok tillempe sig saa nogenlunde, men naar som nævnt fisket, som de senere aar foregaar kun paa en meget kort strækning, blir forholdene uholdbare. Desuten deltar nu ikke længere kun fiskere fra Tromsø stift og Nordre Trondhjems amt, men ogsaa som særlig i vinter, en stor flaate fra sydligere distrikter.

Det ældgamle kjendte, stabile Lofotfiske, fisket paa Lofotens inder-side, i Vestfjorden, kan nærmest sammenlignes med et stort hjemme- og kystfiske, — kan ikke helt stilles i klasse med det virkelige havfiske. Det har hittil været det store menigmandsfiske i Nordland. Det ser ut til at skulde bli et fiske kun for den faste, den professionelle fisker. Fra at være et gjennemgaaende lønsomt fiske med smaa utgifter, er det blit et mere og mere uvist, med svære utgifter og ingen eller liten, og ialfald særdeles ujevnt fordelt nettfortjeneste.

Men ingen kan stanse utviklingen, og fremtiden vil vise, hvad der er heldigst.

Dog skal der kun paapekes, at i 1895 bragtes der paa land ca. 40 mill. skrei (det største Lofotfiskeparti) væsentlig fisket kun paa liner og bragt i land paa ottringer.

Galt kan det ogsaa tidligere ha været m. h. t. tap av fiskeredskaper; men dette heller aldrig saa galt som nu.

Tilstandene er blit uholdbare, rent lovløse og demoraliserende, for den enkelte som for samfundet. Tap av fiskeredskaper, og dermed fisk, er blit kolosale, rent uberegnelige, store nationaltap.

Der importeres og betales summer til saker, der sættes i havet for der at tapes og raadne sammen med uberegnelige mængder av værdifuld fisk. Det rov og ran, og den skade paa næstemands eiendom, som nu foregaar, maa der søkes bedst mulig sat stopper for. Som det nu er, ser det snart ut til, at forseelser, der kan stilles i klasse med forbrydelser, liten betydning har, naar kun samme foregaar paa sjøen, straffes heller ikke tilnærmeelsesvis som tilsvarende, der foregaar paa landjorden.

Strengere, meget strengere og mere effektive straffebestemmelser maa indføres for lovovertrædelser. Straffens utmaaling og utsoning bør kunne iverksættes straks og under selve fisket. For grovere forseelser bør kunne gripes til f. eks. konfiskation av fangst eller bortvisning fra deltagelse i det aars Lofotfiske.

Strengere, bestemte og heldigst mulige sætnings og trærkningsbestemmelser maa fattes.

Forsterket opsyn maa til paa de pladser, hvor størst ansamling av fiskere finder sted, men med opsynets deltagelse ogsaa paa fangstfeltet.

De love og bestemmelser man nu har, er tilblit under forhold, da man ikke ante, at Lofotfisket skulde komme til at arte sig som nu.

Noget maa derfor gjøres, og enkelte bestemmelser tages for om mulig at avhjelpe noget i denne overgangstid, særlig naar selve fisket, fiskens gang og tilsig arter sig som nu de senere aar.“

Man modtok den 26 juni følgende skrivelse fra Fiskeridirektøren:

Til
Nordlands fiskeriselskap.

Selskapets skrivelse av 27 f. m. til Handels- og Industridepartementet angaaende nedsættelse av en komité til behandling av forskjellige spørsmåal vedkommende fiskeriforholdene i Lofoten er av departementet oversendt mig til uttalelse.

Jeg tillater mig i den anledning at henstille til det ærede selskap at fremkomme med en nærmere plan for en saadan komité's arbeide og opplysninger om, hvorlænge komiteens arbeide kan antages at ville vare samt omkostningsoverslag for komiteen saa detaljert som selskapet maatte se sig istand til at avgi.

Selskapets uttalelse utbedes saasntart som mulig.

Paa denne henvendelse sendte direktionen den 18 august følgende skrivelse:

Hr. Fiskeridirektøren.

I anledning av hr. direktørens skrivelse av 25 juni d. a. til fiskeriselskapet har selskapets direktion besluttet at uttale følgende:

„Da amtstinget i mai har vedtat en omtrentlig likelydende beslutning som Nordlands fiskeriselskaps generalforsamling og i denne henvendelse har anmodet departementet at ta sig av saken, og da det formentlig maa bli den eventuelle komité's oppgave at fremkomme med plan for arbeidet efter de av departementet nærmere opstukne linjer, finder direktionen sig ikke foranlediget til for tiden at etterkomme den til den av fiskeridirektøren stillede anmodning paa anden maate end ved at oversende en uttalelse i sakens anledning fra forslagsstilleren paa generalforsamlingen, hr. kjøbmand Tønsberg.“

I overensstemmelse med denne beslutning vedlægges nævnte uttalelse.

Direktionens medlem, hr. Tønsberg, avgav under 17 august følgende uttalelse:

„I anledning den utbedte uttalelse tillater jeg mig at henvise til det paa fiskeriselskapets generalforsamling vedtagne forslag samt den dette ledsagende motivering, saavelsom til det paa Nordlands amtsting vedtagne forslag.

Naar ikke den foreslaaede komité blev nedsat i vaar, tillater jeg mig at mene, at den i tilfælde bør vælges og træ sammen i oktober eller november førstkommende.

Foruten at der i komiteen bør indvælges praktiske fiskere, spesielt baatfiskere, bør formentlig fungerende utvalgsformand og fiskedommer indvælges, likesom distriktets fiskeriinspektør bør delta i komiteens møter og arbeider (om uten stemme ved event. avstemninger).

Den eventuelle komité bør formentlig levnes en arbeidstid av 14 dage à 3 uker.

Træder en saadan komité sammen i høst, bør den først og fremst behandle saadant, der kunne tænkes at kunne bli rettet paa allerede til anstundende fiske.

Enhver mulig paapekning med forskrift eller omordning, der kan virke til det bedre, kan bli meget værdifuld og værdifuldere end det i øieblikket kan beregnes.

Da det hele derute nu arter sig ganske anderledes end da den nuværende Lofotlov blev til, bør denne lov gjennemgaaes og forandringer i samme paapekes.

Efter hvad jeg kan forstaa, maa vel komiteens arbeide væsentligst bli:

1. Lofotlovens gjennemgaaelse for mulig revision.
2. Om forandring m. h. t. havdeling og lignende samt om mulige tidsbestemmelser for bruken av enkelte slags redskaper.
3. Om de hensyn, der maa tages til de mange baatfiskere i disses kamp mot doryer, skøiter og dampbaater.
4. Om regler for utror, sætning og trækning av redskaper.
5. Da det viser sig, at de største „floker“ opstaar og alle baatfiskeres største tap er de dage, da disse ikke kan „ta sjøveir“, men derimot dampbaatene og skøiterne, om der bør træffes bestemmelser derhen, at der ikke maa finde utror sted, undtagen de dage, alle kan „ta sjøveir“.

Dette isaafald og ialfald for de vær, hvor der kan siges at være større ansamling av fiskere med forskjellige bruk og farkoster.

6. Om der trænges virksommere og dueligere politi. Forsterket paa de steder, hvor særlig fisket slaar til. Med tilsyn av opsynsbetjentene imellem ogsaa ute paa fiskepladsene, samt om det ikke vilde være heldigst, om der var en damp- eller motorbaat som fast seilende opsyn.
7. Om indførelse av meget strengere og effektivere straffebestemmelser for overtrædelser med straffens utmaaling og utsoning straks (under fisket).
8. Da intet andet av vore større fiskerier helt kan sidestilles med det specielle „Lofotfiske“, et fiske, der ikke i den forstand, man er vant til, kan kaldes „havfiske“, men nærmest et stort hjemmefiske eller kystfiske, bør muligens ogsaa komiteen søke utredet, hvorledes forholdet stiller sig til fortjeneste, brukstap etc. for de forskjellige bruk og bruksfarkoster.
9. Om man allerede nu tør uttale sig om eller for overgang eller ikke til „det nye“ for Lofotens vedkommende.

Komiteens arbeide — dens forslag til mulig nye forskrifter, bestemmelser etc. — bør saa behandles ved ny sammenkomst til vinteren under fisket (f. eks. i mars i Lofoten) og med nærvær av Fiskeridirektøren. Saafald bør vel en del samtalemøter avholdes i nogen av fiskeværene. Ser man hen til den meget betydelige rolle, som Lofotfisket spiller, ikke alene for det nordlige Norge, men for det hele land og for vor eksport etc., tillater jeg mig at mene, at der her ikke maa sees for kort eller maales for knapt.

Blir saadan komité nedsat i høst, bør dens møter holdes enten i Bodø eller et sted i Vestlofoten (f. eks. Reine).

Ifald møterne blir holdt i Bodø stiller Nordlands fiskeriselskaps direktion (i h. t. hvad jeg paa forespørsel har faat bekræftet) sine lokaler til gratis raadighet, hvor der da vil være adgang til forskjellige hjælpemidler (som dettes bibliotek, fiskeriberetninger, karter etc.).

Angaaende en saadan komité's kostende, tør jeg ikke uttale mig. Godtgjørelsen til dens medlemmer maa vel i tilfælde bli, som ellers vanlig.

Paa foreningsmøte den 2. mai 1907 foretoges valg paa en utstillingskomité for fiskeriutstillingen i Trondhjem i 1908. Som formand i komiteen blev valgt fiskeriinspektør Johnsen, der den hele tid med interesse for saken fungerte som saadan.

Som jurymand valgtes av utstillingskomiteen fiskeriinspektør Johnsen, og som varamand kjøbmand Oscar Tønsberg.

Direktionen besluttet at utrede de med Trondhjems fiskeriutstilling forbundne utgifter, idet man forutsatte, at lokalkomiteen for Lofoten og Vesteraalen utredet en like stor del. Efter at kr. 239.25 er opført paa museet som vedkommende dets samlinger, blev utgifterne tilsammen kr. 535.37, fordelt paa komiteerne for Lofoten og Vesteraalen og for Nordlands fiskeriselskap med kr. 267.68 paa hver.

Direktionen har indlagt 1 085 blokke is i ishuset i Bodø. Isen leveres fortrinsvis til fiskere til isning av agn og fisk paa sjøen under fisket.

Til Nordenfjeldske og Bergenske dampskibsselskap vil bli levert is til frysemaskinerne ombord i hurtigruterne.

Sandsynligvis vil isbeholdningen vise sig for liten iaar, men man vil først og fremst sørge for, at fiskere faar den fornødne is.

Man har bevilget 700 kroner til opførelse av ishuse i Vega og 700 kroner til et i Lurøy. Beløpene er innsat paa vedkommende forenings navn i bank, saaledes at pengene først disponeres, naar tomt er erhvervet paa de sædvanlige vilkaar, som selskapet tidligere har opstillet, og naar tegning med beregning over ishuse foreligger.

Man har besluttet saa snart som mulig at sende sekretæren til de foran nævnte herreder for at konferere med foreningerne om det hensigts-

mæssigste sted for opførelse av ishusene. Der er indkommet flere an-
dragender om ishus, men av mangel paa midler kan disse ikke bli be-
vilget i dette budgetaar.

Av agnkasser er der i dette aar utlevert 405. Der er av flere
foreninger forlangt nye sendelser, da man mer og mer begynner at indse
agnkassernes store nytte, hvorfor direktionen har besluttet at kjøpe 600
agnkasser paanyt.

Det beløp, som indestaar paa museets konto i bank ved indevæ-
rende aars-regnskaps avslutning, er besluttet anvendt til indlægning av
elektrisk lys, til nedlægning av gulv i museets kjelder samt til reparation
og maling av huset.

Det beløp, som fiskeriselskapet har indestaaende i bank ved inde-
værende budgetaars regnskapsavslutning, er fuldt ut disponeret ved ind-
kjøp av agnkasser og ruser.

Man har til fremme av dagligfiske — særlig rusefisket — ut-
laant de ruser, som selskapet har. Da der vises sterk interesse for ruser,
har selskapet bestilt ruser for det bevilgede beløp.

Nordlands fiskeriselskap og Nordlands landhusholdningsselskap er
blit enig om at søke istandbragt en kombineret fiskeriutstilling og
landbruksutstilling i Bodø for Tromsø stift i 1911. Man har
tænkt paa samtidig at foranstalte en regatta, likesom en motorutstil-
ling formentlig vil bli en følge av en fiskeriutstilling.

I 1911 vil det bli 22 aar siden der blev avholdt nogen fiskeriut-
stilling i Nordland, saa det vil ha sin store interesse at se de fremskridt,
som i dette tidsrum er gjort paa fiskeriernes omraade.

Med de erfaringer, man har fra 1889, vil der til en fiskeriutstilling
utkræves et statsbidrag av 6 000 kroner, som man har besluttet at søke
om, og som man haaber, Stortinget i erkjendelse av sakens store betyd-
ning for en av stiftets hovednæringsveie vil bevilge. Der bør ogsaa tages
i betragtning, at en landbruksutstilling samtidig vil bli avholdt.

Man har følt det som et savn, at fiskeriforeningerne ikke har hat
statuter og som en mangel, at de ikke alle hadde de samme statuter.
Selskapet har derfor i avvigte mars maaned forfattet statuter og sendt
disse til samtlige foreningers medlemmer.

Statsbidraget for budgetterminen utgjorde kr. 4 840.00.

Distriktsbidrag er mottat av:

Vaagans	herred.....	kr.	25.00
Stamnæs	„	„	20.00
Lurøy	„	„	10.00
Bindalen	„	„	10.00
Vega	„	„	20.00
Tjøtta	„	„	25.00

Lødingen herred.....	kr. 25.00
Meløy „	„ 20.00
Træna „	„ 10.00
Bodø by	„ 100.00
Nordlands amt.....	„ 700.00
Bodø brændevinssamlag	„ 800.00
Bodø sparebank.....	„ 300.00

Interessen for museet er vedvarende. Besøket har i hele aar været meget jevnt. Aapningstiden har været den almindelige, onsdag og søndag mellem 12¹/₂ og 1¹/₂.

Regnskap for Nordlands fiskeriselskap for budgetaaret 1 april 1908 til 30 juni 1909.

Indtægt:

1. Beholdning fra f. a.:			
I kasse	kr.	172.45	
Paa folio i Nordlands privatbank.....	„	459.80	
Restancer fra 1907—1908.....	„	99.00	kr. 730.75
2. Statsbidraget for 1908—1909	„		4 840.00
3. Distriktsbidrag:			
a. Fra herrederne i Nordlands amt ...	kr.	185.00	
b. Fra Bodø kommune og brændevins-			
samlag	„	1 700.00	
c. Fra amtskommunen.....	„	500.00	„ 2 385.00
4. Amtskommunens og Bodø sparebanks bidrag til museet	„		500.00
5. Andre bidrag:			
a. Kontingent fra foreningerne for Fiske-			
ritidende	kr.	133.00	
b. Kontingent for Fiskeritidende fra med-			
lemmer av selskapet.....	„	58.00	
c. Medlemskontingent fra foreninger ..	„	14.00	„ 205.00
6. Ishuse:			
a. Solgt agnkasser for	kr.	745.80	
b. Solgt et gl. ishuse paa Nord-Herøy .	„	50.00	„ 795.80
7. Indvundne renter pr. 31 desember 1908	„		38.65
			<u>Tilsammen kr. 9 495.20</u>

Utgift:

1. Administration:			
a. Lønninger	kr.	702.50	
b. Trykningsomkostninger og avertissementer	„	124.25	
c. Kontorrekvisita, porto & telegrammer	„	54.21	
d. Diverse	„	349.29	
			kr. 1 230.25
2. Kontingent for Fiskeritidende	„		193.50
3. Bidrag til museet:			
a. Amtskommunens, samlagets og Bodø sparebanks bidrag	kr.	2 100.00	
b. Overført av statsbidraget 1908—1909	„	1 000.00	
			3 100.00
4. Bidrag til opførelse av ishuser og anskaffelse av is etc.	„		2 227.65
5. Fiskeforsøk	„		127.80
6. Foreningsmøte	„		464.85
7. Beholdning:			
Paa folio i Nordlands privatbank	kr.	1 687.95	
I kasse	„	4.20	
Restancer fra 1908—1909	„	459.00	
			2 151.15
			<u>Tilsammen kr. 9 495.20</u>

Regnskap for Bodø fiskerimuseum for budgetaaret 1 april 1908 til 30 juni 1909.

Indtægt:

1. Beholdning fra f. a.:			
Paa folio i Nordlands privatbank	kr.	1 010.10	
I kasse	„	28.46	
			kr. 1 038.56
2. Overført fra fiskeriselskapet diverse bidrag	„		3 100.00
3. Indvunden husleie	„		950.00
4. Vaktmestergodtgjørelse av leierne	„		325.00
5. Indvundne renter pr. 31 desember 1908	„		20.95
			<u>Tilsammen kr. 5 434.51</u>

Utgift:

1. Bygningen:			
a. Renter og avdrag	kr.	2 674.08	
b. Brandkontingent, vandavgift og feierpenger etc.	„	429.32	
c. Indstallering av elektrisk lys	„	327.77	
			kr. 3 431.17

2. Vaktmesteren:			
a.	Løn fra 1 april 08 til 30 juni 09..	kr.	562.50
b.	Ved, kul, olje etc.	„	300.45
			862.95
3. Samlingerne:			
a.	Nyanskaffelser	kr.	7.30
b.	Utstillingen i Trondhjem 1908	„	265.25
c.	Diverse	„	68.98
			341.53
4. Beholdning:			
	Paa folio i Nordlands privatbank	kr.	761.05
	I kasse	„	37.81
			798.86
		Tilsammen kr.	5 434.51

Namdalens fiskeriselskap.

Den aarlige generalforsamling avholdtes paa Austarfjord den 29 september f. a. Selskapet har i budgjetaaret utbetalt kr. 350 til det iaar opførte forsamlingshus i Nordørnes fiskevær, endvidere til læseværelse i samme forbindelse kr. 50. I avvigte sommer bevilgedes kr. 200 stipendier til fiskere for at besøke den skandinaviske fiskeriutstilling i Trondhjem. Følgende gaves bevilgning hver kr. 25: Henrik L. Gaasvær, Vikten. Martin M. Vasli, Fosnæs. Gerhard Hatland, Vikten. Rindul Horseng, Vikten. Jens Selliseth, Lekø. Torger P. Lund, Kolværed. Ole Olsen Guinon, Vikten. J. J. Hiller, Lekø. Selskapet hadde opført et beløp til forsøksfiske efter sei; men da ingen indgav ansøknig, maatte man anvende beløpet som ovenfor anført. Interessen for selskapets virksomhet synes at være tilstede, idet flere nye medlemmer har tegnet sig. Foreningens medlemsantal er ca. 50. Særlig interesse har to bankindretninger i Namsos utvist, idet hver har bevilget bidrag av kr. 50. Der foreligger stadig ansøkninger om bidrag efter forskjellige forsøksfiskerier; men grundet de smaa midler selskapet har at disponere over, kan man ikke imøtekomme alle.

Regnskap for Namdalens fiskeriselskap for budgjetterminen 1 april 1908 til 31 mars 1909.

Indtægt:

1. Beholdning fra forrige regnskapsaar:			
a.	Indestaaende i Kolværed sparebank	kr.	237.69
b.	Kassebeholdning	„	55.62

2. I budgetaaret er indkommet:

a. Statsbidrag	kr.	360.00	
b. Amtsbidrag	„	100.00	
c. Distriktsbidrag.....	„	145.00	
d. Medlemskontingent.....	„	101.00	
e. Uttat av Kolvereid sparebank	„	400.40	kr. 1 106.40
			<u>kr. 1 399.71</u>

Utgift:

1. Sekretærens løn ved formanden	kr.	100.00	
2. Indsat i Kolvereid sparebank	„	200.00	
3. Bidrag til Nordøernes bedehus (fiskerhjem)	„	400.00	
4. Udgifter ved Navigationskursus i Rørvik.....	„	39.79	
5. Bidrag til N. Brandtzæg for forsøksfiske efter sei ...	„	100.00	
6. Utbetalt til 8 stipendiater til den skandinaviske fiskeri- utstilling i Trondhjem avvigte sommer, hver kr. 25 ..	„	200.00	
7. Norsk fiskeritidende for kontingent	„	46.00	
8. Annoncer	„	13.80	
9. Porto	„	11.90	
10. 1 telegram.....	„	1.15	
11. Anskaffelse av skriverekvisiter	„	3.00	
12. Kassebeholdning pr. $^{31}/_3$ 09	kr.	46.38	
Indestaaende i Kolvereid sparebank ...	„	237.69	„ 284.07
			<u>kr. 1 399.71</u>

Beretning for Fosens fiskeriselskap findes indtat efter beretningen fra Foreningen til fremme av fiskeriet i Kristianiafjorden indenfor Drøbak, da den først indkom efter at trykningen var paabegyndt.

Trondhjems fiskeriselskap.

Ved selskapets ordinære generalforsamling den 19 juni 1908 skulde i henhold til lovenes § 5 uttræde d'herrer: kjøbmand L. O. Hegstad, kjøbmand J. A. Iversen og kjøbmand Sivert Tvete.

Sidstnævnte frabad sig gjenvalg.

D'hr. L. O. Hegstad og J. A. Iversen gjenvalgtes; som nyt medlem valgtes herr agent P. Poulsen.

Til suppleanter for direktionen valgtes: d'herr. kjøbmand Borchgrevink-Persen, kjøbmand C. Poulsen og kjøbmand Josef A. Hegstad.

Den avtrædende revisor herr agent Ludv. Wilh. Strøm gjenvalgtes.

Til decisorer valgtes: d'hr. ingeniør Arthur Motzfeldt og kjøbmand A. Alness.

Viceformanden, herr L. O. Hegstad, som i formandens fravær ledet forhandlingerne, uttalte paa selskapets vegne for herr Tvette en hjertelig tak for langt og nidkjært arbeide ved selskapet, av hvilket han hadde været medlem siden dets opprettelse i 1880.

I et senere direktionsmøte gjenvalgtes til formand herr konsul Ingvar Klingenberg og til viceformand herr kjøbmand L. O. Hegstad.

I forrige termin utbetaltes præmier for 130 stk. fanget haakjærring; i indeværende termin er betalt for 343 stk.

Siden 1894 er til nu utbetalt præmier for en fangst i Trondhjemsfjorden av 4361 stkr.

Fra herr A. Barmann, som med bidrag av selskapet har undersøkt muligheten av at kunne opdrætte østers i Hitterens distrikt er under 4 juni 1909 mottat nedenstaaende redegjørelse.

Hvad der fra selskapets side kan gjøres til utnyttelse av de omhandlede poller, vil bli tat under nærmere overveielse og undersøkelse.

„Ifjor sommer foretok jeg for selskapets regning en reise til Hitteren for at undersøke en del nærmere opgivne steder som formentes egnet til østerskultur.

Av disse vil jeg nævne følgende, som jeg antar yder gode, og for et pars vedkommende meget gode betingelser for kunstig østerskultur, nemlig:

A. *Til ynglepoll.*

Handelsmanden i Hopsjøen tilhørende poll, der er beliggende like ved hovedveien ca. 200 meter fra handelsstedet.

Pollen er saaledes beliggende, at det er letvint for eieren at tilse og passe den. Sjøen gaar op ved høivand gjennom en smal grund ca. 50 meter rende og er saadan beskaffen, at muringsarbeidet til regulering av sjøens adgang til pollen ikke vil falde særdeles kostbart. Dybdeforholdene i pollen er tilfredsstillende. Temperaturen, der optoges i august maaned, var 22° C., altsaa passende ynglevarme.

Ved tilløp av ferskvand fra flere smaa bækker holdtes saltgehalten i passende styrke.

Bunden fandtes at bestaa av den til frembringelse av østersens næring nødvendige dye.

Pollens størrelse og omgivelse byr ingen vanskeligheter for anbringelse av de til driften nødvendige strenge og andre redskaper. Jeg mener, at denne poll vil vise sig særdeles skikket som ynglepoll.

B. *Opdrætningspoll.*

1. Bystingen. En ca. 200 meter lang og ca. 100 meter bred vaag med en gjennomsnitsdybde av 10 à 12 meter.

Indløpet fra sjøen er en kort ca. 3 fot dyp rende, der stadig gir indløp for sjøvand, dog ikke saa meget at muringsarbeide gjøres nødvendig.

Ogsaa her bestaar bunden væsentlig av dye.

Varmegraden fandtes i overflaten at være 16^o C. og i 2 à 3 meters dybde 19 à 20^o C., altsaa velskikket for østersens trivsel.

Ferskvandstilsiget var stort nok til saltgehaltens regulering.

Antagelig vil anbringelsen og vedligeholdet av de til driften nødvendige redskaper forvolde en del vanskeligheter og omkostninger, men disse blir dog ikke større end at kunstig opdræt i denne poll maa vise sig regningssvarende.

2. Handelsmand Ramsviks poll. Denne er ca. 100 meter lang og ca. 30 meter bred. Den støter like op til eierens gaard. Dybden er ca. 3 à 4 meter.

Gjennem en bredere kanal løper sjøen ind i pollen. Paa grund av den rike tilgang av sjøvand, som herved tilførtes pollen, var temperaturen noget lavere end ønskelig kunde være i en opdrætningspoll.

Muringsarbeide til regulering av sjøens tilgang blir derfor nødvendig, hvis østerskultur skal optages i pollen.

Bunden bestod av dye og sand flekkevis.

Hvorvidt dyen i den grad var fremherskende i bunden, at den vil yde den nødvendige næring til østersens trivsel, tør jeg ikke uttale mig om.

Jeg skulde dog tro, at næringen vil være tilstrækkelig, naar pollen ikke overbelastes med østers og kravet til østersens hurtige vekst ikke stilles for stort.

Utgifterne til pollens indredning for drift vil utenfor muringsarbeidet ikke falde store.

Jeg mener at prøvedrift bør forsøkes i pollen.“

Arne Barmann.

Selskapets direktion sendte den 7 oktober 1908 gjennom Trondhjems kommunestyre andragende til Handelsdepartementet om, at Trondhjems by for fremtiden maatte faa særskilt representant i Fiskeriraadet med sæte og stemme som raadets øvrige medlemmer. Fiskeridirektøren har anbefalet, at dette imøtekommes; departementet har sluttet sig dertil og foreslaar, at valget foretages direkte av formandskapet.

I overensstemmelse hermed er saken avgjort i Stortinget.

Som bekjendt har Trondhjems by hittil hat fælles representant med amtet.

Norges fiskeriraad som hittil altid har hat sine forhandlinger i Bergen henla i 1908 for første gang disse til Trondhjem under fiskeriuftstillingens avholdelse.

I den festlige sammenkomst som selskapet, uten utgift for dette, lot foranstalte i anledning av Fiskeriraadets nærvær, hadde man ogsaa den ære at se som gjester d'herrer Geheimer Legationsrat, Præsident des Deutschen Seefischerei Vereins F. Rose, og professor dr. Henking, generalsekretær ved samme selskap.

Om ishuset i Hestvik, Hitteren, hvortil selskapet har utbetalt bidrag, har eieren oplyst, at han saavel i forrige aar som iaar har indlagt is, hver gang ca. 42 m.³; ishuset er avdelt i to rum. Eieren erklærer, at ishuset har været helt uundværlig, og uten dette har det ikke været mening i at drive forretning med fersk fisk.

Det uttales videre fra eieren, at det ydede bidrag saaledes var til megen nytte.

Under 3 oktober 1908 har selskapet til stadsingeniøren i Trondhjem, paa dennes opfordring, avgit nedenstaaende uttalelse om, hvorvidt der ved de nye havneanlæg i Trondhjem bør tages sigte paa et eget arrangement for fisketrafikken.

„Naar der sees hen til byens fordelagtige og centrale beliggenhet i knutepunktet for det nordlige Norges kommunikationsveier og til den sterkt stigende vekst, som fisketrafikken, navnlig ferskfiskhandelen, paa Trondhjem viser i de forløpne 10—15 aar, synes utvidede havnearrangements med jernbaneforbindelse absolut paakrævet, om byen skal kunne møte og utnytte den voksende trafik.

Allerede nu lider forretningen med levende fisk under daarlige havneforhold.

Havnepladsen bør være centralt og bekvemt beliggende og ha rikelig tilgang paa friskt vand — uten kloaktilløp, av hensyn til beholdere for levende fisk.

Da direktionens uttalelse ønskes om utstyret for de vordende arrangements for fisketrafikken, skal man tillate sig eksempelvis at peke paa, at der ved fiskekaaien bør findes bygninger, som avgir lokale til opbevaring av fiskevarer, rum til behandling av fersk fisk i forbindelse med omisningsanstalt og kjølerum, plads til kontorer, ekspeditionslokale, auktionshal m. m.

Der bør være jernbanespor saavel til kaierne som i direkte forbindelse med jernbanens hovedstation.

Man vil endvidere fremholde, at der ved anlægget maa holdes for

øie adgang til utvidelse og forbedringer for at kunne tilfredsstille en længere fremtids voksende krav.

Fiskeriselskapet finder ikke at burde gaa yderligere i detalj, da der er opnævnt en speciel komite, som skal søke spørsmålet utredet.

Imidlertid vil fiskeriselskapet anse det ønskelig, at planerne, naar disse i sin tid maatte foreligge, blir selskapet tilstillet til uttalelse.“

Efter indbydelse fra Østlandske fiskeriselskap har L. Schmidt-Nielsen paa vort selskaps vegne deltatt i et fællesmøte i Kristiania den 19 oktober 1908 i anledning av spørsmålet om „kommunal fiskauktion“ i Kristiania.

Møtets utenbys representanter anbefalte „Kristiania kommunale autoriteter snaest ske kan at skride til opprettelse av kommunal fiskauktion, forutsat, at det hele arrangement planlægges og drives paa en for øiemedet hensigtssvarende maate“, og „var der samstemmighet om, at en nødvendig betingelse for auktionens trivsel er, at denne som saadan ikke befatter sig med detaljsalg.“

Fra herr Lauritz Madsen, Aalesund, har selskapets direktion været forelagt til uttalelse en anmodning til Regjeringen om Fiskeridirektoriatets flytning til Kristiania.

Direktionen har i sin til herr Madsen oversendte besvarelse fastholdt samme standpunkt som i selskapets uttalelse av 10 januar 1906 til næringskomiteen nr. I, hvori det blandt andet heter „ . . . man tror det heldigst, at ledelsen flyttes tilbake til departementet for at kunne arbeide og virke i direkte kontakt med, og under kontrol av den ansvarlige del av statsmaskineriet.

I forbindelse hermed vil man nu, da en forandring av Norges fiskeristyreelse er foreslaat, fremholde det ønskelige i, at ferskvandsfiskerierne indordnes under et felles centralstyre for landets samtlige fiskerier. En saadan ordning antar man tillike vil medføre besparelse i de samlede administrationsutgifter“.

En henvendelse fra Arendals fiskeriselskap om utklækningsspørsmålet er av direktionen i det væsentlige besvaret med, at efter de foreliggende uttalelser og erfaringer er man av den opfatning, at utklækning er av betydning for vore fiskerier, og at bidrag til disse foranstaltninger er ønskelig.

Ved cirkulære av oktober f. a. har herr fiskeriinspektør Buvik anmodet om selskapets uttalelse i anledning av spørsmålet om inndragning av posten som vandrelærer i baatbygning. I besvarelsen har man gjort opmerksom paa, at selskapet tidligere har søkt Fiskeristyrelsen om stats-

Bidrag som i form av haandverks- eller reisestipendier tænktes anvendt til teoretisk og praktisk utdannelse av baatbyggere, hvorom undersøkelser var anstillet ved vel renomerte skibsverfter.

Fiskeristyrelsen optok imidlertid selv saken ved ansættelse av vandre- lærer.

Selskapets direktion uttaler videre, at det fremdeles er av den mening, at forsøk burde optages i tidligere skisserte retning, og at der da samtidig drages omsorg for, at stipendiaterne sikres haandverksmæssig utdannelse.

Den paatænkte optagelse av statistik over tilførselen av fiskevarer til Trondhjem, har man av økonomiske grunde ikke kunnet sette iverk. Herom har direktionen sendt særskilt forestilling til Fiskeridirektøren.

Den av forskjellige korporationer i Trøndelagen for den skandinaviske fiskericutstilling 1908 opnævnte lokalkomite for Trondhjem og de trondhjemske amter hadde bl. a. i spesielt opdrag at arrangere en kollektiv utstilling for amterne.

Selskapet ydet komiteen økonomisk støtte, likesom den del av fiskerimuseets samlinger, som er typisk for Trøndelagen, blev stillet til disposition for at benyttes i den kollektive gruppe.

Fiskericutstillingens takkediplom, som tildeltes komiteen, er deponert i fiskerimuseet. Paa grund av fiskericutstillingen holdtes fiskerimuseet lukket fra juni til utgangen av oktober. I denne forbindelse vil direktionen omtale, at saavel fiskeriselskapets som fiskerimuseets arbeidskraft gjennom de par sidste aar i meget sterk grad har været engagert ved fiskericutstillingen.

Til fiskericutstillingen ifjor har selskapet sammen med andre interesserte korporationer deltatt i valget av prisdommere fra Trondhjem og Trøndelagen.

Efter længere tids brevveksling med herr fiskeriagent Hans Johnsen, Hull, mottok selskapet i midten av mai 1908 en utførlig redegjørelse fra ham om fiskestekning i England. Det hadde været selskapets agt ved fiskericutstillingen ifjor at foranstalte demonstrationer under fiskermøtet, men tiden blev for knap til at faa istand et tilfredsstillende arrangement.

Inden det blev anledning at indta i selskapets beretning den av herr Johnsen med megen beredvillighet leverte redegjørelse var den allerede tilflytt „Norsk Fiskeritidende“.

En selskapet samtidig fra herr Johnsen tilstillet beskrivelse over tilvirkningen av Matjes-sild er likeledes indtat i „Norsk Fiskeritidende“.

Av denne grund undlater selskapet at trykke disse beretninger.

Fiskerimuseets byggefond er i terminen ikke tilflytt noget nyt bidrag. Fondet utgjør pr. 1/4 1909 kr. 8 601.86.

Flere værdifulde gaver er fra deltagere i fiskeriutstillingen foræret til samlingerne:

Herr S. W. Söderberg, Malmø, 1 røkeovn.

Herr G. Axtelius, Ystad, diverse angler.

A/S Rosendahl & Co., Bergen, en fyldig kollektion taugverk.

Herr Joh.s Ottesen, Molde, en rikholdig samling fiskeredskaper.

Herr Hartwig Huitfeldt-Kaas, Kristiania, 1 lakemæl, 2 billeder vedkommende aalyngelens opgang, 1 bromidbillede av „Mjøsørret“, 7.1 kg. i nat. størrelse.

Herr Emil Bjerke, Trondhjem, 6 pilker.

Herr L. Njosen og herr Lundes tøndeforretning, Bygstad, ledige dunker.

Herr konsul Gram Parelius, Kristiansund N, prøver av klipfisk fra de Canariske øer.

Fra Tunis 1 stk. presset rogn av thunfisk.

Herr C. H. Bushmann, Seattle i Amerika, har som gave tilstillet samlingerne 1 stk. færdigmontert laks-drivgarn fra Alaska.

Desuten er under fiskeriutstillingen indkjøpt av herr Huitfeldt-Kaas hans samling av 39 større bromidbilleder vedkommende Mjøsfiskerierne.

Av utstyr fra de samme fiskerier indkjøptes 1 aafloi (baat), siggarn, lakemæl, snik- og emballager, lakesildhov, sikhov, ørretteine, lakesild-drivgarn og gjedderuse.

Fra Rørostrakten anskaffedes 1 utstillet fiskegarn og basteteiner.

Fra Færøerne kjøptes, fra utstillingens danske avdeling, 2 modeller av fiskerbaater.

Av August Olsen, Sponviken, ogsaa utstiller, kjøptes 2 vertikale fiskeruser (ny opfindelse).

Av redskaper og fartøistegninger har et større utlaan m. m. fundet sted til forskjellige distrikter inden Trøndelagen, Romsdalen og Nordland.

De forskjelligste henvendelser om redskaper, fangst- og transportspørsmal er besvaret paa bedste maate.

Gjæslingulykken 2 mars 1906.

Fra Gjæslingkomiteens formand herr N. Brandtzæg, Abelvær, er mottat følgende beretning:

Gjæslingfondets midler utgjorde pr. 1 januar 1908 kr. 28 239.85.

I 1908 blev der utdelt bidrag til 22 forældre — 19 enker og 54 barn, og bidragene fordeler sig paa de forskjellige herreder saaledes:

Til Bindalen kr. 742, Leka kr. 110, Vikten kr. 518, Nærø kr. 588, Kolvereid kr. 16, Fosnæs kr. 140, Flatanger kr. 338, Namdalseidet kr. 120, Overhalden kr. 24, Namsos kr. 24 — tilsammen kr. 2 620.

I aarets løp er indgaaet i fondet, hvad der av det i sin tid bevilgede kr. 7 000 til foreløbig hjælp av offentlige midler ikke dengang medgik, nemlig kr. 3 213.91, som med paaløpne renter utgjorde kr. 3 506.23, og beholdningen pr. 31 desember 1908 utgjorde kr. 3 030.94.

For indeværende aar har komiteen foreslaaet utdelt kr. 2 753 — og forslaget er approbert av amtmanden i Nordre Trondhjems amt.

„Trøndelagens hjelpefond for fiskere“.

Beholdning fra f. termin	kr.	136.01
Renter for 1908	„	5.25
	kr.	<u>141.26</u>

For alle velvillige gaver og bidrag til fiskeriselskapet og fiskerimuseet likesom til enhver, som har ydet støtte til fremme av virksomheten, tillater direktionen sig at frembære sin bedste tak.

Sammendrag av regnskap for Trondhjems fiskeriselskap i budgetterminen $\frac{1}{4}$ 1908— $\frac{30}{6}$ 1909.

Indtægt.

Beholdning fra f. a.	kr.	1 450.93
Statsbidrag	„	4 375.00
Distriktsbidrag:		
Trondhjems sparebank	„	2 500.00
Trondhjems brændevinssamlag	„	1 000.00
Kontingent	„	320.00
Andre bidrag og renter	„	64.65
	kr.	<u>9 710.58</u>

Utgift.

1. Administration:

a. Leie av kontor og pakrum	kr.	625.00
b. Kontorhold, lys, brænde, rengjøring m. m.	„	208.02
c. Kontorsaker	„	9.85
d. Telefon, porto, telegrammer	„	104.48
e. Lønninger	„	1 500.00
f. Forskjellige utgifter	„	100.00

2. Arbeider vedkommende fiskeformerelse:	
Præmier for fangst av haakjerring i Trondhjemsfjorden	kr. 171.80
3. Arbeider vedkommende fangst og redskaper
4. Arbeider vedkommende tilvirkning og omsætning:	
Fremhjælp av ferskfisktrafikken og utvikling av transportforhold vedkommende omsætningsmarkedet	... „ 1 119.18
5. Bibliotek:	
Anskaffelse av bøker og tidsskrifter „ 108.47
6. Arbeider vedkommende modeller og vareprøver o. s. v.:	
a. Husleie til fiskerimuseet „ 1 875.00
b. Bestyrelse, anskaffelse og vedlikehold av museet	.. „ 1 200.00
c. Diverse indkjøp „ 16.94
7. Utstillinger:	
Den skandinaviske fiskeriutstilling i Trondhjem 1908	.. „ 367.15
8. Diverse utgifter:	
a. Bekjendtgjørelser, trykning o. l. „ 91.05
b. Uforutset og reiser „ 136.81
Beholdning „ 2 076.83
	<u>kr. 9 710.58</u>

Sammendrag av regnskap for Trondhjems fiskerimuseum i budget-terminen $\frac{1}{4}$ 1908— $\frac{30}{6}$ 1909.

Indtægt.

1. Beholdning fra f. a. kr. 359.63
2. Trondhjems fiskeriselskap:	
Sparebankens bidrag:	
Til husleie „ 1 875.00
Statsbidrag:	
Til bestyrelse, vedlikehold og anskaffelser m. m.	.. „ 1 200.00
3. Fiskerens bøsse „ 13.58
4. Diverse og renter „ 16.00
	<u>kr. 3 464.21</u>

Utgift.

1. Husleie for samlingerne kr. 1 875.00
2. Lønninger „ 937.00
3. Anskaffelser, vedlikehold, assurance, vakt og renhold	.. „ 618.53
4. Beholdning „ 33.68
	<u>kr. 3 464.21</u>

Selskapets og museets regnskaper er revidert og decidert i henhold til de for samme gjældende love.

Smø lens fiskeriforening.

1. Foreningen har 40 aktive medlemmer.
2. Inden foreningen er avholdt 4 møter.
3. For terminen 1908—09 fik foreningen utbetalt et statsbidrag stort kr. 240 mot, at foreningen tilveiebragte et distriktsbidrag svarende til $\frac{1}{4}$ av statsbidraget. For dette statsbidrag med distriktsbidrag er indkjøpt materiel til ruser og trolldgarn, og utdelt efter andragende til trængende fiskere. Der har været stor efterspørsel av dette materiel, saa det viser, at fiskerbefolkningen har faat øinene op for nytten av hjemmefiske.
4. Foreningens ishush viste sig ved foregaaende høst at være i den stand, at is ikke kunde lagres der. Dette var foreningen ikke opmerksom paa da, hvorfor der nu er besluttet foretat en hovedreparation, som skal være tilendebragt saa tidlig, at der til høsten kan indlægges is.
5. Foreningen har ogsaa iaar for egen regning holdt tændt de til belysning av Oddahølen privat opførte lygter; men da midlerne er smaa, har derfor foreningen sendt fornyet andragende til fyrvæsenet om den nødvendige fyrbelysning inden nævnte sted.
6. Trondhjems ferskfiskbolag har efter henvendelse fra fiskeriforeningen lovet til høsten at forsøke med ferskfisktransport fra Vest-Smølen.
7. Foreningen har sendt andragende til redningsselskapet, om at faa en redningsskøite stationert ved Vest-Smølen.
8. Foreningen har i aaret havt en indtægt av kr. 469.95 og en utgift av kr. 439.52.

Smø lens fiskeriforenings regnskap over statsbidrag med distriktsbidrag samt regnskap over ishushet for 1908—09.

Indtægt.

Statsbidrag.....	kr.	240.00
Distriktsbidrag.....	„	60.00
	kr.	<u>300.00</u>

Utgift.

Indkjøpt og utdelt trolldgarnstraad.....	kr.	55.00
— - - rusetraad	„	245.00
	kr.	<u>300.00</u>

steder var av en udmerket kvalitet, at de altsaa var kommet sig igjen efter gytningen; paa andre i rapporten nærmere betegnede steder var derimot skjællene begyndt at gyte og derved, selvfølgelig, for en tid ubrukelige til agn. Hans undersøkelser, der varte fra og med den 18de februar til og med den 28de februar var dermed avsluttet.

2. Rusefisket.

Dette fiske hadde vi allerede i det foregaaende aar faat nogenlunde paa glid, men for end kraftigere at fremme det, averterte vi forrige aar efter samraad med Fiskeridirektøren, at vi paa ansøking vilde utdele traad til dygtige fiskere for at de derav selv kunde binde sine ruser. Der indkom ansøkinger fra 11 fiskere, der alle blev tildelt saamegen traad, at de derav kunde binde sig 10—12 ruser hver. Vi har vistnok endnu intet hørt om resultatet herav, men vi antar, at det har været noksaa opmuntrende og tilfredsstillende.

C. Undervisning i en bedre behandling av vor klipfisk samt i desinfektion mot mid.

Likesom i de foregaaende aar har vi ogsaa i dette aar latt herr Edw. Lie bereise værene omkring Smølen og Frøyen og nordover til Bjørnør og git fiskerne undervisning i en bedre og rensligere maate at behandle sin fisk paa. Efterat ha befart denne kyststrækning sendte vi ham til værene søndenfor indtil Bud, og fortsatte han her sin undervisning. Han begyndte sine reiser den 10 oktober ifjor og avsluttet dem den 20 mars iaar, og i denne tid besøkte han alle vær baade nordenfor og søndenfor mellem de to nævnte endepunkter. Det glæder os at kunne meddele, at hans undervisning har ledet til gode resultater, hvad der tydelig nok har vist sig i den gjennomgaaende langt bedre kvalitet av den „bondefisk“ fra disse distrikter, der iaar har været ført hit til byen sammenlignet med den fisk, man i tidligere aar var vant til at motta fra de samme kanter.

Hans arbeide har imidlertid kun innskrænket sig til forbedring av „bondefisken“. Han har nødvendigvis ikke kunnet indvirke paa behandlingen av den klipfisk, der tilvirkes ved de store fiskerier i Lofoten og Finmarken, en behandling, der desværre later meget tilbake at ønske med hensyn til at fremstille et produkt, der kunde stilles ved siden av den klipfisk, der i flere fremmede lande produceres, og som alvorlig truer med at fortrænge vor fisk paa de utenlandske markeder. Dette forhold er ifølge konsulatberetninger fra de forskjellige lande blit saa faretruende for vor klipfiskhandel, at vi fandt, at noget kraftig maatte gjøres for at, om mulig, vinde tilbake de markeder fra hvilke vor fisk er fortrængt av

sine utenlandske konkurrenter eller, ialfald at søke at holde dem stangen paa de markeder, vi endnu har i behold. Vort selskap traadte derfor sammen med handelsforeningen og skipperforeningen hersteds og i forening valgte de inden sin midte en arbeidskomite til at avgi betænkning i spørsmålet. Resultatet av komiteens arbeide blev, at der av handelsforeningen og vort selskap utarbeidedes og utsendtes cirkulærer nr. 1 til 4 til alle i klipfiskproduksjonen interesserte fiskere, skippere og handelsmænd paa kysten og hvori en grei og letfattelig undervisning gives i de forbedringer som maa til i behandlingen av fisken gjennom alle stadier fra den blir trukket av sjøen til den foreligger som et fuldfærdig produkt. Disse cirkulærer mottoges av alle med interesse, og saavidt vi vet, har man søkt saalangt omstændighetene har tillatt det, at holde sig de givne raad etterrettelige.

Dette var, hvad der fra vor side kunde gjøres for at faa producenterne til at fremstille en bedre behandlet, mere holdbar vare; men vi indsaa ogsaa, at hvis vor fisk skulde anerkjendes som god i utlandet, krævedes der, at ogsaa eksportørerne gjorde, hvad der stod i deres magt for at hæve vor fisk og vinde tilbake vore tapte markeder. Efter initiativ av fiskeridirektør Hjort indbød vi derfor i mai iaar sammen med handelsforeningen hersteds, handelsforeningerne i Bergen, Aalesund og Trondhjem at sende delegerte hertil for sammen med os at ta under overveielse hvad der fra eksportørernes side var at foreta i den foreliggende sak. Indbydelsen mottoges med velvilje av de forskjellige handelsforeninger, og den 14 mai sammentraadte da deres delegerte til et samlet møte — ved hvilket ogsaa Fiskeridirektøren, herr dr. Johan Hjort var tilstede — hvor der diskutertes om, hvad de kunde gjøres for at bringe vor fisk ut av den vanskelige stilling den nu befandt sig i paa de utenlandske markeder, og man samledes om og vedtok enstemmig følgende av Fiskeridirektøren opstillede resolution:

„Den vanskelige situation, hvori klipfisken for tiden befinner sig, har foranlediget Kristiansunds handelsforening og fiskeriselskap til at indby til et møte av delegerte fra vore viktigste eksportbyer.

„Møtet har diskutert de forskjellige midler, som bedriften kan anvende til at hævde sine markeder og er enig om, at arbeidet for en bedre kvalitet maa stilles i første række. Man har endvidere samlet sig om den uttalelse, at en forbedring av kvaliteten maa fremmes ved at kjøp og salg finder sted efter kvalitet og sortement i 1ste, 2den, 3dje og 4de sort.

„Man henstiller til alle fiskeriinteresserte, baade eksportører, tilberedere og fiskere at arbeide for dette maal, som vil gavne hele den norske fiskeribedrift i dens konkurrance med utlandet.“

Denne resolution forelagdes derefter paa et offentlig møte, der av-

holdtes om eftermiddagen den samme dag for Bergens eksportører og andre i fiskeriforretningen interesserte mænd og vedtoges ogsaa enstemmig av dem.

(Mens denne aarsberetning har været under utarbeidelse sees av aviserne, at der i Bergen har været avholdt et møte av eksportører, hvor den ovenciterte resolution blev vedtat enstemmig).

D. Desinfektion til bekjæmpelse av midsoppen.

I likhet med forrige aar optok herr Høye sin reise til bekjæmpelse av klipfiskmidden og besøkte Finmarken. Men efter hvad der fremgaar av hans rapport, som medfølger vort regnskap over det bevilgede statsbidrag til reisen, blev han møtt med mistro og likegyldighet av dem, der skulde være interesserte i at fremme og støtte denne vigtige sak.

Da hr. Høye indsaa det haabløse i at kunne opnaa noget positivt resultat tilbakekaldte han sin til statsmyndighetene og av næringskomiteen allerede indstilte ansøknung om statsbidrag og avsluttet sin reise paa Finmarken.

I anledning denne bratte avslutning, der foretoges uten konferance med vort selskap vil vi ikke undlate at bemerke, at ihvorvel der ikke har manglet paa motgang i arbeidet for bekjæmpelsen av midsoppen mener vi dog, at arbeidet maa gjenoptages og resultatene, som nu foreligger utredet av herr Høye, maa søkes bragt ut og gjennomført i det praktiske liv. Vi forbeholder os derfor at gjenopta arbeidet for denne sak.

E. Diverse saker.

1. Om nordmændenes fiske under Island.

Fra Fiskeridirektøren mottok vi ifjor høst skrivelse, hvori han ber os undersøke hos fiskere og forretningsmænd, som vender tilbake fra Island her til byen om hvad erfaringer de har gjort med hensyn til forholdene paa øen. Han opstiller følgende fem spørsmåal som han ber os søke besvaret bedst mulig.

1. Hvilke avgifter har der været avkrævet fiskefartøierne iaar, særlig da fyravgifter, havneavgifter samt muligvis eksportavgifter paa fisket? Har der f. eks. kun været avkrævet fyravgift en gang under sæsonens fiske eller flere gange?
2. Føles disse avgifter trykkende, og ønskes der, at der fra det offentliges side skal søkes opnaadd nogen forandring i disse avgifter?
3. Har de islandske autoriteter forbudt saltning av fisk og sild i norske fartøier og i tilfælde med hvilken begrundelse? Det er mig bekjendt,

at flere norske fartøier har levert sin fisk til andre norske fartøier, som har været befragtet av islændinger og hvor fangsten er blit tilvirket ombord. Er det Dem bekjendt, at saadan ordning har fundet sted iaar og har den i tilfælde møtt vanskeligheter fra islandske autoriteters side?

4. Har opsynsvirksomheten iaar været utøvet paa en strengere maate end tidligere, er der ilagt mange mulkter, og har der været mange tvistigheter angaaende spørmaal om fiske utenfor territorialgrænsen?
5. Har det norske konsulatvæsen ydet nordmænd tilfredsstillende assistance, og har man noget forslag at gjøre til forbedring av saadan assistance i fremtiden?

Efterat ha anstilt undersøkelser angaaende disse spørmaal saavidt det var os mulig hos hjemvendte fiskere og andre, der hadde drevet forretninger paa Island besvarte vi de opstilte spørmaal saaledes:

- ad 1. Havnepenger betales, i ethvert fald i Isafjord og Havnaafjord, for hvert anlöp. Første gang kr. 0.10, efterfølgende anlöp kr. 0.05 pr. ton. Desuten lodspenge med kr. 1.00. Eksportavgift er kr. 0.50 pr. tønne sild. Forövrig erlægges avgifter for alle produkter, som eksporteres, hvorimot de produkter, som fiskerne selv tilvirker og beholder ombord er avgiftsfri.
- ad 2. Sildetolden ønskes nedsat, om mulig ophævet.
- ad 3. Der forlanges borgerskap løst paa alle pladser, hvor man agter at ha station. Skippere, som praktiserer saltning ombord, maa foreta denne i en mands navn, der har borgerskap. Handelsmændene derover viser sig uvillige og ønsker ikke nordmændene til at konkurrere med sig.
- ad 4. Iaar slakkere mot forrige aar av den grund, at fangsten kunde foregaa utenfor territorialgrænsen. Ubehageligheter fra opsynsvæsenet gjør sig mere gjældende naar fangsten skal tages indenfor territorialgrænsen. Kontrollen her er skarp og generende for nordmændene som anser det umulig at fiske indenfor grænsen, uten at de fører dansk flag.
- ad 5. Der bør være en nordmand som norsk konsul med bopæl paa Siglefjord, der maa betragtes som hovedstation for nordmændene under sildefisket. Iövrig burde nordmænd i likhet med franskmænd og engelskmænd ha et norsk krigsskib tilstede under fiskebedriften. De nævnte to nationer har ogsaa egne hospitaler paa Island mens norske savnes.

2. Medicinalfond for Romsdals amt.

Gjennem magistraten hersteds blev der os tilstillet et cirkulære fra Justisdepartementet, hvori vi opfordres til at uttale os om ønskeligheten

av at et medicinalfond opprettes her i Romsdals amt eventuelt i amterne søndenfor i likhet med de medicinalfond, der er opprettet i amterne nordenfor.

Vi besvarte dette cirkulære i en skrivelse til Justisdepartementet, videresendt gjennom magistraten her, saalydende:

„Den kongelige norske regjerings Justisdepartement.

Gjennem herværende magistrat har vi mottat det ærede departements cirkulære av 18 mai angaaende spørmaal om opprettelse av medicinalfond for Romsdals og sydligere amter eller opprettelsen av et saadant fond for det hele land.

I anledning herav meddeles, at vi foruten at ha behandlet saken i samlet bestyrelsesmøte ogsaa har konferert med herboende fiskere, men resultatet av disse overlægninger og synspunkter paa spørmaalet er, at man finder opprettelsen av et saadant fond — ialfald for vort amt — mindre paakrævet.“

Kristiansunds fiskeriselskaps regnskap for budgetaaret $\frac{1}{7}$ 1908 til $\frac{30}{6}$ 1909.

Indtægt.

Beholdning fra forrige aar:

Indestaende i Kreditbanken paa bok....	kr.	543.81	
Kassa inkl. saldo Klingenberg 29.26	„	382.65	kr. 926.46
Statsbidrag.....	„		1 200.00
Distriktsbidrag	„		300.00
Kontingent	„		200.00
Renter indvundne i aaret	„		43.17
			<u>kr. 2 669.63</u>

Utgift.

1. Administration:

Sekretærens gage	kr.	400.00	
Kontorleie, lys og ved	„	100.00	
Leie av telefon	„	50.00	
Assurance av kontorinventar etc.	„	4.60	
Loennechen for kontorrekvisita.....	„	11.10	
Trykning av aarsberetning.....	„	18.00	
Sverdrup for konvolutter	„	7.50	
Avertissementer	„	7.10	
Telegrammer	„	3.40	
Porto, telefon, færgenynger, bud etc....	„	58.73	
Diverse smaaudgifter	„	10.00	kr. 670.43

2. Navigationsundervisning:			
Sjømandsskolen for 2 elever	kr.	48.00	
Avertissementer	„	15.80	kr. 63.80
3. Ophjælp av hjemmefisket:			
a. Rusefisket:			
Engs efterfølger for traad	kr.	202.65	
Avertissementer	„	5.20	kr. 207.85
b. Aalefisket:			
Lilleskare for 50 teiner	„	65.00	
c. Undersøkelser efter agnskjæl:			
Kaldmes for undersøkelser	kr.	94.25	
Kaldmes for stikkerter ..	„	31.50	
1 specialkart	„	1.00	
Baggen for assistance ..	„	7.50	
Fragt av stikkerter	„	0.83	„ 135.08
d. Hummerfisket:			
2 hummerteiner à kr. 3.00	kr.	6.00	
Fragt av samme	„	2.89	„ 8.89
			„ 416.82
4. Behandling av klipfisk:			
Apotek „Svanen“ for formalin	kr.	123.72	
Hveding for gummislange	„	4.50	
Edw. Lies reiser	„	555.05	„ 683.27
5. Diverse:			
A. Olsen for fremvisn. redningsapparat.	kr.	10.00	
Sekretæren til Trondhjemsutstillingen ..	„	60.00	
Andel i utgifterne ved fiskerimøtet	„	61.35	
Johnsen for diverse trykning	„	31.56	
B. Hansen for innsamling trævirke	„	30.00	
Avertissementer for Buvik	„	3.10	„ 195.91
6. Beholdning pr. $\frac{30}{100}$ 09:			
Indestaaende i Kreditbanken	kr.	330.15	
Kassa inkl. saldo Klingenberg 18.15 ...	„	309.25	„ 639.40
			<u>kr. 2 669.63</u>

Beretning fra stipendiat Kr. Høye til Kristiansunds fiskeriselskap, dateret 19de juni 1908, om sin reise til Finmarken vaaren 1908 vedkommende bekjæmpelse av klipfiskens mugsop.

Hermed oversendes beretning om den fra 25 april til 1 juni utførte foredragsreise i Finmarken.

Fra Kristiansund fortsattes over Trondhjem direkte til Honningsvaag og derfra over Mehavn og de øvrige Østfinmarks vær til Vardø.

I Mehavn blev jeg av forstanderen for sjømandsmissionen negtet lokale, idet han erklærte, at han ikke kunde overta ansvaret for at til-late foredrag med lysbilleder avholdt i det av ham bestyrte lokale. Som følge herav blev her intet foredrag avholdt.

I Vardø holdtes to foredrag. I Hammerfest, Tromsø og Bodø hvert sted ett foredrag.

Efter den oprindelige bestemmelse skulde flere av værene her været medtat i foredragsreisen, men det viste sig, at tidspunktet for avholdelsen av saadanne foredrag her var uheldig, idet den travle tid forhindret dem, som det først og fremst gjaldt om at faa fat i, nemlig landsalterne, i at avgi møte. I Honningsvaag møtte omtrent udelukkende fiskere frem, og skjønt det naturligvis har sin store betydning at sætte denne del av befolkningen ind i moderne renlighetsbegreper, har det dog ingen betydning for klipfiskens behandling. Efter konference med fiskeriselskapets formand i Hammerfest besluttet jeg at sløife besøket i Vestfinmarken, idet utbyttet av en saadan reise i den travle tid ikke vilde staa i forhold til utgifterne.

Ved foredragene i Finmarksbyerne derimot, hvor omtrent alle de forretningsmænd, der har salterier paa land i værene møtte frem lykkedes det at naa dem, som har størst indflydelse paa klipfiskens behandling.

Det blev av kjøbmænd i Vardø uttalt, at der hos dem ikke kunde være klipfisksop, da klimatet var for koldt, og da den aldrig optraadte synlig paa klipfisken, men undersøkelserne viste, at forholdet var det samme som længere sydpaa, idet der saavel i luften, i saltboderne som i smudset paa gulv og vægger var klipfisksop i vekslende mængder tilstede overalt.

Paa retur sydover stansedes nogen dage i Valdersund, hvor jeg assisterte en kjøbmand med undersøkelser over forskjellige fiskepartier.

Naar jeg nu efter denne reises avslutning og efter de sidste aars arbeider skal resumere mine indtryk og uttale min formening om utsigterne for desinfektionens gjennomførelse i fiskeribedriften maa det bli paa følgende maate:

Stillingen er litet tilfredsstillende — ja saa litet tilfredsstillende, at jeg ser mig nødt til at indstille det videre arbeide. Jeg fik under reisen det indtryk, at man oppfattet mig som en privat person, der med bidrag av staten ydet efter ansøknings men forøvrig uten støtte saavel fra autorativt som fra privat interessert hold reiste rundt og holdt foredrag om sine egne ideer, som kunde være bra nok i og for sig, men som liten tilknytning hadde til det praktiske livs interesser.

Stillingen kan ikke uttrykkes bedre end ved hvad en av Vardøs kjøbmænd sa til mig under et besøk:

„Det kan være bra nok, at De reiser rundt og holder foredrag over renslighetens betydning og om den sop, som efter sigende gjør saa stor skade, men saalænge vi fra dem som kjøper denne vare intet krav faar om desinfektion, vil opfordringen for tilvirkerne til at etterkomme paalæg, hvis betydning ikke engang er gaat op for dem som i første række er interessert i varens forædling, være meget liten.“

Vi er her ved sakens kjerne.

Stilstanden i dette arbeide beror paa, at der intet alment krav paa desinfektion fremsættes av dem, som er mere interessert i klipfiskens holdbarhet nemlig eksportørerne, og saalænge flertallet av disse indtar den passive stilling til desinfektionsteorien de hittil har gjort er der liten utsigt for mig til at faa nogen forandring gjennomført.

Der er jo rigtignok flere baade eksportører og tilvirkere, som er varmt interesserte for disse foranstaltninger, men deres antal er for litet og de savner midler til at virke paa det store flertal av tilvirkere og salthandlere.

Hvor haabløst det for tiden ser ut vil tydelig fremgaa av det efterfølgende:

Fiskeriselskapet er uten tvil bekjendt med det andragende jeg ifjor indsendte om fortsatt bevilgning til dette arbeide. Efter planen skulde man søke at faa en række utrustere eller landsaltere (50—60) til at etterkomme de paakrævede desinfektionsforanstaltninger og til under videnskabelig kontrol at utføre fiskebehandlingen. Disse forsøk skulde da i stort bevis desinfectionens rigtighet, bibringe almenheten den manglende tro og danne avslutningen paa det videnskabelige arbeide.

Der kom imidlertid intet svar fra de omtrent 80, jeg i den anledning henvendte mig til, og da der altsaa ingen utsigt var til at faa de planlagte arbeider gjennomførte, tok jeg mit andragende tilbake.

De aarsaker, som maatte ligge til grund for den praktiske verdens ringe interesse av dette arbeide kan være mange og for indviklede til her at gaa nærmere ind paa, men jeg vil ikke tilbakeholde, at Fiskeristyrelsens lunkne, ja tildels litet velvillige stilling til mit arbeide gjennom disse mange aar vistnok ikke har været uten indflydelse her.

Istedetfor som det naturlig skulde være, at man i en saadan sak, der jo tar sigte paa fiskerinæringens ophjælp, hadde det ordnede fiskerivæsens støtte, har forstaaelsen for betydningen herav manglet helt. Ja man har endog været vidne til, at Fiskeristyrelsens videnskabelig utdannede chef har gjort sig til talsmand for det praktiske skjøn, for en tro basert paa ufuldstændige iagttagelser, og fremhævet dette skjøn som mere værdifuldt end eksakte videnskabelige undersøkelser.

Det er indlysende, at saadanne uttalelser fra autorativt hold maa ha bidradd meget til at svække tilliden til renslighetens og desinfektionens betydning for fiskeribedriften ute blandt folk og derved vanskeliggjort arbeidet for en bedre fiskebehandling.

Derfor, saaledes som stillingen nu er: med Fiskeristyret stadig imot, med flertallet av den interesserte handelsstand som passive tilskuere til et arbeide som tilsyneladende ikke vedkommer dem er der for mig intet videre at gjøre.

Jeg opgir arbeidet.

Den videnskabelige side av spørsmålet om klipfisksoppens utryddelse maa nu ansees som løst. Midlet er anvist, alt er lagt tilrette for at det praktiske arbeide kan begynde. Det faar nu bli de praktiske mænds egen sak, enten de vil gjøre bruk av det anviste middel og i saa tilfælde selv overlægge, hvorledes de bedst bør organisere sig, eller hvis deres interesser ikke lider noget synderlig skaar derved, la det gaa paa den gamle hævdvundne maate.

Jeg slutter med at præcisere: Hvis de paakrævede desinfektionsforanstaltninger gjennomføres paa den angivne maate, vil den norske klipfisk kunne fremstilles som et virkelig sopfrit produkt.

Ærbødigst

Kr. Høye.

Selskapet for de norske fiskeriers fremme.

Direktionen har herved den ære at fremlægge beretning om selskapets virksomhet i tiden fra 1 april 1908 til 31 mars 1909.

I. Arbeider henhørende under formerelsesklassen.

A. Fremme av østerskulturen.

I. Reiser og undersøkelser i anledning av østerskulturen.

I den forløpne termin er der av selskapets dertil ansatte folk foretat flere reiser til ophjælp av østerskulturen, dels for at besigtige steder, der

var paatænkt som østersbassiner, dels for at gi raad og veiledning, hvor driften var i fuld gang, men hvor sakkyndig bistand dog var paa-krævet. Reiserne har strakt sig langs kysten fra Hitteren, Nordre Trondhjem's amt, til Sandefjord i Jarlsberg og Larviks amt. De fleste reiser har dog gjældt de bergenhussiske amter, hvor de i gang værende østers-anlæg er talrikst. Fra begyndelsen av terminen til utgangen av august, da han forlot selskapets tjeneste for at overta sin stilling i Kristiania, har selskapets tidligere zoolog, kand. A. Wollebæk, for en del utført disse reiser, mens fra begyndelsen av 1909 til terminens slut den ny-ansatte zoolog, konservator Paul Bjerkan, har foretat endel reiser, delvis for at bli orientert med hensyn til de anlæg, der er i drift. De sidste reiser har dog kun strakt sig til de bergenhussiske amter. Hele terminen har selskapets assistent Ole Eriksen som sedvanlig reist om og ydet veiledning, hvor saadan var ønsket og paa-krævet. Der vil i det følgende bli git en oversigt over det arbeide, som er utført i den forløpne termin, først vedkommende de bassiner, som tidligere er sat igang, og saa over de bassiner, som er undersøkt og allerede sat i drift i terminen.

II. Østlandet.

Ældre opdrætningspladser.

1. Midtfjorden pr. Sandefjord. I dette anlæg, som paa-begyndtes i 1904, og hvor der siden aarlig har været indplantet ca. 20 000 yngel, er i terminen ingen yngel utsat. De tidligere utsatte østers' trivsel i bassinet er middels god.

2. Arnevikken ved Arendal. Likesom i forrige termin er ogsaa vaaren 1908 30 000 yngel utsat. Trivselen og veksten maa betegnes som meget god.

3. Barlangkilen ved Kragerø. Dette bassin, som har vist sig at besidde enestaaende gode betingelser for østersens hurtige utvikling og vekst, var vintereren 1907—08 saa sterkt isbelagt, at omtrent samtlige gjenværende østers, sandsynligvis paa grund av svovlvandstofutvikling, utdøde. Vaaren 1908 foretokes imidlertid ny indplantning av 5 000 yngel, og disse trivtes saa godt, at indtil utgangen av januar d. a. ca. 1300 av de nyindplantede østers var avsat som fuld salgbar vare.

4. Skutøkilen øst for Kragerø. I dette bassin, som nu drives for eierens regning, er vaaren 1908 utplantet ca. 3 000 yngel. Trivselen er mindre god med liten tilvekst. Intet nævneværdig er solgt.

5. Langøkilen øst for Kragerø. Vaaren 1908 blev der indplantet ca. 2 000 yngel, men tilveksten er liten, og trivselen maa betegnes som middels god, skjønt nogen fremtrædende dødelighet ikke kan merkes.

III. Vestkysten.

a. Ynglepoller.

1. Espevikpollen (Søndre Bergenhus amt). Av den i sommeren 1907 avsatte yngel er ialt utplantet ca. $\frac{1}{2}$ mill. i løpet av vaaren 1908. Endel er blit overført til Tysnes østerskompanis egne fetebassiner i Lindaaas, mens resten (ca. 298 000) er solgt og utplantet i de forskjellige i denne oversigt nævnte bassiner. Saavidt vites er denne ynglepoll den eneste, som har levert yngel til utplantning i den forløpne termin. Espevikpollen har praktisk talt været aarviss, men sidste sommer blev yngelavsætningen av forskjellige aarsaker, væsentlig at temperaturen i pollen kom for sent op, totalt mislykket, hvad der maa betegnes som yderst uheldig for østersavlens, da pollen er den eneste ynglepoll, som i de senere aar har kunnet levere noget betragtelig antal yngel. Man staar saaledes indeværende vaar i den stilling, at man ikke kan imøtekomme nogen av de talrige indløpende forespørsler om yngel.

2. Ostravikpollen (Stavanger amt). I denne ynglepoll, som maaske er en av de sikreste, vi har langs vor kyst, har driften i de sidste aar været nedlagt. Der findes imidlertid en mængde vilde stamøsters, og disse har, uten al regulering av vandtilførselen, sandsynligvis hvert aar delvis avsat yngel. Ivaar, da yngel ellers ikke er at opdrive, er denne yngel, der hadde avsat sig paa strenge og gamle samlere, som stod i pollen, blit solgt for indplantning i Solevaagen (Søndmøre). Det er skade, at denne udmerkede ynglepoll, som ligger saa bekvemt til at kunne skaffe yngel til Østlandets fetebassiner, ikke skal kunne holdes i drift.

3. Humlevaagpollen (Nordre Bergenhus amt) maa betragtes som nedlagt.

4. Kvernepollen (Nordre Bergenhus amt) er heller ikke i drift for tiden.

5. Selvaagpollen, Strønen (Søndre Bergenhus amt), der tidligere har været i drift som ynglepoll, er blit undersøkt og er paatænkt optat paany i løpet av indeværende vaar ved hr. kand Norman, der ogsaa tidligere har drevet pollen. Tilgangen paa ferskvand er god, men med noksaa hyppig optræden av svovlvandstof, der jo forresten er slemt overalt i ynglepoller, hvor vandet saa lang tid delvis blir stagnerende.

6. Baldersvaagpollen, Masfjorden (Søndre Bergenhus amt). Pollen er blit undersøkt av assistent Eriksen, og drift er tænkt sat igang i løpet av vaaren. Disse 2 sidste poller, som altsaa skal sættes igang som ynglepoller, vil for endel avverge den fare som vor kunstige østersavl svæver i, ved at man blot har én ynglepoll at stole paa for tilgang paa unge østers. Et begrænset antal ynglepoller, litt spredt utover østers-

distrikterne, maa være det bedste vern mot, at man som ivaar staar helt i bet for yngel.

b. Ældre opdrætningspladser.

1. Lindaasbassinet (Søndre Bergenhus amt). Der er intet nyt at berette om dette fetebassin. Det drives i uforandret maalestok av Tysnes østerskompagni.

2. Nyhammerpollen, Gulen (Nordre Bergenhus amt). Vaaren 1908 er indsat ca. 10 000 yngel. Trivselen og veksten er god, og i sæsonen er ca. 5 000 blit avsat som fuld salgbar vare.

3. Tunsbergpollen, Gulen (Nordre Bergenhus amt). Ingen yngel er blit utsat i terminen. Trivselen er middels god, dog er ca. 2 000 blit solgt som matnyttige østers.

4. Tverangerpollen, Gulen (Nordre Bergenhus amt). Ingen ny yngel er utsat. Noget av den tidligere bestand er blit solgt i sæsonen.

5. Solevaagen (Søndmøre). Vaaren 1908 blev der i bassinet indplantet ca. 138 000 yngel fra Espevik. Trivselen er meget god, og i løpet av terminen er der blit solgt ca. 40 000 matnyttige østers fra bassinet. Disponenten, hr. ingeniør Arne Barman, fik ved utstillingen i Trondhjem sommeren 1908 guldmedalje for en samling fra sit anlæg.

6. Uranpollen (Nordmøre). Ingen ny yngel er blit indsat i løpet av terminen. Der er fra pollen blit solgt ca. 1 000 matnyttige østers. Trivselen er middels.

7. Trygøpollen, Gulen (Nordre Bergenhus amt). 10 000 yngel indplantedes vaaren 1908. Østersens trivsel og vekst i bassinet er god. Ca. 2 000 matnyttige østers er solgt i sæsonen.

8. Søndre Nyhammervaag, Gulen (Nordre Bergenhus amt). Vaaren 1908 blev utsat 10 000 yngel, samme antal som i de tidligere aar, drift har foregaat her. Veksten er fremdeles noget langsommere end i de første aar, men kvaliteten er god. Solgt ca. 1 000.

9. Gjerdevaagen, Lindaas (Søndre Bergenhus amt). Ca. 20 000 østers indplantedes vaaren 1908. Trivselen er god, og ca. 3 000 østers er avsat til gode priser.

10. Mathopen (Søndre Bergenhus amt). Vaaren 1908 blev der her utsat ca. 28 000 yngel. Østersen trives godt og veksten er meget hurtig, skjønt bassinet er forholdsvis aapent. Ca. 5 000 er i løpet av vinteren blit solgt til meget gode priser.

11. Lyenpollen, Hitteren (Søndre Trondhjems amt). 15 000 yngel indsattes vaaren 1908. Veksten ikke saa fremtrædende sterk som det første aar. Saavidt vites er intet blit solgt.

12. Samsfjorden (Søndmøre). Likesom forrige termin, da driften

paabegyndtes her, er der ogsaa vaaren 1908 indsat ca. 5 000 yngel. Trivselen meget god med hurtig vekst og uten nævneværdig dødelighet.

13. Vaagsstranden (Romsdalen). 20 000 yngel utsattes vaaren 1908.

c. Nye opdrætningspladser.

1. Sæløpollen (Søndre Bergenhus amt). Vaaren 1908 indplantedes 5 000 yngel fra Espevik for fiskeriselskapets regning. Pollen, der tidligere har været i drift for Tysnes østerskompanis regning, er nærmest tænkt benyttet som eksperimentalfelt. Der prøvedes saaledes ifjor sommer at tilsætte vandet i pollen med klorammonium (salmiak), der andre steder har været benyttet med held. Om forsøkenes utfald er det for tidlig at uttale sig. Forsøket komplicertes iøvrig ved at temperaturen, trods alle forsøk paa at hindre det, steg til ca. 29°, hvad der naturligvis hadde yngelavsætning tilfølge. Forsøkene vil bli fortsat, da det kunde ha sin store interesse at vite, om man ved kunstige midler kunde faa østersen over de svakhetsperioder, som selv paa de bedste feteplasser til sine tider kan optræde.

2. Klovningssund, Lindaas (Søndre Bergenhus amt). I dette bassin, hvor østersavl tidligere har været drevet med held, har selskapet utsat 5 000 yngel, nærmest for at se, om det ikke kunde lønne sig at opta driften igjen. Veksten var i løpet av sommeren meget god.

3. Dragøssund, Lindaas (Søndre Bergenhus amt). Utsat 10 000 yngel vaaren 1908. Den skal trives godt.

4. Pollevik, Sulen (Nordre Bergenhus amt). Ca. 5 000 yngel indplantet vaaren 1908.

5. Lerpollen (Søndfjord). Her utsattes vaaren 1908 5 000 yngel, der trivtes og vokste meget godt.

6. Selvaagen (Søndmøre). I dette aapne bassin utsattes vaaren 1908 5 000 yngel. Veksten som i alle aapne bassiner noget sen.

7. Moldeholmene (pr. Molde). 20 000 yngel blev her utsat ifjor i Sundene. Noget egentlig bassin er der altsaa ikke, men allikevel beskyttet mot storm og sjø. Der har i gamle dage været meget vildtvoksende østers. Naar undtages i de første uker efter utsætningen har dødeligheten været liten og tilveksten god.

I den forløpne termin er adskillige forespørsler vedkommende østerskulturen inkommet og besvaret. Disse forespørsler har dels gjældt ældre opdrætningsbassiner, dels anmodning om raad og veiledning angaaende anlæg av nye. De talrike forespørsler om yngel for indeværende vaar har man desværre av tidligere nævnte aarsaker maattet besvare med,

at yngel iaar ikke er til at erholde, hvorimot vi har forsøkt at formidle salg av 2 aars østers fra bassiner, hvis eiere gjerne ønsket at realisere endel. Av nye anlæg blir i terminen 1909—1910 at igangssette ynglepollerne Selvaagpollen og Baldersvaagspollen (Søndre Bergenhus amt), mens der ved de paatænkte fetepoller blot kan foretages forberedende arbeider, da yngel mangler.

IV. Bidrag ydet av selskapet.

J. K. Lerpø, Flekke	kr. 25.40
P. J. Norman, Lepsø	„ 100.00
Lensmand Arne Riisnæs, Masfjorden	„ 100.00
Anton K. Nyhammer, Eivindvik	„ 25.00
	<hr/>
	kr. 250.40

B. Undersøkelser og forsøk vedkommende skjæl.

Efter anmodning av eksportører har selskapet tilveiebragt prøver av ferske, hele oskjæl, som er forsøkt avsat i England som fødevarer. Det lot dog ikke til at de vandt bifald. Denne sort skjæl skal ha en egen bismag, som gjør, at de ikke overalt er yndet som spise. Selskapet staa stadig i rapport med en øvet skjælfisker, som hvert aar avgir rapport om skjælfiskets gang og forøvrig gaar selskapet tilhaande med opplysninger. Han anvendes ogsaa jevnlig til diverse forsøk vedkommende skjæl, som f. eks. de i forrige aarsberetning nævnte undersøkelser efter nye felter for oskjællet, det saakaldte „agnskjæl“.

Selskapet agter til sommeren at paabegynde forsøksdyrking av blaaskjæl, som man mener at kunne faa avsat til regningssvarende priser. Man har i den anledning anstillet undersøkelser om egnede lokaliteter og har foreløbig fæstet sig ved steder i Lindaas, Østgulfjorden og i Risnes i Masfjorden.

II. Arbeider henhørende under fangst- og redskapsklassen.

A. Mundtlig, skriftlig samt praktisk veiledning.

Der kommer til stadighet folk paa kontoret, som ber om opplysning om forskjellige spørsmaal vedkommende fiskeredskaper, fiskemetoder m. v. og med posten indløper der daglig en hel del forespørsler av samme art, som alle punktlig besvares. Det opplysningsarbeide, som udføres av selskapets sekretær og personalet forøvrig utgjør en viktig del av selskapets arbeide, og er denne virksomhet i stadig tiltagen.

Vi skal nævne endel saker henhørende under denne klasse, hvorom

der i aarets løp har været git oplysninger: Trawlfiske, som det drives særlig med dampskibe tilhavs, deriblandt trawlens konstruktion og pris m. v., linefiske med dampskib, røkefiske, haakjærringfiske, derunder oplysning om „lynnestenens“ konstruktion og anvendelse samt haakjærringens tilgodegjørelse, seie- og palefiske med snurpenot og synkenot, aalefiske i saltvand og ferskvand, aaleledere, fiskeri efter lange, brosme og kveite i den norske rende, laksefiske med line, sælhundfangst, flyndrefiske med snurrevad, sæl- og hvalfangst, hummerfiske m. v. Desuten er der git oplysning om barkning av sildenøter med birkebark og tjære, kultjæring av nøter efter amerikansk metode samt barkning og oljing av garn paa hollandsk maate. Et farvelagt kart over endel av „den norske rende“ er utført av selskapet og solgt til interesserte. Endvidere er meddelt oplysning om indredning av fryserum og binger for isning av fisk i fiskedampskibe og kuttere. Desuten har man gaat folk tilhaande med indkjøp av skøiter med og uten motor, kjøp av fiskeredskaper, særlig ruser, teiner og snurrevad, agnfrysekasser m. v. Man har ogsaa meddelt oplysning om forfærdigelse av de nævnte redskaper. Der har overhovedet været saa mange forespørsler, at det vilde gaa for vidt at nævne dem alle. Vi skal endnu kun nævne, at sekretæren paa sin reise i Amerika ifjor efter anmodning anstillet undersøkelser vedkommende den saakaldte „sjøgaaende“ dory, som dog ikke antokes at egne sig for vore forhold, samt at man tidt og ofte har git oplysninger om fiskerilovgivningen.

B. Utleaan av nye eller mindre kjendte redskaper til fiskeforsøk eller som model til at arbeide efter.

Likesom tidligere har der været stor spørsel efter at faa laane teiner, ruser, snurrevad og synkenøter. Hvad der imidlertid i de forløpne aar mest har været spurt efter, har dog været laksedrivgarn. Selskapet har anskaffet 12 saadanne garn av den type, som anvendes i Drammensfjorden. Disse var alle utlaant i sæsonen, og man maatte avslaa flere anmodninger, idet man fandt ikke at kunne gaa til anskaffelse av flere saadanne garn. Man har gjennemgaaende laant 2 garn til hver, saa at vedkommende selv maatte skaffe de øvrige, som trængtes. Hittil har det ikke gaat videre med dette fiskeri paa disse kanter, men det er fortidlig at uttale sig noget bestemt om, hvad resultatet kan bli. Man har forøvrig ogsaa anskaffet et drivgarn efter amerikansk model, hvilken sort har været brukt i Trondhjemsfjorden. Dette garn har været besigtiget av mange, men utlaanes ikke. Denne sort garn er nemlig store og kostbare: 100 favner lange, pris ca. kr. 250. Forøvrig har man utlaant flyndregarn, kobbegarn, troldgarn, seiegarn m. v. Av andre gjenstande har man utlaant agnfrysekasser og agnkvern.

Denne post paa selskapets budget er i det hele tat meget vigtig, og fiskerne sættes ved hjælp av den istand til at faa utført forsøk, som de ellers vilde kvie sig for, saalænge saken ansaaes for usikker. Befindes imidlertid ved forsøkene fiskeriet at være regningssvarende, anskaffer vedkommende selv disse redskaper, og hans eksempel kan virke befrugtende paa omegnens fiskere.

C. Forsøksfiske i den norske rende.

Med hidrag av staten og Bergens børs lot „Selskapet for de norske fiskeriers fremme“ ifjor sommer utføre fiskeforsøk med line i „Den norske rende“ paa strækningen fra Røvær til Utvær. Til fiskeforsøkene anvendtes to motorskøiter, som var leiet for øiemedet, nemlig skøite „Præcis“ av Valderhaug, kaptein Johan Norstrand, og skøite „Oscar“ av Leinøen, kaptein Petter Leine — begge fra Søndmøre. De to skøiter var henholdsvis 20 og 19½ br.-tons. Besætningen var paa hver 6 mand, kapteinen iberegnet. Derhos medsendtes fra selskapet en kontrollør, Peder Nilsen Fuskanger, der medfulgte „Præcis“.

„Den norske rende“ strækker sig som bekjendt rundt den norske kyst fra Kristianiafjordens munding og indtil den paa vestkysten taper sig i Nordhavet. Dybden er for det meste mellem 130 og 160 favner, enkelte steder op til 280 favner foruten nogen endda dypere huller. Bredden av denne rende varierer mellem 5 à 6 sjømil ved sydkysten og ca. 15 mil paa høiden av Sognefjorden, hvorefter den utvider sig nordover mot Atlanterhavsdypet. Ved kanten av denne rende (revet), begynder den store Nordsjøgrunde, som uten mellemrum strækker sig til og berører alle de øvrige lande, som begrænser Nordsjøen.

Bunden i dyprenden er for den overveiende del mudder (slik), men der findes indimellem ikke saa faa større og mindre felter med sand, skjæl, ler, sten og fjeld, paa hvilke sidste steder man kan gjøre regning paa at finde fisk. Der har da ogsaa fra gammel tid av været fisket med aapen baat paa de for fiskeri egnede steder, som ligger nær land, men længere utpaa har man ikke været kjendt. Rigtignok har der leilighetsvis været gjort forsøk med dækkede farkoster her og der utpaa i renden, men mangelen paa specielle fiskekarter har gjort disse forsøk saa besværlige, at de efterhvert er blit opgit. I de sidste par aar før 1908 lot „Bergens havfiskeselskap“ utføre endel spredte forsøk i renden, og resultatet av disse forsøk var saa lovende, at „Selskapet for de norske fiskeriers fremme“ fandt at burde faa utført helt rationelle fiskeforsøk.

Man henvendte sig i den anledning til Bergens børs, som beredvillig bevilget 2 000 kroner til forsøkene. Hertil fik man av staten andre kr. 2 000, ialt kr. 4 000, som blev anvendt til fiskeforsøkene i 1908.

Man lot desuten farvelægge et antal eksemplarer av den geografiske opmaalings sjøkart A 2, i maalestocken 1:350 000, omfattende strækningen Utsire—Kinn. Foruten at farvelægge de forskjellige dybder, stippet man de felter, hvor bunden bestaar av sand, skjæl o. s. v., med andre ord de strækninger, som særlig saa ut til at egne sig for fiskeri. Disse karter medsendtes de to fartøier, hvorhos adskillige andre fiskere efter anmodning fik sig samme tilstillet. Man gjorde herunder opmerksom paa, at dette kart ikke var oploddet specielt med fiskeri for øie, og at det derfor under lodningernes utførelse selvsagt ikke hadde været magtpaaliggende at begrænse de forskjellige bundfelter. Kartet dannet dog en god rettesnor for fiskeforsøk i den norske rende.

Det skal bemerkes, at den vanskelige tilgang paa agn foraarsaget megen tidsspilde. Den sidste tid maatte agnsilden endog hentes helt fra Moldøen. Dette forhold gjorde, at flere dæksbaater fra Søndmøre, som var kommet for at delta i dette fiske, igjen avreiste, uagtet de gjorde meget gode fangster de faa ganger, de fik agn og kom sig ut.

Om de utførte fiskeforsøk ikke har resultert i rik fangst, saa har de dog vist, at der findes drivværdige, tildels meget gode fiskefelter i den norske rende. Og den slutning lar sig med sikkerhet trække, at dyprenden, naar den blir utforsket og kartlagt overalt med fiskeri for øie, vil kunne skaffe en betydelig flaate av smaa fartøier sysselsættelse en stor del av aaret.

Et utdrag av de to fartøiers journal, hvorav vil sees utsat line-mængde, sted, dybdeforhold, fangst, vind, veir m. v. er offentliggjort som tillæg til „Norsk Fiskeritidende“ for iaar. Journalutdragene er ledsaget av kartskisser, hvorpaa linesætningerne er avmerket sammen med lodskud og datum.

D. Fangst av sei og pale med snurpenot.

Med en av de ovenfor nævnte motorskøiter, nemlig „Præcis“ av Valderhaug, kaptein Johan Nordstrand, foretokes forsøksfiske med selskapets snurpenot efter sei og pale paa strækningen fra Hennø til Utvær, Søndre Bergenhus amt. Denne not er 110 favner lang og 11 favner dyp i fældt stand. Maskestørrelsen er 15 omfar pr. alen paa armene og 22 omfar pr. alen i midten. Noten er altsaa forholdsvis liten og brukes i almindelighet baade betydelig længere og dypere. Som forsøksnot er den dog brukbar, men man maa ikke gjennemgaaende paaregne store fangster.

Før 16 juli foretokes forsøkene kun leilighetsvis, d. v. s. til saadanne tider da det ikke kolliderte med det ovenfor beskrevne linefiske, som skøiten drev.

Den 4 juli fik man i et kast paa Skreia noten fuld av pale og

palemort. I løpet af natten, mens fisken stod i noten, gik dog størstedelen gennem maskerne, saa der kun var ca. 500 stkr. igjen. Den 7 juli fik man i et kast 18 sei, 520 palemort og 40 paler paa samme sted. Samme dag gjorde man nok et kast paa Skreia og fik noten fuld, men før noten var snurpet, satte strømmen noten paa varpet, saa der kun blev tilovers 4 sei, 8 paler og 148 palemort. Senere undersøktes forskjellige grunder mellem Feie og Utvær, men dels saa man ingen fisk, dels var denne saa smaa, at den i tilfælde vilde ha gaat igjennem maskerne. Der gjordes kun et kast paa Bikkerboen, hvor man intet fik. Forøvrig henvises til tillægget til „Norsk Fiskeritidende“ 1909 om „Forsøksfiske i den norske rende“, pag. 24.

E. Forsøk med agnsild, konservert ved hjælp av „Dyblies lage“.

Under forannævnte forsøksfiske med line i „Den norske rende“ gjordes forsøk med agnsild opbevaret i ovennævnte lake. Forsøkene faldt ikke gunstig ut.

F. Opbevaring av frossen sild til agn.

Den 5 mars iaar sendte man 50 kasser vaarsild med jernbanen til Finse — den høieste station paa Bergensbanen. Silden i 32 av kasserne spredtes til frysning. Efter i løpet av et par døgn at være stivfrossen pakkedes saameget av silden, som der var plads til, tilbake i kasserne. Silden i 8 kasser blev lagt i papæsker og frosset i disse. Efterat den var frosset, blev den overheldt med vand og „glaseret“, som det kaldes, hvorpaa æskerne blev anbragt i kasserne. Endel av den førstnævnte sild blev ogsaa glaseret. Endvidere blev 10 kasser sild frosset i kasserne som de var. Dette sidste tok en ukes tid og var antagelig ikke heldig for silden. Det hele blev derpaa sat ind i en uthulet snefond i nærheten.

Den 16 mars frøs man igjen endel vaarsild, som lagdes i 12 sinkbokser, som egentlig tilhørte saakaldte amerikanske frysekasser. Efter frysningen heldtes bokserne fuld med vand, som man lot fryse omkring silden til en blok. Disse tokes dernæst op av bokserne og stuedes i kasser med isolationsmateriale omkring.

Ifølge meddelelse den 10 mai befandtes silden fremdeles at være i god frosset stand, og meningen er med mellemrum at forsøke den til agn fremover, saalænge den vil holde sig. En mindre del av silden vil dog ogsaa bli forsøkt til spisning (se under III F).

G. Makrelfiskerierne.

Fra „Bremnes fiskeriforening“ fik man oversendt til videre forføining et andragende til myndighetene om at faa utsendt et statens dampskib

for at gaa makreldorgeflaaten tilhaande. Skibet skulde seile omkring blandt flaaten og holde fartøierne underrettet om fiskets gang. Burde i den anledning være forsynet med traadløs telegraf. Endvidere skulde skibet overlade proviant til fartøier, som var lens, samt hente post. Direktionen lot indhente uttalelser om saken fra selskapets avdelinger i de interesserte distrikter, hvorpaa saken med disse ekspedertes videre til fiskeridirektøren. De indkomne uttalelser fra de mest interesserte foreninger gik i favør av den motionerende forenings forslag og nærværende direktion sluttet sig ogsaa til forslaget med den reservation, at proviantuddeling i regelen burde være skibet uvedkommende. Man burde forøvrig gaa forsigtig og forsøksvis tilverks i begyndelsen.

Selskapet har i længere tid hat under overveielse at faa utført rationelle fiskeforsøk med drivgarn, saavel efter høstmakrel som sommermakrel, men man har desværre hittil savnet midler til dette. Foreløbig har man derfor maattet innskranke sig til at utlaane 4 drivgarn, som man er i besiddelse av, til en fisker i Søndre Bergenhus amt. Ved hjelp av disse og garn, som han selv anskaffer, agter han til sommeren at gjøre forsøk efter sommermakrel utenfor Bergenhusamterne. Et litet bidrag — kr. 60.00 — er ham desuten bevilget.

III. Arbeider henhørende under tilvirkningsklassen.

A. Mundtlig, skriftlig og praktisk veiledning.

Der kommer til stadighet folk paa kontoret for at søke veiledning i tilvirkningsspørsmål, og ved hjelp av den sakkyndighet, selskapet sitter inde med, har man hat let for at etterkomme disse anmodninger. I en række av tilfælder er der ydet praktisk veiledning i fiskens behandling. Vi skal nævne forskjellige ting, hvorom opplysning er git i aarets løp: Tilvirkning av „bricks“ (en slags skind- og benfri fisk) for eksport. Tilvirkning av kveite paa hollandsk maate, spillange og „kabeljau“ paa svensk manér, makrel for det amerikanske marked, sild paa hollandsk og skotsk maate, skjæresild, klipfisk (deriblandt kunstig tørret), tørfisk m. v. Nedlægning av ansjos, saltning av brisling, hermetisk nedlægning av krabbe, røkning av sild efter Yarmouth—Lowestoft metoden, røkning av fisk og sild i det hele tat, frysning ved mekaniske metoder samt ved Helms fryseapparat og ved de almindelige is- og saltmetoder, bygning av ishuser, tillagning av fisk, særlig sild, for kjøkkenet, hermetisk nedlægning av fiskeretter, forsendelse av levende flyndre i kasser, kokeapparater for ræker, Søllings indpakkingspapir, klipfiskens mugsop o. s. v. Desuten har man i stor utstrækning git opplysning om behandling av fersk fisk samt om markeder for saavel fersk som saltet, røket, tørret og hermetisk

nedlagt fisk. Endvidere har man besvaret forespørsler vedkommende tøndekonstruktioner, maskiner for flækning av fisk, kasser med kurver for hummereksport m. v.

B. Utlaan av redskaper for tilvirkning.

Selskapets desinfektionsapparat til desinfektion av klipfiskboder m. v. efter konservator Høyes metode har gjentagende ganger været utlaant i terminen. Desuten har selskapets apparat for kapning av „bricks“ (se ovenfor) været utlaant. Endvidere har man utlaant forskjellige fiskekasser samt aaletransportkasser som model til at arbeide efter.

C. Nedlægning av krabbe som hjemmeindustri.

I „Norsk Fiskeritidende“ for 1906, 11te hefte, staar en artikel av sekretær Barclay om „Hermetisk nedlægning av krabbe som hjemmeindustri“. Det er den av fyrvogter Storksens i Espevær anvendte meget anerkjendte metode, som er beskrevet. Hr. Storksens har været saa velvillig gratis nu at oplære nogen personer i denne nedlægning. Selskapet utdelte 4 stipendier à kr. 50 til 4 mænd hjemmehørende i Bergenhushusamterne. Disse sattes under et 3 ukers kursus godt ind i metoden, og det lykkedes en av dem allerede samme aar, ifjor høst, efter endt undervisning at faa nedlagt et mindre parti krabbe, som viste sig meget god. Man har det haab, at denne hjemmeindustri vil sprede sig utover kystdistrikterne og avgi en velkommen bifortjeneste for kystbefolkningen. Man har for næste termin andradd om statsbidrag til videre fremme av denne industri.

D. Demonstrationer med silderetter.

Selskapet fortsatte iaar sine demonstrationer med silderetter (se forrige aarsberetning, side 14). Denne gang utsendte man en ekspedition til Hallingdal under ledelse av sekretær Barclay. Retternes tillavning forestodes av skolekjøkkenlærerinderne, frk.ne Fleischer og Landmark. Demonstrationerne, som avholdtes i februar, omfattede følgende 6 steder i Hallingdal: Flaa, Nesbyen, Gol, Torpe, Aal og Hol. Først holdtes et foredrag av sekretæren, hvorunder sildens og anden fisks næringsværdi paa- vistes, hvorpaa et større antal retter av saavel salt som fersk sild servertes. For at hindre tilstrømningen av uinteresserte tokes en ubetydelig entré. Retterne vandt særdeles stort bifald og gav støtet til en ikke ubetydelig konsume av vaarsild under fiskesæsonen. Folk paa stedet kunde ikke noksom uttale sin glæde over den kjærkomne avveksling i spiseseddelen, som silden og fisken nu, takket være Bergensbanen, skaffet dem. Folk

paa stedet ydet beredvillig al mulig hjælp saavel med utlaan av service som med selve tillavningen o. a.

E. Størmers sløiekniv.

Under et besøk i Svolvær ifjor fik sekreteren anledning til at gjøre sig bekjendt med en av ingeniør H. Chr. Størmer, sammesteds, netop opfundet ristekniv for fisk. Kniven, som har to blade, hvorav et med but odd, staar beskrevet i „N. F.“ for 1908, s. 539. Selskapet indkjøpte nogen eksemplarer av kniven, som utdeltes til fiskere og tilvirkere, forat den kunde bli prøvet. Alle hittil indkomne uttalelser er enig om at anbefale kniven paa det bedste. Den beskadiger ikke rognen, hvad der er hovedsaken, og den kan bekvemt benyttes til avskjæring av fiskehodet og andet.

F. Frysning av sild for husholdningen.

Den under II F omtalte sild, som er under frysning paa Finse, er ogsaa ment for en del at skulde prøves som mat for husholdningen. Det har vist sig, at silden med hensyn herpaa godt taaler at fryse. I Hallingdal i vinter anvendtes der meget frossen sild, og man var enig om, at den fremdeles var meget god, naar man blot lot „skytte isen“ ved at lægge den etpar timer i koldt vand. I Amerika spises betydelige kvanta frosset sild opbevaret i fryserierne.

G. Selskapets opskrifter paa retter av sild.

3dje hefte av disse opskrifter er offentliggjort i „N. F.“s decemberhefte ifjor og i et større antal eksemplarer spredt utover landet gjennom bokhandelen. Salget har gaat udmerket, saa at de første to hefter har maattet gjenoptrykkes. Man har sikre beviser for, at opskrifterne har bidradd til en øket anvendelse av sild i husholdningen. Skrifterne er desuten anvendt av sakkjyndige ved foredrag, likesom de indeholdte retter er benyttet ved demonstrationer, foruten av selskapet ogsaa av Kristiania sildegrossisters forening. Thorv. Berg & Co. i Narvik har utdelt 150 eksempl. av hefterne i Nordsverige, og endel av dem er desuten anvendt i en svensk publikation. Ogsaa „Dansk Fiskeritidende“ har avtrykt en del av opskrifterne. De to første hefters opskrifter var utarbeidet av frk. Balchen, det sidste hefte av samme og frk. Kaia Fleischer, begge i samarbeide med selskapets sekretær.

H. Forsøk med forsendelse av levende flyndre.

Et enkelt forsøk med forsendelse av levende flyndre blev utført av hr. Arnoldus Lem, Moldøen, i samarbeide med selskapet. Ved henven-

delse til Dansk fiskeriforening fik man nøiagtig rede paa, hvordan denne forsendelse foregaar i Danmark — væsentlig fra Fredrikshavn til Kjøbenhavn. Forsøket faldt dog ikke særlig godt ut, idet dampbaaten var forsinket. 3 av flyndrene befandtes levende, resten var døde. Man agter ved leilighet at gjenta forsøket.

I. Tørring av sild.

Vaaren 1908 foretok en av direktionens medlemmer en liten prøve med tørring av vaarsild. En prøve herav sendtes til Italien, hvor den vandt meget bifald. For at undersøke dette spørsmal nærmere, har selskapet nedsat en komite, der ivaar har fortsatt de nævnte forsøk. For at kunne utføre disse efter en rationel maalestok har man andradd Stortinget om et bidrag paa kr. 5 000. Man har grund til at vente bevilget ialfald en del av dette beløp og vil da til næste vinter bli sat istand til med kraft at fortsætte tørreforsøkene.

J. Diverse.

Foruten hvad tidligere er nævnt har man ydet sin medvirkning til løsning av forskjellige spørsmal vedkommende tilvirkning. Man har bl. a. rettet en forestilling til de interesserte om at være nøiagtige med hensyn til „pløiningen“ av den for Amerika bestemte makrel. Med en oppfinner har man ført en længere korrespondance om et forbedret hurtig-stekeri for sild. Endvidere har man indgit forestilling om reduktion i fragtsatserne paa jernbanen for sild bestemt til agn. Foreløbig har selskapet erholdt en saadan reduktion for de forsøkssendelser, man for tiden gjør mellem Bergen og Finse. Med en oppfinner har man desuten drøftet et forslag om forsøk med lagring av klipfisk i rum med varm, tør luft. Man kom til det resultat, at dette ikke var at anbefale.

IV. Ikke henhørende under nogen enkel klasse.

A. Sekretærens reise til Amerika og Paris.

Som nævnt i forrige aarsberetning, side 19, erholdt sekretær Barclay stipendium til Amerikareisen av børserne i Kristiania, Bergen, Aalesund, Kristiansund og Trondhjem samt av Haugesunds sparebank. Halvdelen av det hele reisebeløp bestredes av Bergens børs, og et restbeløp ydedes av selskapet. Reisen varte i 4 maaneder og tiltraadtes 20 mai. Sekretæren besøkte de viktigste fiskerbyer i Massachusetts samt de større byer sydover paa østkysten til og med Washington. Derpaa reiste han vest-

over og var indom Cleveland, Ohio, opholdt sig nogen tid i Chicago, besøkte St. Paul og fortsatte derpaa til Vancouver, British Columbia. Derfra fortsattes sydover saalangt som til San José i Californien, idet alle de vigtigste fiskepladse paa kysten besøktes. Hovedhensigten med reisen var at studere lagring og transport av ferskfisk, og i saa henseende var reisen meget vellykket. Amerika er det land, som til dato i størst utstrækning har anvendt de mekaniske kjøleanlæg. Der findes ingen by av større betydning, hvor ikke et eller flere større fryselagere findes, og antallet av de mindre fryseanlæg hos de handlende er legio. Sekretæren har paabegyndt sin beretning om kjøleindustrien i „N. F.“s novemberhefte f. a. og fortsætter fremover i hvert hefte i den utstrækning pladsen tillater, indtil beretningen er færdig.

Sekretæren studerte forøvrig ogsaa andre spørsmåal av interesse, f. eks. kultjæring av nøter. Særlig viet han dog de store laksefiskerier paa vestkysten sin oppmerksomhet. Herom vil han senere avgi beretning. Ogsaa opbevaring og transport av frugt hadde han oppmerksomheten henvendt paa.

Efter hjemkomsten fra Amerika deltog hr. Barclay som officiel delegeret i „Den første internationale fiskerikongres“ i Paris i oktober forrige aar.

Naar sekretæren har bearbejdet det væsentligste av sin beretning, er det meningen at han skal holde foredrag i de interesserte distrikter omkring i Landet og herunder redegjøre for de paa reisen indhøstede erfaringer m. v.

B. Sekretærens øvrige reiser m. v.

Under sit ophold i Amerika blev sekretæren anmodet om at delta i „Den 4de internationale fiskerikongres“, som skulde avholdes i Washington, D. C. i september. Han indtegnedes ogsaa som medlem — repræsenterende selskapet — men blev nødt til at avreise før kongressens sammentræden.

I begyndelsen av terminen foretok sekretæren en reise til Bremnes i Finnaas. hvor han assisterte ved dannelsen av „Bremnes fiskeriforening“. Og ved terminens slut var han i Kristiania for at konferere med verksteder om fryseanlæg og med jernbanens vedkommende om kjølevogner. Samtidig besaaes forskjellige fryseanlæg i byen.

C. Nye stormsignaler i Bergen.

Som tidligere meddelt har selskapet arbeidet for indførelsen av et ensartet stormsignalsystem i landet. Paa de fleste steder, hvor storm-

signaler heises, er da ogsaa nu dette system indført. (Se Norsk Fisker-almanak under „Stormsignaler“). Ihøst oprettedes et tidsmæssig signal-apparat i Bergen paa den del av Fredriksberg, som disponeres av brandvæsenet. Signalerne betjenes ogsaa av dette og bestaar saavel av dag- som natsignaler. Som natsignaler anvendes her, istedetfor den røde lanterne, det mere fuldstændige system med hvite lamper — her elektriske. Foruten dette benyttes fremdeles signalerne ved moloen, hvilke er av samme system.

D. Ferskfiskhandelen i Bergen.

Bergens handelsforening nedsatte sammen med selskapet en komité til at ta under overveielse en eventuel omordning av forholdene i byen vedkommende ferskfiskhandelen med hensyn paa den forøkede trafik, som kunde ventes at ville opstaa som følge av Bergensbanen. Til medlemmer av denne komité valgtes fra selskapets side dets vicepræs, hr. L. Devold, samt sekretær Barclay. De øvrige medlemmer av komiteen var kjøbmændene Jørgen Blydt, formand, Georg Sivertsen, Olaf Vedeler og Fin Wesenberg. Den av komiteen avgivne indstilling gik ut paa at anbefale en utvidelse og ombygning av den nuværende fiskebrygge med bygninger inderst i Vaagen. Man mente, at ferskfiskhandelen ved dette arrangement vilde faa tilstrækkelig bekvem plads i en aarrække fremover. Den fersksild, der skulde sendes med jernbanen og som ankom i egne fartøier, mente man dog burde dirigeres ind til den nye jernbanestation, hvorfor indløpet gjennom Nygaardsstrømmen anbefaltes utvidet.

E. Indsamling av bidrag til de forulykkede i Italien.

Selskapets direktion nedsatte sig sammen med Bergens handelsforenings bestyrelse som komité for indsamling av bidrag til de skadelidte ved jordskjælv i Italien. Formand: Selskapets præs. Liste til tegning av bidrag utlagdes i de forskjellige foreninger i byen, hvorhos bidrag ogsaa indsamledes ved bud. Bergens børs ydet et bidrag av kr. 2 000. Ialt indkom kr. 10 716.83. Herfor indkjøptes nogen paa Sicilien beroende fiskepartier til et beløp av kr. 6 634.46, hvilke partier stiltes til disposition for myndighetene dersteds. 3 500 lire overraktes hjelpekomiteen i Milano til bygning av en barakke. Restbeløpet plus renter oversendtes hjelpekomiteen i Neapel. Som mellemmand ved overdragelsen av disse pengebeløp fungerte velvilligst generalkonsul Conradi. Administrationsomkostningerne, kr. 58.05, bestredes av selskapet og Bergens handelsforening med en halvdel hver.

F. Tilvirkning og lagring av klipfisk.

Direktionen har nedsat en komité bestaaende av d'herrer konsul F. L. Konow (formand), konsul Johan Thesen, kjøbmand Magdalon Mowinkel, kjøbmand Einar Giertsen og ingeniør Salvesen til at ta under overveielse spørsmåal vedkommende kunstig tørring av klipfisk samt lagring av klipfisk under lave temperaturer.

G. Bergens fiskerhjem.

Hjemmet har nu været aapent henimot 1 aar (se forrige aarsberetning s. 17). Lokalet er fremdeles i kommunens bygning ved Torvet. Som nyt medlem av bestyrelsen er valgt hr. Knut I Waage, Stolmen. Som medlem antokes likeledes, som ifjor foreslaat, hr. L. Devold. Søkningen var til at begynde med meget liten, og den maa endnu siges at være mindre end ønskelig, men efterhvert som hjemmet er blit kjendt, har den dog tiltat. Av tilreisende, som har besøkt hjemmet, kan bl. a. nævnes nordlændingerne, der kom hit paa sildefiske ivinter. Fjoraaret var ellers særlig uheldig for søkningen, idet sildefisket i Nordsjøen avsluttedes saa brat. Hjemmet er imidlertid av nytte for fiskere, som vil træffe hverandre. Møter av fiskere er ogsaa avholdt i aarets løp. Man har i det hele det haab, at tilslutningen vil øke, saa at Hjemmets fortsatte bestaaen kan sikres.

H. Verk om Norges fiskerier.

Se forrige aarsberetning s. 17. Til forberedelse av utgivelsen av „Norges fiskerier II. Norges kystfiskerier“ har man ogsaa for den forløpne termin erholdt et statsbidrag av kr. 1 200.

I. Den skandinaviske fiskeriutstilling i Trondhjem.

For denne utstilling opsatte selskapet 4 sølvmedaljer, som ifølge utstillingskomiteens indstilling utdeltes som følger:

1. For den bedste produktutstilling utstillet av tilvirker.
 2. For det bedste motorfartøi til fiskeribruk.
 3. For den mest praktiske indredning av kjølerum i fiskerfartøi.
 4. For det bedste indhivningsspil (damp- eller motor-) for liner.
- Fra fiskerimuseet sendtes en kollektivsamling til utstillingen.

J. Selskapets avdelinger.

Som nye avdelinger er tilkommet de nydannede „Bømmel fiskeriforening“ og „Gamvik fiskeriforening“. Istedetfor „Vadsø fisker- og

arbejderforening“, som er uttraadt, er som afdeling av selskapet indtat „Vadsø filial av Selskapet for de norske fiskeriers fremme“. „Aanstad fiskeriforening“ er nedlagt.

K. Diverse.

Selskapet har som tidligere omtalt arbeidet for fremme av svømme-saken, idet man gaar ut fra, at ingen trønger dette mer end fiskerne. Sekretær Barclay, som fremdeles er medlem av Bergens kreds av Norges livredningsselskap, representerte kredsens paa nævnte selskaps landsmøte i Kristiania iaar.

Efter anmodning fra fiskeriutstillingen i Porsgrund 1907 avgav selskapet nok en sølvmedalje til denne utstilling at utdeles til en utstillere, som av en feiltagelse var forbigaaet.

Enkelvis er der kommet anmodning om at skaffe fiskerbarometre, som hver gang er blit bestilt hos Negretti & Zambra i England. Da forespørslerne er saa faa, holder man for tiden intet lager av disse barometre.

Forøvrig indkom der som sedvanlig en række spørsmaal om de forskjelligste ting, som f. eks. vedkommende statistikk, havfiskefondene, forhyring med utenlandske fiskerfartøier o. s. v.

L. Budgetforslag.

Direktionens budgetforslag for terminen 1909—10, datert 12 juni 1908, findes som bilag I.

M. Johan Thesens legat.

Legatets renter for 1908 er indbetalt til selskapet med kr. 2443.37.

N. „Norsk Fiskeritidende“.

Statsbevilgningen har for terminen 1908—09 været kr. 8000. Dette er imidlertid for $\frac{5}{4}$ aar, nemlig fra 1 april 1908 til utgangen av juni 1909, hvilken ordning skriver sig fra, at statens terminer heretter regnes fra 1 juli til 30 juni. Den nævnte bevilgning svarer til kr. 6400 pr. aar, hvorav ifølge den faldne bevilgning kr. 400 er tilstaaet som tillæg til redaktørens gage.

„Fiskeritidende“ utgjorde i 1908 554 pag. Indholdet var følgende: 82 beskrivelser og avhandlinger, 10 artikler om fartøier, baater og fiskeredskaper, 13 artikler om tilvirkning, 262 beretninger om handel og eksport, 18 literaturanmeldelser, 19 meddelelser om Norges fiskerier i 1907,

21 juridiske meddelelser, 14 statistiske meddelelser og 86 forskjellige meddelelser. Hertil kommer tillægshefte med beretning om „Forsøksfisket i den norske rende“.

Separatavtryk er tat av følgende artikler:

Sekretær Helgesen: Ferskfisktransporten med jernbane fra Trondhjem.

Frk. A. Balchen: Opskrifter for tillavning av sild. II.

Frk. A. Balchen: Opskrifter for tillavning av sild. III.

Tilvirkning av spillange paa svensk maate.

Hans Johnsen: Om forretningen med stekt fisk i England.

Hans Johnsen: Om matjes-sildens tilberedning.

Bull og C. Johannesen: Kan man faa en værdifuldere tareaske?

Henrik Bull: Salt til sild og fisk.

O. Norsk fiskeralmanak.

For terminerne 1906—07, 1907—08 og 1908—09 har man som statsbidrag til utgivelsen erholdt henholdsvis kr. 400, 300 og 300. For terminen 1909—10 andrar man om kr. 200 i statsbidrag til utgivelsen. Annonceindtægten saavel som salget har nemlig øket, saa man antar at komme ut med dette beløp.

Oplaget, som for aargangen 1908 var 1500, har man for indev. aar sat op til 1800 eksemplarer. Prisen er fremdeles kr. 0.80 pr. ekspl.

I sidste aargang er som nyt indtat tillæg IV til „Norsk Fiskeralmanak“s fiskerilovgivning.

P. Verkstedet — assistenten.

Assistent Eriksen har, i den tid han ikke har været ute at reise, været optat med forskjellige arbeider for selskapet og fiskerimuseet. Assistenten har foretat en række reiser i anledning av østersavlen. Dernæst foretok han paa fiskerimuseets vegne 2 reiser til Trondhjemsutstillingen for at stille op og indpakke selskapets kollektivsamling samt til Finse i anledning av sildefrysning.

Q. Fiskerimuseet og biblioteket.

a. Museet.

I 1908 bevilget Bergens samlag og Bergens sparebank henholdsvis kr. 800 og kr. 700 til fiskerimuseet.

Følgende gjenstande er anskaffet i løpet av terminen:

1 laksegarn efter amerikansk model.

1 agnkvern.

En samling laksegg og -yngel fra Columbia river, U. S. Amerika.

3 æsker amerikanske sardiner i linolje.

3 stk. merkede laksehaler fra Col. river.

1 prøve kultjere fra Gloucester, U. S. A. (for nøter).

2 ristekniver for fisk fra ingeniør Størmer, Svolvær.

Diverse østers og -yngel.

Endel sildehermetik.

1 peilskive med stativ.

Museet har som sedvanlig været godt besøkt av fiskere, tilvirkere, eksportører, videnskapsmænd, skoler m. v.

Paa Trondhjemsutstillingen utstiltes en kollektivsamling av gjenstande.

Katalogen er nu trykt og merkning av gjenstandene overensstemmende med samme paagaar.

b. Biblioteket.

Biblioteket vokser stadig, dels ved indkjøp, dels ved gaver og dels ved hvad der indkommer gjennom bytteforbindelser. Fortegnelse over de bøker, hvormed biblioteket i aarets løp er forøket, vil findes som bilag III.

Fortegnelse over verker, som selskapet regelmæssig mottar, over de faste bytteforbindelser, over foreninger, som har sluttet sig til selskapet, overordentlige og korresponderende medlemmer samt faste medlemmer og medlemmer med aarsbidrag medfølger som bilag IV.

Selskapet har for tiden 212 aarsbetalende og 23 faste medlemmer, hvorav 140 indenbys, 59 utenbys og 36 utenlandske.

Ekstrakt av regnskapet for terminen $\frac{1}{4}$ 1908— $\frac{31}{3}$ 1909 vedlægges.

Ekstrakt av regnskapet for terminen $\frac{1}{4}$ 1908 $\frac{31}{3}$ —1909.

Indtægt.

I. $\frac{4}{5}$ av statsbidraget for terminen $\frac{1}{4}$ 1908— $\frac{30}{6}$ 1909	
kr. 11 425.00	kr. 9 140.00
Statsbidrag til fiskeforsøk i den norske	
rende	„ 2 000.00
	kr. 11 140.00
II. Bergens børs' bidrag til fiskeforsøk i den norske rende	„ 2 000.00

III. Private bidrag:

1. Renter av Johan Thesens legat	kr.	2 443.37	
2. Leieværdi av kontor og verkstedslokaler	„	2 000.00	
3. Fiskerimuseet:			
a. Bergens samlag for brændevinshandel	kr.	800.00	
b. Bergens Sparebank	„	700.00	
c. Renter	„	26.97	
d. Leieværdi av museets lokaler	kr.	4 000.00	
÷ betalt			
leie	„	<u>750.00</u>	
	„	3 250.00	
			4 776.97
4. Medlemskontingent for 1908:			
Indbetalt	kr.	1 042.50	
Restanser	„	<u>40.00</u>	
			1 082.50
5. Indbetalte restanser:			
Medlemskontingent 1906	kr.	5.00	
— 1907	„	<u>25.00</u>	
			30.00
6. Medlemskontingent 1909 (forskud)	„		2.50
7. Resterende restanser:			
Medlemskontingent 1907	kr.	5.00	
— 1906	„	15.00	
— 1905	„	<u>25.00</u>	
			45.00
			kr. 10 380.34

IV. Andre indtægter:

Solgt 4 eksempl. av Lovgivningen	kr.	2.00	
„ ældre beretninger	„	<u>5.20</u>	
			7.20
			<u>kr. 23 527.54</u>

Utgift.

Underbalance fra f. termin	kr.	3 180.87	
Restanser for f. termin	„	<u>110.00</u>	
			kr. 3 290.87

A. Administration:

a. Lønninger:			
Sekretær	kr.	1 699.99	
Kontorist	„	1 000.00	
Assistent og præparant	„	600.00	
Kontorassistent	„	360.00	
Inkassation m. m.	„	<u>160.00</u>	
	kr.	3 819.99	

b.	Kontorlokale, lys og brænde.....	kr.	1 644.80	
c.	Kontorutgifter	„	215.57	
d.	Kontorrekvisita	„	131.69	
e.	Porto og telegrammer	„	149.17	
f.	Renter	„	58.32	kr. 6 019.54

B. Formerelsesklassen:

Østerskultur:

	Zoolog, løn	kr.	750.00	
	Zoolog og assistent til reiser, diæt m. m.	„	609.15	
	Fragt, porto, telegrammer m. m....	„	51.95	
	Yngel, streng etc. til Lindaas	„	85.25	
	2 prammer	„	113.60	
	1 saks	„	10.00	
	Bidrag:			
	J. K. Lerpøl, Flekke ..	kr.	25.40	
	P. J. Norman, Lepsø ..	„	100.00	
	Arne Riisnes, Masfjorden ..	„	100.00	
	Anton K. Nyhammer, Eivindvik.....	„	25.00	„ 250.40
	Igangsættelse av forsøksdrift i Selø- pollen	kr.	919.65	
	Hertil avsat f. termin..	„	485.01	„ 434.64
	Avsættes til arbeider i neste termin ..	„	495.01	„ 2 800.00

C. Fangst og redskapsklassen:

	Utlaan av nye og mindre kjendte redskaper samt fremme av det daglige fiske i Bergenhusamterne	„	1 533.90	
--	--	---	----------	--

D. Trykningsomkostninger, væsentligst årsberetningen for
1907—1908 og avertissementer

„ 284.97

E. Reiser og diverse:

a.	Sekretærens reise til Amerika	kr.	287.58	
	Do. do. - Kristiania	„	123.16	
		kr.	410.74	
b.	Diverse og verkstedet	„	222.07	„ 632.81

F. Biblioteket

„ 313.19

G. Fiskerimuseet:

a.	Lønninger	kr.	1 000.00	
b.	Leie av lokale, inkl. omstaaende netto leieværdi	„	4 000.00	
c.	Vagthold, renhold m. m.	„	301.15	

d. Nyanskaffelser	kr.	340.36	
e. Vedlikehold m. m.	„	197.45	
f. Utstillingen i Trondhjem	„	150.75	kr. 5 989.71
H. Norsk Fiskeralmanak 1908 ($\frac{4}{5}$ av kr. 300.00)	„		240.00
I. Norsk Havfiske ($\frac{4}{5}$ av kr. 1200.00).....	„		960.00
J. Fiskeforsøk i den norske rende	„		4 006.36
K. Selskapets medlemskontingent til Norsk Fiskeritidende:			
For aar 1908 ($\frac{3}{4}$ aar)	kr.	161.50	
— 1909 ($\frac{1}{4}$ „)	„	50.00	„ 211.50
			<u>kr. 26 282.85</u>
Saldo, underbalance	kr.	<u>2 755.31.</u>	

Søndre Bergenhus amts fiskeriforening.

Bestyrelsen har i aarets løp holdt 4 møter. I generalforsamlingsmøte 24 januar besluttedes nedsat en komité for opprettelse av et fiskerhjem i Bergen. Resultatet av denne komites arbeide var, at man ved hjelp av gaver fra private, en del herredskommuner og amtskommunen — samt fra Bergens kommune ved overlatelse av hus mot en meget billig leie — kunde aapne et saadant hjem i juni maaned. Om hjemmets virksomhet vil bli avgitt beretning fra hjemmets bestyrelse, der er dannet av 3 medlemmer fra landdistriktet og 2 bosat i Bergen.

Man har i aarets løp gitt uttalelser i flere saker, hvori der har været forlangt uttalelser fra foreningen, deriblandt:

1. Forestilling om forandring i tiden for rekruttskolens avholdelse.
2. Ti spørsmaal fra Arendals fiskeriselskap, vedkommende hovedspørsmålet: Bør utklæringsarbeidet med torsk og flyndre utvides, saa det ogsaa omfatter vestkystens fjorde?
3. Om inndragning av posten for vandrelærer i baatbygning.
4. Om statsbevilgning til et dampskibs assistance for makreldorgefiskerne i Nordsjøen.

Ekstrakt av regnskapet for Søndre Bergenhus amts fiskeriforening for aaret 1908.

Indtægt:

Indmeldelsespenge og kontingent fra 4 nye medlemmer...	kr.	4.00
Indkommet kontingent for 1908 fra ældre medlemmer ...	„	5.50

Indkommet kontingent restancer for tidligere aar	kr.	15.00
— — fra 1 medlem for 1909	„	0.50
— refusion for Fiskeritidende 1908	„	8.00
— „ - Do. (restancer for tidligere aar)..	„	10.00
— fra bankkasserer Lerøen m. fl. distriktsbidrag til administrationsudgifter (betinget for statsbidrag)	kr.	25.00
— likesaa til indkøb av ruser (do. terminen 1908—09)	„	44.00
— statsbidrag av det for terminen 1908—09 bevilgede beløp kr. 400.	„	276.00
	Kontant indtægt kr.	388.00
Restancer: Medlemskontingent	kr.	51.50
Bladpenger for 1907 og 1908 Fiskeritidende	„	24.00
	„	75.50
	Balance kr.	463.50

Utgift:

Underskud fra forrige aar	kr.	31.90
Administration:		
Leie av lokale til generalforsamling	kr.	10.00
Trykning av aarsberetning 1907	„	9.50
Formandens godtgjørelse 1908	„	50.00
Kassererens do. 1908	„	10.00
Portoutgift i 1908	„	8.32
	„	87.82
Indkøb av ruser:		
2 fra Chr. Campbell Andersen, Bergen	kr.	28.80
9 fra Sunde & Hansen, Bergen	„	136.20
	„	165.00
	Kontant utgift kr.	284.72
Beholdning: a. Restancer som anført	kr.	75.50
b. Kontant i kasse	„	103.28
	„	178.78
	Balance kr.	463.50

Arendal fiskeriselskap.

Herved har jeg den ære at avgi nedenstaaende beretning angaaende drift etc. ved Flødevigens utklækningsanstalt for kalenderaaret 1908.

Angaaende selve driften er litet at bemerke; den forløp som almindelig og uten uheld.

Forberedelserne begyndte i den sidste halvdel av februar, og mot maanedens slutning anbragtes de indtil da indkjøpte stamfiske i gytebasinet. I løpet av hele mars maaned var veiret daarlig og litet stamfisk at erholde.

Saltholdigheten i sjøen var fra begynnelsen av meget tilfredsstillende men sank i den første halvdel av april helt ned til sp. vekt 1.016 for enkelte dages vedkommende, og var idetheletat i nævnte periode meget under det sedvanlige.

Ved hjelp av de i reservoiret trufne anordninger lykkedes det den hele tid at holde vand av tilstrækkelig saltholdighet til apparaterne, hvorimot adskillig tap av rogn forekom i gytebasinet.

Der innsamledes ialt ca. 550 liter rogn, hvorav utklækkedes ca. 110 millioner yngel som utsattes paa strækningen mellem Tvedestrand og Grimstad. Tapet var altsaa usedvanlig stort, en likefrem følge av mangel paa tilsyn. Min tidligere arbeidsformand var bortreist, og min søn, stud. real. Alf Dannevig, som tidligere hadde assisteret, hadde overtatt ledelsen av Trondhjems utklækningsanstalt.

Jeg hadde altsaa kun mig selv at stole paa, men naar hensees til de mange andre gjøremaal som tilligger mig, som indkjøp av stamfisk, utsætning av yngel, ledelsen av de nødvendige reparationsarbeider, som altid forekommer under driften, samt sidst, men ikke mindst, det stadige kontorarbeide der er en direkte følge av de mange angrep paa utklæknings-saken, baade ovenfra og nedenfra, saa indsees let, at det mere detaljerte tilsyn med arbeidet i anstalten maatte bli utilstrækkelig.

Idetheletat vil jeg ha uttalt, at med de bevilgninger som gives, er det umulig at drive anstalten paa en endog nogenlunde tilfredsstillende maate og endmindre at holde den i en sømmelig orden.

For blot at nævne det utvendige — anstaltens bygninger har faat 1 — én — gangs overstrykning med maling siden de var færdige for 21 aar siden, og alt øvrig i samme forhold.

Og anderledes blir det vel neppe før alle vedkommende mander sig op til at faa avgjort hvad direktionen to gange har andraget om, nemlig spørsmålet om utklækningens nytte.

For om mulig at bidra til at dette kunde bli gjort, og da Stortinget syntes at nære et sterkt ønske om at faa vite publikums mening om utklækningens nytte, utsendte jeg i august en brochure: „Bør utklækningsarbeidet utvides og ogsaa omfatte vestkystens fjorde?“ og ledsaget denne med en række spørsmaal, som forelagdes formandskaperne, fiskeriselskaperne etc. paa kyststrækningen Fredrikshald—Nordre Trondhjems amt. Disse dokumenter ledsagedes av en anbefalende følgeskrivelse fra direktionen, dat. 31 juli, og hvori sterkt fremhævedes ønskeligheten av, at publikum i størst mulig utstrækning, og i klare og koncise uttrykk uttalte sin mening

om utklækningens nytte, da direktionen paa grundlag av de saaledes indkomne oplysninger eventuelt vilde behandle spørsmålet om, hvorvidt den burde indstille anstaltens virksomhet eller fortsætte arbeidet.

Resultatet var, at spørgelisten returneredes i mere eller mindre utfylt stand i et antal av 150, samt desuten av nogen faa, som indsendtes direkte til Stortinget, og som gik i utklækningssakens favør.

Av de hertil indkomne 150 besvarelser uttalte 8, at saken var av mindre betydning for vedkommende distrikt, 10 ønsket ikke at uttale sig og 18 erklærte sig at være usakkyndig.

Fra de øvrige 114 lyder svarene som følger:

Ad 1. „Er spørsmålet om det daglige fiskes bevarelse og utvikling av større betydning for herredets økonomi idetheletat?“

106 svar: 98 ja, 8 nei.

Ad 2. „Vil en forbedring i det daglige fiske spille nogen større rolle med hensyn til den fattigere del av befolkningens livsvilkaar?“

105 svar: 97 ja, 8 nei.

Ad 3. „Er mængden av grundfisk — særlig torsk og flyndre — avtat i den sidste menneskealder?“

102 svar: 96 ja, 4 delvis, 2 nei.

Ad 4. „Hvis saa er tilfælde, er forholdene da saaledes, at en strengere fredningslov kan vedtages og opretholdes?“

85 svar: 56 nei, 29 ja.

Ad 5. „Eller er man enig i, at utklækning av nævnte fiskearter bør optages efter en større maalestok?“

80 svar: 61 ja, 8 betingelsesvis, 11 nei.

Ad 6. „Hvilken opfatning har formandskapet med hensyn til utklækningens nytte, efter de oplysninger som foreligger i vedlagte, av bestyrer Dannevig forfattede brochure?“

76 svar: 62 nyttig, 9 ubestemt, 5 unyttig.

Ad 7. „Ansees det paakrævet, efter 25 aars arbeide, yderligere at utsætte avgjørelsen av spørsmålet om utklækningens nytte, for at foreta nye undersøkelser, eller ansees de allerede foreliggende beviser for tilstrækkelig?“

64 svar: 54 anser nytten bevist, 10 ønsker fortsatte undersøkelser eller, for enkeltes vedkommende, at saken kan opgives.

Ad 8. „Bør utklækningsarbeidet i tilfælde gjøres avhengig av private eller kommunale bidrag?“

81 svar: 58 nei, 23 ja.

Ad 9. „Ansees det forenelig med kystbefolkningens tarv, at utklækningssaken opgives, uten først at ha været underkastet en grundig og upartisk bedømmelse med hensyn til de opnaadde resultater?“

84 svar: 81 nei, 3 ja.

Ad 10. „Ansees den i brochuren, pag. 9, opførte sum kr. 45 000 à 50 000 pr. aar til utklækningsarbeider langs den hele kyst til Nordre Trondhjems amt, at staa i misforhold til sakens betydning?“

58 svar: 53 nei, 5 ja.

De indkomne originale dokumenter har været forelagt saavel Stortinget som Departementet.

I henhold til foranstaaende kan kystbefolkningens opfatning av utklæknings-saken og hvad dermed staar i forbindelse, siges at være i fuld overensstemmelse med hvad Arendals fiskeriselskap har fremholdt under sin hele tilværelse, nemlig:

At det daglige fiske spiller en betydelig rolle i kystbefolkningens økonomi, at en strengere fredning for at stanse den vedvarende nedgang i fiskemængden ikke kan anbefales, samt at utklækning ansees som et nyttig arbeide. Videre anser man de foreliggende beviser for tilstrækkelig og anbefaler at arbeidet optages efter en større maalestok end hittil og for statens regning.

Paa den anden side er hævdet meget sterkt — med 81 mot 3 stemmer — at saken ikke maa opgives, men at de opnaadde resultater maa bli underkastet en grundig og upartisk bedømmelse.

I denne forbindelse kan nævnes, at Arendals fiskeriselskap nu 2 ganger har andraget om at en saadan utredning maa bli foretat, men uten resultat. Sandsynligvis vil fornyet andragende bli indsendt til kommende Storting.

Regnskap for Arendals fiskeriselskap fra 1 april 1908 til 30 juni 1909.

Indtægt:

1. Beholdning fra f. a.	kr.	718.65
2. Statsbidrag.	„	11 870.00
3. Andre bidrag.	„	76.00
4. Renter.	„	74.90
		kr. 12 739.55

Utgift:

1. Administration:		
a. Kasserer.	kr.	281.25
b. Kontorrekvisita.	„	220.99
c. Porto, telegrammer etc.	„	175.40
d. Reiseutgifter.	„	314.47
e. Faste grundavgifter.	„	100.00
f. Diverse.	„	95.50
		kr. 1 187.61

2. Driftsomkostninger:		
a. Stamfisk	kr.	823.05
b. Kul	„	1 454.22
c. Maskinrekvisita	„	397.24
d. Bestyrer Dannevig	„	4 250.00
f. Løsarbeide	„	3 451.50
g. Vedlikehold av inventar	„	686.79
h. Nyanskaffelser	„	167.65
i. Diverse	„	40.50
		kr. 11 270.95
4. Bibliotek	„	44.49
6. Diverse	„	120.71
8. Utstilling	„	63.59
Kasse & banken	„	52.20
		kr. 12 739.55

Østlandske fiskeriselskap.

Forretningsutvalget tillater sig herved at fremlægge beretning om selskapets virksomhet i budgjetaaret 1 april 1908—31 mars 1909:

Aarsmøtet

avholdtes i Kristiania den 16 mai 1908, hvor bl. a. foretoges valg av forretningsutvalg samt de direkte medlemmers forstandere, godkjendtes regnskap og beretning for forrige budgjetaar, samt behandledes spørsmålet om opprettelse av kommunal fiskeauktion i Kristiania. (Se avsnittet om „Ferskfiskhandelen“).

Forstanderskapet

sammentraadte 16 mai 1908. Foruten præses fremmøtte 2 av de direkte medlemmers forstandere samt utsendinge fra 8 fiskerforeninger. Bl. a. behandledes:

1. Selskapets stilling til de av Stortinget i 1907 besluttede undersøkelser over Flødevikens utklækningsanstalts nyttevirkning (se avsn. „Utklæknings-saken“).
2. Utsendelse av stipendiater til Trondhjemsutstillingen (se avsn. „Utstillinger og fiskermøter“).
3. Fiskeforsøk (se vedk. avsn.).
4. Spørsmålet om kommunal fiskeauktion i Kristiania (se avsn. „Ferskfiskhandelen“).
5. Forskjellige spørsmåal vedrørende fiskerilovgivningen (se avsn. „Oppsyn, fiskerilovgivning m. v.“)

6. Budgetforslag for kommende termin. Herunder bemyndigedes forretningsutvalget til at opføre et passende beløp som bidrag til kredsforeningernes repræsentanters deltagelse i forstandermøterne og til at andra om statsbidrag hertil.

Forretningsutvalget

har i aarets løp hat 2 møter, hvor bl. a. følgende saker er behandlet:

1. I Larvik den 23 april 1908 — Vedtagelse av beretning og regnskap for 1907—08 samt berammelse av aarsmøte.
2. I Larvik den 11 desember 1908:
 - a. Kommunal fiskeauktion i Kristiania (se avsn. „Ferskfiskhandelen“).
 - b. Rundskrivelse fra distriktets fiskeriinspektør angaaende mulig inddragning av posten som vandrelærer i baatbygning (se avsn. „Veiledning og opplysningsarbeide“).
 - c. Ny fiskerilov (se avsn. „Opsyn, fiskerilovgivning m. v.“).
 - d. Opprettelse av navigationskurser for fiskere i tilknytning til sjømandsskolerne (se avsn. „Veiledning og opplysningsarbeide“).
 - e. Forandring av fredningsloven for laks (se avsn. „Opsyn, fiskerilovgivning m. v.“).
 - f. Utlækningssaken (se vedk. avsn.).

Kontoret.

Selskapets kopibøker omfatter i tidsrummet 1 april 1908 til 31 mars 1909 — 846 sider, og den ved kontoret administrerte assuranceforenings kopibøker 141 sider. Antallet av indkomne journaliserte skrivelser var i samme tidsrum 645.

Sekretæren har i aarets løp været permittert til orlogstjeneste i 6 uker og til opsynstjeneste ved vaarsildefisket i omtrent 6 uker.

Som kontorassistent ansattes fra 20 juni 1908 Paul Larsen, Lange-sund.

Fiskeforsøk.

Som meddelt i forrige aarsberetning anbefalte selskapet med støtte av samtlige kredsforeninger at drivgarnsforsøk efter sild i Skagerak i maanederne august, september og oktober burde komme i første række av de foreslaaede fiskeforsøk. Paa forstandermøtet den 16 mai vedtoges enstemmig efter forslag av repræsentanten fra Fredriksværn og omegns fiskerforening at tilstille Fiskeridirektøren følgende uttalelse:

„Forstanderskapet uttaler ønskeligheten av, at de av selskapet tidligere anbefalte drivgarnsforsøk efter sild i Skagerak iverksættes allerede ihøst“.

I skrivelse av 27 mai 1908 meddelte derefter Fiskeridirektøren, at departementet samtykket i, at aarets bevilgning til fiskeforsøk i Skagerak kr. 5000 anvendtes til omhandlede drivgarnsforsøk samt forespurte om Ø. f. var villig til at overta utførelsen av disse.

Selskapet erklærte sig villig hertil og utarbeidet plan for forsøkene, hvilken blev approbert av Fiskeridirektøren.

Efter anbud blev forsøkene overdradd en motorskøite fra Kragerø for strøket Skagen—Hirtshals og en seilskøite fra Arendal for strøket Winga—Paternoster. Sekretæren deltok i motorskøitens første tur og reiste i september ned til fiskepladsene for at tilse begge forsøk og samle yderlige opplysninger om fisket. Beretning og regnskap for forsøkene er oversendt Fiskeridirektøren for at indtages i „Aarsberetning vedkommende Norges fiskerier“, og vil man søke utvirket, at særtryk herav erholdes til utdeling blandt distriktets fiskere. Da Skagerakfisket iaar over hele linjen faldt meget daarlig ut, saaledes ogsaa for de norske forsøk, vilde det være meget ønskelig, at disse kunde fortsættes kommende høst. En av de norske deltagere, B. Mortensen Torjusholm, pr. Arendal, har ogsaa erklært sig villig til at gjenta forsøket til høsten, saavel i Skagerak som Kattogat mot en godtgjørelse av kr. 200 for at føre og avgi journal og driftsregnskap. I den anledning har man søkt om, at disse kr. 200 maatte erholdes av det gjenværende beløp av aarets bevilgning til fiskeforsøk; men Handelsdepartementet fandt at maatte avslaa dette, da der ikke er adgang til at anvende bevilgningen for en termin i en efterfølgende. Beløpet vil derfor søkes dækket av kommende aars bevilgning til fiskeforsøk i Skagerak, av Fiskeridirektør og Fiskeriraad opført med kr. 5000.

Under opholdet i Jylland og Bohuslän for at tilse drivgarnsforsøkene benyttet sekretæren anledningen til at indhente opplysninger om sven-skernes og danskernes linefiske paa den jydskke banke og paa revet, samt hummerfisket paa vestkysten av Jylland.

Beretning herom er ogsaa tilstillet Fiskeridirektøren og en artikkel om samme indtat i „Norsk fiskeritidende“, februarheftet 1909, likesom sekretæren har holdt foredrag herom i kredsforeningerne.

Paa ansökning har selskapet til bidrag til 3 motorskøiter til lineforsøk paa revet i april og mai d. a. erholdt kr. 650 av aarets bevilgning til fiskeforsøk i Skagerak. Etpaar ansökninger fra fiskere ved Kristianssand om bidrag til lignende forsøk er oversendt Fiskeridirektøren med selskapets anbefaling, idet man hadde bragt i erfaring, at Flekkerø eksportforening av Fiskeridirektøren var tildelt kr. 1500 til saadanne forsøk.

Paa forstandermøtet den 16 mai vandt det i forrige aarsberetning bebudede forslag om anskaffelse av endel finmaskede drivgarn til

fangst av brisling almindelig tilslutning. Efterat sekretæren de første dage av juni hadde hat anledning til med „Michael Sars“ at delta i nogen lignende forsøk med skotske brislinggarn paa Langesundsbugten anskaffedes derefter foruten endel fintraadede smaasildgarn 6 brislinggarn av samme traadtykkelse og montert ømtrent som bornholmske smaasildgarn. Dimensionerne er 2 stk. 40, 2 stk. 42 og 2 stk. 44 omfars, 200 masker dype, 90 alen i strengen, indfældt til 17 fv., av ægyptisk bomuldstraad nr. 106. Med disse garn foretoges endel orienterende forsøk saavel drivgarn som sættegarn paa Langesundsbugten først i august. Derefter forsøktes garnene under sildeforsøkene ved Skagen, og ivinter har de været utlaant til forskjellige fiskerforeninger omkring Kristianiafjorden. Beretning om disse forsøk samt prøver av fangster er i anledning de paagaaende videnskabelige undersøkelser over brisling tilstillet Fiskeridirektøren, og for Skagerakfiskets vedkommende er resultatene tillike indtat i beretningen om sildeforsøkene. Resultatet av disse orienterende forsøk er saa opmuntrende, at man vil anbefale disse fortsat og da saaledes, at der iaar anskaffes yderligere endel garn f. eks. 8 à 10 stk. der blir at utlaane til makrelfiskere under drivgarnsfisket og til det eventuelle sildeforsøk i Skagerak samt i vinterens løp til fiskerforeningerne, alt mot beretning om resultatet. Paa grundlag herav kan man saa i tilfælde senere sætte igang et selvstændig forsøk med hel drivgarnslæk over en større del av distriktet.

De i høsten 1908 paabegyndte forsøk med sættegarn efter makrel paa „leierne“ blev iaar ikke fortsat paa grund av sekretærens deltagelse i sildeforsøkene.

Paa foranledning av etpar lokalforeninger har sekretæren i vinter under opholdet paa vestlandet sat sig ind i agnskjælfisket i Bergenusamterne. Herfor vil der bli redegjort ved foredrag i de interesserte foreninger, og betingelserne for et saadant fiske i vort distrikt vil bli nærmere undersøkt.

Paa forstandermøtet den 16 mai 1908, i indberetninger fra stipendiaterne paa Trondhjemsutstillingen og i skrivelser fra kredsforeningerne er fremholdt ønskeligheten av snarest at faa igangsat følgende forsøksfiskerier:

Linefiske paa revet,

Snurpenotfiske efter sild,

— „ brisling,

— „ makrel, og

yderligere lineforsøk paa kystbanken særlig fra Grimstad og vestover, samt endelig at søke tilveiebragt en oversigt over utbyttet av et aars sammenhengende drift med motorskøite i forskjellige fiskerier paa sydkysten.

For at kunne imøtekomme disse og lignende krav vil man foreslaa, at der paa selskapets budget for næste aar opføres og søkes dækket ved statsbidrag kr. 3 000 til fiskeforsøk, idet der forutsættes, at næste aars forstandermøte i tilfælde fatter bestemmelse om beløpets anvendelse.

Opsyn, fiskerilovgivning m. v.

Hummerfredningsloven.

Fredriksværn og omegns fiskerforening har beklaget sig over, at hummerfredningslovens bestemmelser særlig om utkastelsespligt ikke overholdtes og i skrivelse til Justisdepartementet anmodet om skjærpet tilsyn med lovens overholdelse og helst ved særskilt opsynsbetjent. Departementet har i den anledning meddelt, at vedkommende lensmand skal overta opsynet under hummerfisket og at utgifterne hermed utredes av det offentlige.

Fra Grimstad og omegns fiskerforening fremkom en klage, hvortil fiskere i Høvaag sluttet sig, over de stadige rivninger mellom hummerfiskerne paa amtsgrænsen mot Lister og Mandal, idet hummerfisket i dette amt ikke er tillatt før 1 november mot i Nedenes 15 september. Ved hummerfiskets begyndelse i Nedenes reiser da Listerfiskere til dette amt og efter 1 november omvendt Nedenesfiskere til Lister og Mandal, og følgen er stadige rivninger og ødelæggelse av redskaper. Foreningen anmodet i den anledning selskapet om at arbeide for ved lov at faa forbudt deltagelse i hummerfisket utenfor vedkommendes eget amt. Selskapet avslag dette og gjorde samtidig opmerksom paa, at den eneste rimelige ordning av denne sak var en mere ensartet fredningstid for de 2 amter, samt at Randøsunds fiskerforening allerede, bl. a. i forstandermøtet 16 mai 1908, hadde anmodet om selskapets bistand til at faa forandret fredningstidens utløp i Lister og Mandal til 1 oktober istedetfor 1 november, og bl. a. støttet denne anmodning paa det samme som fremført i Grimstadforeningens andragende.

Efter konferance med sekretæren fremsendte derefter Randøsunds fiskerforening med tilslutning av foreningerne i Flekkerø og Søgne andragende om en saadan forandring av hummerfredningsloven for Lister og Mandals amt. Sidst samlede amtsting anbefalte derefter andragendet forsaavidt indvilget som det foreslog at fredningstiden skal utløpe 15 oktober.

Den almindelige fiskerilov vedkommende.

Foreningerne i Smaalenene og Jarlsberg & Larvik har beklaget sig over de nugældende amtsplakater indeholdende forbud mot vadtrækning, idet dette forbud hindrer fiskerne i at faa agn. Foreningerne er

enig i nødvendigheten av at hindre rovfiske og av forbud mot yngelødeliggende redskaper, men mener at omhandlede forbud er uheldig baade derved, at det gjælder hele amtet og aaret rundt uten hensyn til at der er steder og aastider, hvor yngelen ikke opholder sig paa vadpladsene, og fordi der intet opsyn er med forbudets overholdelse.

Paa den anden side er der fra fiskere i Lister & Mandal og Bratsberg uttalt ønsket om at faa saadanne forbud ihvertfald for bestemte aastider og for fjorder, hvor yngel aarlig holder til.

Fra fiskere og foreninger i Nedenes amt og Kragerø distrikt er fremkommet ønske om forbud mot rusefiske i gytetiden, idet dette fiske antages at ødelægge torskebestanden.

Fra 42 Langesundsfiskere fremkom anmodning om forbud mot ræketrawling eller ihvertfald innskrænkninger i denne bedrift, da trawlingen angives at ødelægge baade fiskebestanden og de øvrige fiskeres redskaper. Denne anmodning er sendt de øvrige foreninger til uttalelse, og disse gaar i meget forskjellig retning.

En lignende anmodning er ogsaa fremkommet fra 55 fiskere paa Hvaler og fra Horten fiskerforening. I sidstnævntes anmodning, der fremkom paa forstandermøtet 16 mai 1908, fremholdes desuten ønskeligheten av, at fiskefartøierne forsynes med distriktsnummer.

Disse forskjellige anmodninger, som tyder paa, at den nugældende fiskerilovgivning er forældet, er tat under overveielse og vil bli forelagt forstanderskapet til behandling sammen med et av sekretæren utarbeidet utkast til ny fiskerilov, der tar sigte paa at lette gjennomførelsen av distriktsvise fiskeribestemmelser, og at skaffe fiskerne indflydelse paa fiskerilovgivningen.

For forslaget er foreløbig redegjort i en flerhet av kredsforeninger, der har git det sin tilslutning. I anledning samme besluttet forretningsutvalget i møtet den 11 desember 1908 at tilskrive Fiskeridirektøren saaledes:

„I Ø. f.s. forretningsutvalgs møte idag har selskapets sekretær referert et av ham utarbeidet utkast til lovbestemmelser vedrørende avfattelse av vedtægter for saltvandsfiskerierne, hvilket forslag tidligere er oversendt Fiskeridirektøren. I den anledning vil forretningsutvalget tillate sig at henstille til hr. Fiskeridirektøren at overveie, hvorvidt det ikke nu skulde ansees formaalstjenlig, at den norske fiskerilovgivning i sin helhet blir revidert av en sakkyndig komité, hvori de forskjellige landsdele er repræsentert. Under utarbeidelsen av en saadan ny lov anser forretningsutvalget det heldig, at de av sekretæren i hans utkast fremførte vedtægtsbestemmelser m. m. blir tat under overveielse.“

Paa foranledning av flere kredsforeninger har selskapet tilskrevet Fiskeridirektøren med anmodning om mest mulig at paaskynde gjennom-

førelsen av den bebudede nye lov om forbud mot salg og ilandbringelse av undermaalsfisk, og selskapet har samtidig erklæret sig villig til inden vort distrikt at arrangere de fornødne maalinge.

Lakseloven.

Fra Arendal og omegns fiskeriforening er indkommet en motivert anmodning til selskapet om at arbeide for forandring av lakseloven og da særlig dennes bestemmelser om ukefredning. Denne anmodning er oversendt samtlige foreninger til uttalelse og har faat enstemmig tilslutning fra disse. Ogsaa denne sak vil bli forelagt forstanderskapet til behandling.

Arendal og omegns fiskeriforening har videre med tilslutning av Grimstadforeningen indsendt andragende om dispensation fra ukefredningen, saaledes at denne blir fra lørdag til mandag aften. Dette andragende er enstemmig tiltraadt av vedkommende fiskeristyre og amtsting.

Lignende andragender var ogsaa indsendt fra foreningerne i Fredriksværn og Randøsund, for den sidstes vedkommende med tilslutning av foreningerne i Flekkerø og Søgne.

Fra Selskapet for de norske fiskeriers fremme har man mottatt til uttalelse en henstilling fra Bremnes fiskeriforening om utsendelse av et dampskib under dorgemakrelfisket i Nordsjøen for at bringe fiskerne post og proviant og holde dem underrettet om fiskets gang. Selskapet anbefalte, at der hertil i likhet med hvad der er tilfældet i de øvrige Nordsjølande anvendes et orlogsfartøi, hvis opgave foruten at bringe post og følge fiskets gang ogsaa blir at ivareta de norske fiskeres, særlig drivgarnsfiskernes interesser overfor fremmede trawlere, og henviste i den anledning til lignende foranstaltninger for botlenose- og Finmarksfiskets vedkommende. Bergensselskapet sees ved sakens endelige oversendelse til Fiskeridirektøren at ha tiltraadt denne uttalelse.

Fredriksværn og omegns fiskeriforening har vakt motion om utvidelse av territorialgrænsen av hensyn til fremmede trawleres fiske paa kystbanken fra Langesundsbugten og østover.

Dette spørsmåal vil likeledes bli forelagt forstanderskapet til uttalelse.

Som meddelt i forrige beretning forekom der i 1907 paa denne kyststrækning etpar tilfælder, hvor fremmede trawlere hadde ødelagt norske fiskeres redskaper uten at det lykkedes at opnaa erstatning. Utenriksdepartementet meddeler nu paa foranledning herav, at vedkommende skadelidte straks maa la opta sjøforklaring, eller skaffe andet betryggende bevis for skadens aarsak og omfang, da erstatningskrav kun støttet til den skadelidtes personlige utsagn ikke kan ventes etterkommet. Avskrift av denne skrivelse er tilstillet samtlige kredsforeninger og indtat i de fleste av distriktets aviser.

Gjensidige assuranceforeninger.

Bratsberg og Nedenes amters gjensidige assuranceforening for fiskefartøier er traadt i virksomhet fra 1 januar d. a., idet det da ved adskillig arbeide og flere foredrag i kredsforeningerne endelig lykkedes at faa tegnet det fornødne antal fartøier.

Styret bestaar av:

Apoteker Fredr. Hegge, Langesund, formand.

Dampskibsfører P. Carlsen, Risør.

Fisker Chr. N. Flørenes, Sandviken pr. Arendal.

med varamænd:

Fisker Chr. Thormodsen, Langesund.

„ P. M. Gundersen, Risør.

„ Theodor Hansen, Langesund.

Foreningens administration er henlagt til selskapets kontor, idet sekretær Johannessen fungerer som dens forretningsfører.

For dannelse av en lignende forening for Jarlsberg & Larviks og Smaalenenes amter er ved selskapets foranstaltning nedsat en arbeidskomité bestaaende av repræsentanter opnævnt av kredsforeningerne inden amterne samt selskapets præsens og sekretær, likesom de to amtmænd velvilligst har imøtekommet selskapets anmodning om at ta sæte i komiteen.

For dannelse av gjensidige assuranceforeninger for redskaper er der indsamlet et uttømmende materiale av love og beretninger fra lignende danske og norske foreninger, og vil det videre arbeide hermed bli optat snarest.

Ferskfiskhandelen m. v.

Efter endel debat om spørsmålet, opprettelse av kommunal fiskeauktion i Kristiania, vedtok aarsmøtet den 16 mai følgende uttalelse, foreslaat av fhv. fiskeriinspektør Wallem:

„Forsamlingen henstiller til styret at overveie, hvorvidt og paa „hvilken maate der kan skaffes et større ferskfiskforbruk og billige priser „paa ferskfisk i Kristiania og andre av Østlandets større byer.“

Forstanderskapet vedtok samme dag likeledes enstemmig og efter forslag fra Langesund og omegns fiskeres forening at anmode forretningsutvalget om snarest at søke opprettet kommunal fiskeauktion i Kristiania.

Spørsmålet blev derefter forelagt kredsforeningerne, hvilke samtlige tiltraadte Langesundforeningens henstilling.

Efter indbydelse av selskapet sammentraadte derefter den 19 og 20 oktober 1908 i Kristiania repræsentanter fra følgende korporationer:

Nordlands handelsstands fællesforenings ferskfiskkomité:

Fabriker Chr. Frederiksen, Melbo.

Trondhjems ferskfiskkomité:

Disponent G. Helgerud.

Trondhjems fiskeriselskap:

Ingeniør L. Schmidt-Nielsen.

Aalesunds handelsforenings ferskfiskgruppe:

Kjøbmand R. Kvalsund.

Ø. f.:

Præses apoteker Hegge og sekretær Johannessen.

Av møtets forhandlingsprotokol hitsættes:

„Hensigten med møtet var at virke for fremme av det hvilende spørsmål: kommunal fiskeauktion i Kristiania, i hvilken anledning dets sammentræde av Ø. f. var anmeldt til Kristiania formandskap, som igjen hadde anmodet den kommunale torvstyrekommité (formand politiinspektør „Sørensen) om at optræ paa dets vegne i saken.

„De utenbys representanter diskuterte i møte fra kl. 10 fm. til 2 em. saken sig imellem og var der samstemmighet om at anbefale Kristiania kommunale autoriteter snarest ske kan at skride til oprettelse av kommunal fiskeauktion, forutsat at det hele arrangement planlægges og drives paa en for øiemedet hensigtssvarende maate.

„Efter foretat befarung av havnedistriktet for om mulig at utfinde den bedste plads for en eventuel auktionshal samledes man i møte fra kl. 5 til 8^{1/2} em. med følgende medlemmer av den kommunale torvstyrekommité: politiinspektør Sørensen, guldsmed Frisch og grosserer A. Pettersen, hvor da spørsmålet om oprettelse av kommunal fiskeauktion drøftedes indgaaende. Angaaende dennes indre organisation, om det tyske eller engelske system skulde anvendes, hersket der paa møtet delte meninger. Dog var der samstemmighet om, at en nødvendig betingelse for auktionens trivsel er, at denne som saadan ikke befatter sig med detaljsalg.“

I forretningsutvalgets møte den 11 desember 1908 besluttedes at oversende Kristiania kommunale torvstyrekommité avskrift av denne forhandlingsprotokol tillikemed det indsamlede materiale vedkommende spørsmålet og en utredning av samme, hvilket blev gjort i skrivelse av 5 februar 1909, hvori selskapet anbefaler oprettelse av kommunal auktion efter tysk mønster.

For dannelse av andelsforeninger for fælles salg av fangsten paa de fiskepladser, hvor forholdene maatte gjøre dette ønskelig, er der indhentet oplysninger som love, kontrakter, regnskaper m. v. fra lignende foreninger i Danmark og her i landet. Avskrift av dette materiale er paa anmodning tilstillet endel kredsforeninger, og paa grundlag herav er der allerede dannet en andelsforening i Dybvaag kreds (Oksøfjordens fiskeeksportforening).

For om mulig at skaffe øket omsætning og derved bedre priser under makrelfisket, har selskapet henstillet til generalintendanten og til marinens intendantur under sommerens øvelser at anvende fersk makrel til bespising en gang ukentlig paa ekserserpladser, befæstningsanlæg og krigsskibene, samt tilbudt selskapets assistance med ordningen av leveranserne hertil.

Man har videre paabegyndt arbeide for opprettelse av stekefiskforretninger efter engelsk mønster i Kristiania, likesom man haaber gjennom enkelte av kredsforeningerne snaarest at faa utsendt stipendiater for at sette sig ind i røkning og forskjellig slags hermetisk tilberedning av sild, makrel og anden saltvandsfisk.

Desuten er der korrespondert med Norges fiskeriagent i England om eksport av „kuong“ til det engelske marked, samt med konsulatene i Dresden, Stockholm og Kjøbenhavn og flere danske og svenske firmaer om eksport av ræker. Disse firmaers offerter er bekjendtgjort i aviserne.

Fiskerforeningerne i Fredriksværn og Nevlunghavn har beklaget sig over fremmede, særlig svenske makrelfiskeres konkurranse paa det hjemlige marked, og i samme anledning er ogsaa fremkommet forslag om indførselstold paa fiskevarer. Forretningsutvalget kan ikke gi dette forslag sin tilslutning, men vil derimot arbeide for, at de fremmede fiskefartøier med hensyn til ind- og utklaringsgebyr, havneavgifter m. v. blir underkastet de samme regler, som i nabolandene gjælder for norske fiskefartøier. Spørsmålet vil derfor bli forelagt forstanderskapet.

Havne- og fyrvæsenet vedkommende.

Randøunds fiskerforening har i likhet med ifjor faat bidrag av stat og kommune til underhold av 2 overetlanterner paa Randholmen. Angaaende placering av fyrlygt paa dette sted har sekretæren paa foreningens vegne konferert med Fyrdirektøren, og er der utsigt til at denne sak snart skal gaa i orden.

Hortens fiskerforening har ansøkt om anlæg av ny fiskehavn paa Horten, da statens havn „Fyldingen“ er for liten og grund og ligger for langt væk. Ansøkingen er fra selskapet oversendt Hortens havnestyre til uttalelse og til indhentelse av endel yderligere opplysninger, hvorefter man i tilfælde vil andra om, at plan og overslag for en saadan havn maa bli utarbeidet ved havnevæsenet og de nødvendige midler bli bevilget av kommune og havnefond.

Foreningerne i Skjeberg og Kraakerøy og 134 fiskere fra Onsø og Kraakerøy har fremsendt en henstilling om at faa stoppet muddertkastningen paa Fredriksstadleret, idet denne antages at virke

ødelæggende paa fisket, særlig brislingfisket. Sekretæren besøkte i den anledning aastedet og konfererte med flere av underskriverne og andre interesserte, hvorefter henstillingen gjennom Fiskeridirektøren oversendtes Handelsdepartementet med anmodning om at træffe de fornødne forføininger til ivaretagelse av fiskernes interesser.

Utstillinger og fiskermøter.

Gjennem den ved selskapet dannede lokalkomit  for Den skandinaviske fiskeriutstilling i Trondhjem 1908 (se forrige aarsberetning) blev der fremsendt 85 anmeldelser om deltagelse i utstillingen, den overveiende del ved direkt r Voll (Norges opplysningskontor for n ringsveiene), hvorhos flere anmeldelser fra distriktet sendtes direkte til utstillingen. Distriktets fiskerin ring var saaledes meget fyldig repr sertert inden alle brancher, hvilket ogsaa fremgaar derav, at der if lge den offentliggjorte prisl ste tilfaldt distriktet 6  resdiplomer, 10 guldmedaljer, 11 s lvmedaljer og 7 bronsemedaljer. Komiteen tildeltes utstillingens diplom med anerkjendelse.

Selskapet deltok utenfor konkurranse med en fyldig samling av modeller, redskaper, fotografier m. v., ialt ca. 150 gjenstander fra distriktets fiskerier. Disse gjenstande, der blev indsamlet i l pet av vaaren, var dels erholdt som gave, dels laant og dels indkj pt for selskapets regning. (Se avsnit „anskaffelser“). Denne kollektivutstilling blev montert av sekret ren, som i den anledning opholdt sig i Trondhjem ca. 14 dage f r utstillingens aapning.

Paa foranledning av utstillingens styre opn vnte komiteen tre dommere med varam nd, nemlig:

Direkt r W. R. Pihl, Kristiania.

Grosserer Simon Lockert, Kristiania.

Verkseier H. Henriksen, Kaldnes pr. T nsberg.

Varam nd:

Direkt r Arnestad, Kristiania.

Grosserer Moy, Kristiania.

Apoteker Joh. Arndt, Ris r.

Av disse blev direkt r Phil valgt til norsk vicepr sident for dommerkollegiet.

Sekret ren blev av utstillingens styre opn vnt som dommer i gruppen for maskiner og motorer og fungerte desuten som tilkaldt sakkyndig i grupperne for fart ier, fiskekultur og videnskabelige og praktisk-videnskabelige hj lpemidler samt som dommer ved regattaen.

Til stipendier i anledning utstillingen og fiskerm tet erholdt selskapet til fordeling blandt distriktets fiskere kr. 1 100 av statsbevilgning.

gen hertil, og anvendte yderligere kr. 500 av distriktsbidragene i samme øiemed.

Efter indstilling av vedkommende kredsforeninger og formandskaper fordeltes disse beløp paa følgende 23 stipendiater:

Petter Johansen, Torsø — Herføl.
Anton Emanuelsen, Tjernet — Kirkøen.
Jørgen Nielsen, Vikene, — Sponviken.
Ludvig Helle, Skjeberg.
Wilhelm Andersen, Horten.
Kjerrand Johansen, Sandefjord.
Emanuel Eriksen, Larvik.
Hans Guldbrandsen, Fredriksværn.
Hjalmar Nielsen, Rakke — Brunlanes.
N. N. Stamland, Eidanger.
L. Tøversen, Langesund.
Chr. Olsen Vinje, Bamle.
Martin Jensen, Skaatø.
N. Taranger, Skaatø.
O. Olsen, Sævig — Risør.
John Johnsen, Uren — Risør.
Thor B. Tellefsen, Arendal.
Jens Nielsen, Espevig — Grimstad.
Thor Andersen, Agerøen.
Gunvald Nielsen, Randøsumd.
Hans Thorsø, Krianssand.
Richard Olsen, Ny-Hellesund.
Bendik Berge, Flekkerø.

med kr. 60 til 85 paa hver.

Utstillingsbesøket fandt sted under fiskermøtet i dagene 14—17 juli. Sekretæren deltok sammen med stipendiaterne og veiledet ved indlogering, besøk paa utstillingen m. v., samt ledet under utstillingen et sær-møte av distriktets stipendiater, hvor forskjellige spørsmåal vedrørende fiskerierne blev drøftet.

Av de indkomne rapporter sees, at stipendiaterne er særdeles vel fornøiet med utstillingsbesøket og mener at ha hat godt utbytte av dette, idet der har været meget nyt for dem at se og lære baade hvad angaar redskaper og tilvirkning. I flere av rapporterne fremhæves ogsaa ønskeligheten av at faa gjennomført forskjellige foranstaltninger til fiskets op-hjælp, saaledes snurpenotforsøk efter sild, brising og makrel, lineforsøk, anlæg av røkerier, fryserier og lign.

I bidrag til distriktets deltagelse i utstillingen inddrom:

Statsbidrag	kr.	1 100.00
Kristianssands kommune	„	250.00
Tvedestrands	—	„ 50.00
Kragerø	—	„ 100.00
Langesunds	—	„ 50.00
Bamle	Sparebank	„ 100.00
Eidanger	—	„ 50.00
Porsgrunds	—	„ 50.00
—	kommune	„ 50.00
Brunlanes	—	„ 50.00
Fredriksværn	—	„ 30.00
Larviks	—	„ 100.00
—	sparebank	„ 50.00
Sandefjord	—	„ 100.00
Hortens	kommune	„ 50.00
Tilsammen kr.			<u>2 280.00</u>

Hvorhos selskapets tilskud utgjorde:

For redskaper, modeller, fotografier m. v.	kr.	249.41
Kontant bidrag	„	57.46
Tilsammen kr.			<u>306.87</u>

Fra Jubilæumsutstillingen i Porsgrund 1907 har selskapet mottatt utstillingens diplom med anerkjendelse for „Fortjenstfuld virksomhet.“

Utlækningssaken.

Forstandermøtet den 16. mai 1908 vedtok etter forslag av H. Østby, Kirkøens fiskerforening enstemmig følgende uttalelse:

„Østlandske fiskeriselskaps forstanderskap uttaler sin tilslutning til „det av selskapets præsens fremsatte forslag til praktiske fiskeforsøk for at „faa konstatert, om den kunstige utlækning av torskeyngel har nogen „indflydelse paa fiskebestanden og beklager, at disse forsøk paa grund „av Arendals fiskeriselskaps motstand ikke blir fremmet.“

I forretningsutvalgets møte den 11 desember 1908 referertes Næringskomiteen 1's formands opfordring til selskapet under stortingsdebatten om utlækningssaken om at indhente kredsforeningernes uttalelse om spørsmålet, utlækningens nytte.

Forretningsutvalget besluttet, „at avskrift av denne næringskomiteens „formands opfordring blir at tilstille kredsforeningerne med anmodning „om at sette spørsmålet om utlækningens nytte under avstemning.“

Den 16 desember tilskrev man derefter samtlige kredsforeninger saaledes:

„Som det maaske vil være den ærede forening bekjendt, fik selskapet i 1907 av Stortinget i opdrag at søke bragt paa det rene Flødevikens utklækningsanstalts praktiske betydning for distriktet.

„Under fiskeribudgettets behandling iaar (1908) besluttet Stortinget, at statsbidraget til utklækningsanstalten gjøres avhængig av, at der tilveiebringes $\frac{1}{4}$ i distriktsbidrag.

„I motiveringen herfor het det bl. a.:

„Forat imidlertid staten under disse omstændigheter skal kunne fortsætte med at støtte anstaltens virksomhet, bør det være paa det rene, at ialfald i de distrikter, hvor utklækningen foregaar, og hvor dens nytte for tilfælde maa ha vist sig gjennom en øket torskbestand, lægges for dagen, hvad opfatning man der har om sakens økonomiske betydning.

„Og komiteens formand uttalte under stortingsdebatten:

„Om nu ikke Østlandske fiskeriselskap længer har noget direkte paalæg fra Stortinget om at søke at medvirke til opplaring av dette spørsmaal om utklækningens nytte, saa anser jeg det for git, at Østlandske fiskeriselskap allikevel vil vedbli at beskjeftige sig med spørsmålet og ogsaa fra sin side gjøre alt hvad der kan gjøres til opplaring av saken, saa meget mer som det fremgaar av selskapets sidste årsberetning, at der nu i den sidste tid er stiftet en hel del kredsforeninger i distriktet, og disse kredsforeninger maa man ialfald forutsætte for største delen bestaar av erfarne fiskere, og disse maa jo efter saa lang tid nu kunne ha gjort sig op en begrundet mening om anstaltens nytte.

„Henholdende os til denne uttalelse av formanden i Stortingets næringskomite 1, tillater vi os at anmode den ærede forening om i mest mulig fuldtallig foreningsmøte at behandle saken og sætte de i omstaaende skema opstilte spørsmaal under avstemning.

„Spørreskemaerne bedes derefter snaest tilstillet os i utfylt stand.“

De 2 fremsatte spørsmaal var saalydende:

1. „Antages utslipningen av kunstig utklækket yngel at ha øket torskbestanden inden distriktet?“
2. „Tillægges anstaltens virksomhet den økonomiske betydning, at den bør opretholdes for offentlige midler?“

Nedenfor gjengives de indkomne besvarelser:

Foreningens navn	Antal medlemmer	Fremmøtte medlemmer	Spørsmål I		Spørsmål II	
			Antal ja	Antal nei	Antal ja	Antal nei
Sponvikens fiskerforening...	33	33		33		33
Skjeberg og omegns — ...	49	35		35		35
Kraakerøy — ...	26	21		21		21
Kirkøens — ...	23	19	19		19	
Hortens — ...	22	22		22		22
Fred.værn og omegns — ...	35	31		31		31
Nevlunghavn — — ...	23	23		23		23
Langesund — ...	66	66		66		66
Skaatø og Kragerø ¹⁾ — ...	56	4				
Risør og omegns — ...	76	65		65		65
Dybvaag — ...	41	25		25		25
Arendal og omegns — ...	110	101	3	98	3	98
Grimstad — ...	37	25		25		25
Randø Sund — ...	57	53		23		23
14 foreninger	654	493	22	467	22	467

Meddelelse herom er gjennom Fiskeridirektøren oversendt Handelsdepartementet.

Veiledning og opplysningsarbeide.

Som opplysningsbureau blir kontorets virksomhet stadig større. I aarets løp er der saaledes indløpet etpar hundreder forskjellige forespørsler vedrørende fiskerierne, om redskaper, fartøier, motorer, markedsforhold, tilberedning av fangst, fangstforhold paa de forskjellige fiskefelter, om laan av havfiskefondene o. s. v., hvilke samtlige er prompte besvart. Desuten har sekretæren under sine reiser ydet veiledning i de forskjellige anliggender.

Fra fiskeriinspektør Buvik mottok man til uttalelse spørsmålet om mulig inndragning av vandrelærerposten i baatbygning. Forretningsutvalget besluttet i møte den 11 desember 1908 at besvare forespørslen saaledes:

„Vandrelæreren i baatbygning, som oprindeligen blev ansat nærmest „av hensyn til baatbyggerne i det nordenfjeldske har fundet liten anvendelse i vort distrikt, hvor en saadan lærer heller ikke kan ansees nødvendig.“

¹⁾ Ingen uttalelse!

Man har videre optat arbeidet for at faa igang navigationskurser for fiskere ogsaa inden selskapets distrikt. Til kurserne skulde desuten knyttes forelæsninger i forskjellige fiskerispørsmal, som havfiske, markedsforhold, tilberedning, havforskning, fiskerilovgivning m. v. altsaa i liten skala en ambulerende fiskerskole, idet kurserne blev avholdt skiftevis ved distriktets forskjellige sjømandsskoler. En saadan ordning antages falde meget billigere end utsendelse av en speciel vandrelærer.

Spørsmålet blev behandlet i forretningsutvalgets møte den 11 desember 1908, hvor der besluttedes at søke sakens økonomiske side nærmere utredet, før noget videre foretoges.

Man har derefter forelagt planen for samtlige distriktets sjømandsskoler. Disse har erklæret sig villig til at overta navigationsundervisningen samt yde lokale og fremsendte overslag over de hermed forbundne utgifter.

Saken vil nu bli forelagt forstanderskapet til uttalelse.

Reiser og foredrag.

Sekretæren har foruten de foran omtalte reiser flere ganger befaret hele distriktet og herunder holdt foredrag paa følgende steder:

Ny-Hellesund, Flekkerø, Randøssund, Agerøen, Grimstad, Arendal, Sandviken, Kongshavn, Narestø, Dybvaag, Risør, Kragerø, Langesund, Skien, Nevlunghavn, Horten, Kraakerøy, Skjeberg, Sponviken og Skjærhalden.

Organisationen.

Tildels etter foredrag av sekretæren er der tilkommet nye kredsforeninger (samtlige faglige) i Søgne pr. Kristianssand, Høvaag pr. Lillesand, Arendal og omegn, Dybvaag, Sandefjord og Kraakerøy pr. Fredriksstad.

Av direkte medlemmer er i aarets løp utgaat 33 og tilkommet 8. Pr. 1 april har selskapet 14 livsvarige og 175 aarsbetalende medlemmer, samt 18 tilsluttede lokalforeninger med tilsammen 830 medlemmer. Selskapets samlede medlemsantal utgjør saaledes 1019.

Ekstrakt av regnskapet for terminen 1 april 1908—31 mars 1909.

Indtægt:

I. Statsbidrag:

- | | |
|---|----------|
| 1. Selskapets ordinære (for $\frac{4}{4}$ aar) ... kr. | 3 000.00 |
| 2. Stipendier i anledning Den skandinaviske fiskeritutstilling..... „ | 1 100.00 |

3. Drivgarnsforsøk i Skagerak.....	kr. 3 000.00	kr. 7 100.00
II. Distriktsbidrag:		
1. Smaalenenes amt	kr. 250.00	
2. Jarlsberg & Larviks amt ($\frac{5}{4}$ term.) ..	310.00	
3. Bratsberg amt.....	250.00	
4. Nedenes amt	250.00	
5. Skiens Brændevinshandel.....	100.00	1 160.00
III. Medlemskontingent:		
1. For 1908 = 190 medlemmer à		
kr. 5	kr. 950.00	
Hvorav 1 betalt i forrige		
budgetaar og 12 resterer		
— 13 à kr. 5	65.00	
	kr. 885.00	
2. For 1909 (forskud) 1 medlem à kr. 5 ..	5.00	
3. For 1907: Restancer 8 à		
kr. 5	kr. 40.00	
Hvorav endnu resterer 4		
à kr. 5	20.00	20.00
4. 1 livsvarig medlem.....		100.00
5. For 1908 11 kredsfore-		
ninger à kr. 5 og 1 à kr. 10	kr. 65.00	
Hvorav 1 resterer og 1 be-		
talt i forrige budgetaar		
= 2 à kr. 5	10.00	55.00
6. For 1909 (forskud) 6 kredsforeninger		
à kr. 5.....	30.00	1 095.00
IV. Andre indtægter:		
1. Refusion fra Bratsberg & Nedenes		
amters gjensidige assuranceforeninger	kr. 71.39	
2. Abonnement fra kredsforeningerne paa		
„Norsk Fiskeritidende“	25.00	
3. Indvundne renter	20.77	
4. Diverse.....	9.85	127.01
		kr. 9 482.01

Utgift:

I. Administrationskonto (kontorrekvisita, tryksaker, porto,		
telefon, inkasso m. v.)	kr. 757.82	
II. Husleiekonto	180.00	

III. Lønninger:			
Sekretæren (aarsløn kr. 2 400).....	kr.	2 262.39	
Assistenten.....	„	187.00	
Revisorerne	„	30.00	kr. 2 479.39
IV. Reiser (forretningsutvalgets, forstanderskapets og sekretærens)	„		716.25
V. Inventarkonto (kontorinventar, modeller, redskaper, fotografier, karter og bøker m. v.).....	„		407.96
VI. Utlagt til organisationen av assuranceforeninger	„		185.91
VII. Drivgarnsforsøkene i Skagerak:			
Medgaat	kr.	2 846.44	
Tilbakesendt Fiskeridirektøren	„	153.56	„ 3 000.00
VIII. Andre fiskeforsøk	„		143.15
IX. Ophjælp av ferskfiskhandelen	„		197.84
X. Den skandinaviske fiskeriutstilling i Trondhjem:			
Statsbidrag til stipendier	kr.	1 100.00	
Ø. f.s bidrag	„	57.46	„ 1 157.46
XI. Abonnement paa „Norsk Fiskeritidende“	„		125.50
XII. Præsers' utlæg fra forrige budgetaar	„		130.73
			<u>kr. 9 482.01</u>

Foreningen til fremme av fiskeriet i Kristianiafjorden indenfor Drøbak.

Beretning for 1908.

Efterat foreningens bestyrelses mangeaarige formand, hr. hofjægermester O. Gjerdrum var avgaat ved døden den 7 mars 1908, har bestyrelsen bestaaet av fiskeriinspektør A. Landmark som formand, stipendiat H. Huitfeldt-Kaas og konservator H. Kiær.

I 1ste halvaar førtes det av foreningen lønnede opsyn likesom tidligere av opsynsbetjent M. Andersen med en maanedlig avlønning av kr. 100 og ret til i begrænset utstrækning at benytte en av foreningen lønnet assistent. Fra 1 juli er heri gjort den forandring, at foreningens omraade er delt i to opsynsdistrikter, et østre og et vestre, hver med 1 opsynsmand, der begge har ret til i nærmere begrænset utstrækning at benytte assistent, som lønnes av foreningen. Man antar, at opsynet herved blir effektivere uten synderlig forøkelse i omkostningerne. M. Andersen

er forblit staaende som opsynsmand i vestre distrikt; i det østre er ansat fisker Fr. Larsen med bopæl paa Bygdø.

Da det idelig hænder, at fiskere, som bevislig har fisket med ulovlige redskaper, specielt smaa vad, alene er blit ilagt en mulkt av nogen faa kroner, og det er øiensynlig, at en saa liten straf ikke i nogen maate kan virke til at forebygge gjentagelser, men snarere maa siges netop at friste til fornyet overtrædelse, har bestyrelsen rettet en henvendelse til riksadvokaten, hvori det henstilles til denne at gi vedkommende underordnede paatalemyndigheter paalæg om, at der — forsaavidt ikke specielle formildende omstændigheter i noget enkelt tilfælde maatte foreligge — ved deslike overtrædelser forelægges og i tilfælde nedlægges paastand om inddragning i medhold av straffelovens § 35 av det benyttede ulovlige redskap. Denne henstillen er velvillig imøtekommet av riksadvokaten, hvorfor man tør haape, at det ulovlige vadfiske, der bl. a. i saa høi grad generer fisket med staaende redskaper, herefter vil undergaa nogen indskrænkning.

I aarets løp er ialt 6 tomands-vadlag blit anmeldt for ulovlig fiske, 4 i vestre og 2 i østre distrikt; de to sidste i de første 14 dage efter ansættelsen av særskilt opsyn for dette distrikt. Saavidt vites, er samtlige anmeldte vadlag mulktert.

I henhold til bestyrelsens anbefaling er dispensation fra bestemmelserne om vadenes størrelse meddelt for et makrelfiske i Hallangspollen ovenfor Drøbak, hvor det var oplyst, at der er god anledning til fangst av makrel, hvorimot dybde- og bundforholdene umuliggjør bruken av vad av almindelig lovbestemt størrelse.

I sin ansøgning om statsbidrag for næste termin androg bestyrelsen om et bidrag av kr. 600 til undersøkelser angaaende dyrelivet i Kristianiafjorden, særlig forsaavidt dette maa ansees at være av speciel interesse for fiskerierne. Der anførtes herom i ansøgningen: „Undersøkelserne agtes i tilfælde foretat av bestyrelsens medlem hr. konservator H. Kiær og har til hensigt at søke bragt klarhet over de lavere sjødyrs og fiskes forekomst og utvikling inden de enkelte dele av fjorden, hvilken sidste agtes kartlagt efter dyrelivets beskaffenhet under de forskjellige aastider. De enkelte dyregrupper vil søkes monografisk bearbeidet av studerende ved universitetet. Hr. Kiær, der allerede tidligere, dels i trakterne omkring Tromsø, dels i en del av Kristianiafjorden, har beskjøftet sig med undersøkelser angaaende dyrelivet i sjøen, har allerede for egen regning anskaffet motorskøite, trawl og andre redskaper til de paatænkte undersøkelser, der forusettes at maatte paagaa endel aar. Det ansøkte beløp av kr. 600 paaregnes for den allervæsentligste del at ville medgaa til dækkelse av utgifter ved folkehjelp og motor-

skøitens drift iøvrig, men er ikke for nogen del paaregnet som honorar for hr. Kiærs arbeide.“

Bestyrelsen har imidlertid til sin forundring bemærket, at fiskeridirektøren i sit budgetforslag ikke har akceptert dette, som det forekommer bestyrelsen, liberale tilbud, og beløpet er derfor heller ikke opført paa regjeringens budgetforslag for saltvandsfiskerierne.

Om fiskeriets gang og utbytte kan, væsentlig ifølge opsynsmændenes indberetninger, oplyses følgende:

Torskefiskeriet har i det hele neppe været fuldt paa høide med de nærmest foregaaende aar. Dog gav fisket om vaaren med ruser og bakker paa dypere vand i regelen et godt utbytte, og fisken var stor og fet. Derimot var torsken om høsten smaaafaldende saavel i ruser som paa krok. Ogsaa i mars og april forekom der paa grundt vand paa sine steder, navnlig omkring øerne og halvøerne i den indre del av fjorden, betydelige stimer av smaaorsk, som efterstræbtes sterkt av krokfiskere. Det var ingen sjeldenhet at træffe krokfiskere med en fangst av 4 à 5 snes smaaorsk, der var saa liten, som oftest ikke over 20 cm., at den helst ikke burde være opfisket.

Av flyndre er der fisket mer end sedvanlig, hvorimot fangsten av smaa fisk har været mindre tilfredsstillende. Saavel dette fiske som torskefisket antages av enkelte at være i nogen grad hindret ved altfor rolig veir med klart vand, mens andre væsentlig søker grunden til tilbakegangen i forholdsvis stor mængde sælhund og oter.

Derimot var aalefisket om sommeren og høsten med teiner og bakker meget godt. I den bedste fisketid var der flere, som paa dette fiske tjente op til kr. 60 om uken pr, mand, og for mange avgav aalefisket vistnok det væsentligste utbytte av rusefisket om høsten.

Ørretfisket var i vestre opsynsdistrikt utilfredsstillende, hvorimot der i østre distrikt blev fisket usedvanlig meget ørret om sommeren og høsten. Paa grund av det utpaa høsten indtræffende rike brislingfiske, der la beslag paa alle hænder, blev det dog mindre utnyttet, end under almindelige forhold vilde ha været tilfældet.

Hummer- og østersfisket har været ubetydelig. Den ved foranstaltning av fiskeriforeningen i de nærmest foregaaende aar nedlagte østers, hvorom henvises til tidligere beretninger, synes ikke at ville trives; ialfald er den, efter hvad opsynsmanden i vestre distrikt forklarer, nu omtrent utdød.

Rækefisket har ifølge optællingslisterne git omtrent samme utbytte, saavel i kvantum som værdi, som det nærmest foregaaende aar; men det nævnes som en eiendommelighet, at der iaar har været en usedvanlig stor mængde smaa (ikke fuldvoksne) ræker, hvad der synes at kunne gi haab om fremtidig forøket utbytte.

Det mest paafaldende træk i aarets fiskerier var det usedvanlige rike brislingfiske, som begyndte i september og vedvarte til omkring slutningen av november. I dette deltok ca. 40 vadlag, hvorav 3 à 4 fremmede, tildels saa langveis fra som fra Stavanger. For adskillige lag gik fortjenesten op til kr. 1 400 à 1 500 pr. mand, og i det hele antages fisket at ha indbragt fiskerne og deres mellemmand paa bryggen mindst kr. 350 000. Fangsten solgtes hovedsagelig til Sverige og Tyskland og delvis til Stavanger, idet en stor del derav ikke passerte fiskebryggen.

Fiskeoptællingen ved bryggerne har været utført som sedvanlig, og de maanedlige opgaver har været referert i aviserne. Dens resultater vil sees av nedenstaaende tabel (side 312—313).

Foruten det paa denne tabel optagne kvantum forbrukes derhos dels i Kristiania, dels i Nabodistrikterne betydelige mængder indenfor Drøbak fanget fisk m. v., som dels sælges av fiskerne direkte til konsumenterne, dels er fisket av disse selv, og altsaa ikke passerer fiskebryggerne. Værdien av dette kvantum har i de senere aar været anslaat til mindst kr. 50 000 aarlig. Sandsynligvis er dette overslag meget for lavt. Bestyrelsen anser det trolig, at det dobbelte beløp ligger det sande forhold nærmere; men et nogenlunde paalidelig overslag over dette vistnok stadig stigende forbruk lar sig for tiden ikke tilveiebringe.

Bestyrelsen har fundet det hensigtsmæssig i nærværende beretning (side 314—317) at meddele en samlet oversigt over de kvanta fisk m. v., som ifølge den ved politiets foranstaltning iverksatte regelmæssige optælling er indført til Kristiania fiskebrygger i aarene 1872—1908 saavel fra vor forenings omraade (o: fjorden indenfor Drøbak) som fra andre norske fiskepladse. For at lette oversigten har man derhos for de vigtigste fiskesorters vedkommende utarbeidet en grafisk fremstilling av forholdet, forsaavidt angaar fisket indenfor Drøbak.

Opgave over optallet fisk m. v.,

Fiskesort	A. Fra Kristianiafjorden indenfor Drøbak	
	Mængde	Værdi kr.
Torsk ¹⁾ stk.	108 008	109 423
Kolje, lyr, sei snes	4 487	26 461
Hvitting, sypiker, øienpaal „	9 887	6 775
Lange stk.	802	802
Flyndre kg.	3 872	3 872
Helleflyndre „	—	—
Makrel stk.	170 705	46 605
Horngjæl „	1 036	224
Aal „	6 708	4 814
Smaasild eller græssild liter	122 800	22 265
Snesesild (garnsild) snes	9 581	9 415
Ansjos liter	712 270	126 942
Laks kg.	892	2 441
Ørret „	1 566	3 275
Hummer stk.	2 388	3 035
Ræker liter	3 655	2 179
Krabber snes	—	—
Østers „	1 062	3 186
Skjæl „	238	45
		364 759

Til sammenligning med tidligere aar anføres:

Samlet værdi av optallet fisk, fanget indenfor Drøbak, utgjorde	
i 1908 kr.	364 759
i 1907 „	276 156
i 1906 „	331 493
i 1896—1898 gjennemsnitlig „	177 947

Herav torsk alene:

1908 108 008 stk. til værdi kr.	102 423
1907 114 013 „ — „	104 778
1906 113 530 „ — „	109 308
1896—1898 gjennemsnitlig 74 206 stk. til værdi „	76 743

¹⁾ Heri indbefattet torsk, der er ankommet direkte til fiskehandlerne.

08.

ankommet til Kristiania brygger.

B. Fra andre norske fiskepladse		C. Fra Sverige og Danmark	
Mængde	Værdi kr.	Mængde	Værdi kr.
455 547	466 530	612 000	132 200
29 447	84 400	—	—
37 329	52 989	—	—
1 458	1 458	—	—
16 938	18 144	36 530	35 800
17 338	14 350	—	—
1 078 280	291 969	120 900	32 500
1 992	134	4 660	1 112
30 603	19 784	—	—
90 461	15 257	—	—
156 865	119 855	—	—
74 234	16 776	—	—
20 012	57 630	—	—
13 375	28 065	44	88
50 499	65 271	—	—
7 654	4 855	—	—
623	1 477	—	—
1 031	3 093	—	—
—	—	—	—
	1 262 037		201 700

Tilførslen fra andre norske fiskepladse:

1908..... værdi kr. **1 262 037**

1907..... — „ 1 215 919

1906..... — „ 1 231 604

1896—1898 gennemsnitlig ... — „ 529 249

Tilførslen fra Sverige og Danmark:

1908..... værdi kr. **201 700**

1907..... — „ 194 442

1906..... — „ 267 728

1896—1898 gennemsnitlig ... — „ 485 498

Opgave over kvantum fisk m. v. optallet ved Kristiania

A. Ankommet fra distriktet

	Torsk Hundreder	Kolje Hundreder	Hviting Hundreder	Lange Stk.	Flyndre Kg.	Helleflyndre Kg.	Makrel Hundreder	Horngjæl Stk.	Aal Stk.
1872	918	301	1 989	223	8 355	—	230	927	6 336
3	623	135	188	—	6 864	—	345	2 055	4 539
4	720	133	515	218	7 266	408	5 482	3 439	5 491
5	—	—	—	—	—	—	—	—	—
6	614	406	449	249	624	—	2 755	3 384	5 867
7	639	235	682	50	1 512	156	434	5 951	3 221
8	897	188	413	211	6 090	—	17 719	4 670	4 751
9	694	277	473	158	4 386	12	1 613	4 593	8 191
1880	295	156	187	54	3 468	12	1 654	1 236	4 306
1	354	161	148	56	2 004	12	805	772	4 688
2	357	146	122	107	2 762	44	432	1 082	7 145
3	887	109	225	40	893	21	852	2 316	4 919
4	875	127	286	100	1 354	—	583	3 828	5 527
5	1 109	338	938	209	1 672	153	1 153	4 088	4 703
6	609	341	411	204	3 425	218	98	1 811	4 045
7	346	213	259	95	912	38	806	450	1 823
8	372	279	645	219	2 406	93	37	510	2 930
9	424	238	290	189	1 875	48	159	114	3 257
1890	454	213	405	131	536	102	1 263	161	1 897
1	414	195	505	82	530	—	80	278	2 312
2	440	251	562	—	378	26	278	304	1 741
3	503	237	663	—	—	—	333	289	2 758
4	652	379	867	—	1 391	—	847	156	2 709
5	660	489	787	—	—	—	660	—	2 647
6	704	528	1 065	—	362	—	596	20	2 255
7	709	615	1 214	—	657	—	523	726	5 006
8	813	772	1 439	—	2 215	—	1 067	6 270	4 451
9	824	638	1 596	—	670	—	2 008	2 197	2 204
1900	1 014	729	1 604	—	1 384	—	867	165	3 821
1	1 004	645	1 429	109	454	—	1 838	1 748	4 849
2	956	635	1 461	110	210	—	1 815	—	4 438
3	924	611	1 411	34	700	—	1 405	64	4 748
4	958	652	1 382	—	1 099	—	3 890	2 053	3 923
5	1 030	613	1 873	110	2 227	—	3 957	614	4 394
6	1 135	766	2 397	563	3 304	—	5 024	1 614	5 160
7	1 140	835	2 274	571	3 782	—	1 623	1 271	5 980
8	1 080	897	1 977	802	3 872	—	1 707	1 036	6 708
Gjennemsnit:									
1872—1880 ...	675	229	612	166	4 821	147	3 779	3 282	5 338
1881—1890 ...	579	216	373	135	1 784	81	619	1 513	4 093
1891—1900 ...	673	483	1 030	82	948	26	726	1 156	3 090
1901—1908 ...	1 028	707	1 776	328	1 956	—	2 657	1 200	5 025

NB. Se anmerkningerne side 318.

fiskebrygger m. v. i aarene 1872—1908.

indenfor Drøbak.

Smaasild Hl.	Garnsild Hundreder	Ansjos Hl.	Laks Kg.	Ørret Kg.	Hummer Stk.	Ræker Liter	Krabber Snes	Østers Snes	Skjæl Snes
854	481	4 567	1 098	2 250	5 280	—	—	850	324
—	79	1 696	1 344	672	5 070	—	—	580	1 745
442	532	1 928	3 006	1 500	7 341	—	—	296	772
—	—	—	—	—	—	—	—	—	—
344	1 249	1 460	1 800	756	4 897	—	—	889	756
733	1 429	2 102	1 410	702	3 485	—	—	187	1 218
89	8 467	4 485	4 902	1 842	3 230	—	—	572	2 575
13	4 162	1 561	1 908	1 272	1 420	—	—	630	1 214
1 242	3 385	2 354	1 164	846	1 511	—	—	923	2 336
47	5 114	7 070	516	960	768	—	—	288	1 018
800	3 387	2 708	161	836	2 651	—	—	229	603
833	8 471	3 504	757	890	1 552	—	—	187	817
138	8 298	3 656	(12 800)	2 037	2 135	2 111	66	275	1 306
82	3 694	2 438	(5 135)	1 850	4 734	1 902	630	631	2 115
199	2 119	449	1 008	947	1 820	1 058	32	193	1 308
532	1 514	1 723	766	439	1 082	739	—	318	573
16	1 721	881	509	859	2 094	268	—	439	705
109	450	1 078	564	720	2 592	486	—	861	631
569	110	1 554	569	505	935	455	—	412	361
314	2 555	48	—	526	630	432	—	735	397
428	412	604	142	452	637	300	—	289	637
1 008	2 222	129	—	563	428	407	3	422	940
760	1 757	486	—	623	449	773	—	415	1 215
201	2 742	1 652	333	952	448	604	—	283	914
423	7 035	458	574	1 008	677	737	—	165	838
150	3 518	976	626	1 296	643	600	—	556	1 157
369	3 540	1 543	410	1 364	1 223	904	—	406	1 467
316	1 659	1 582	278	349	764	405	—	624	493
—	1 464	1 251	287	1 153	482	215	—	471	972
86	538	2 911	330	1 049	1 151	234	—	482	177
24	1 675	3 757	676	752	918	2 526	—	263	291
763	1 114	1 415	645	870	943	603	—	466	423
1 017	3 168	1 224	225	908	1 262	3 550	—	547	591
764	2 467	1 574	268	1 001	1 915	8 771	—	568	490
1 171	4 329	3 958	556	1 244	2 482	4 603	—	960	365
1 068	2 414	1 726	964	1 555	2 718	3 637	—	1 323	129
1 228	1 916	7 123	892	1 566	2 388	3 655	—	1 662	238
531	2 473	2 519	2 079	1 230	4 029	—	—	616	1 368
333	3 488	2 506	(2 279)	1 004	2 036	1 003	243	383	944
401	2 691	873	379	829	638	538	3	437	903
765	2 203	2 961	570	1 118	1 722	3 447	—	709	338

B. Ankommet fra andre

	Torsk Hundreder	Kolje Hundreder	Hvitting Hundreder	Lange Stk.	Flyndre Kg.	Helleflyndre Kg.	Makrel Hundreder	Horngjæl Stk.	Aal Stk.
1872	1 501	1 018	763	603	1 398	882	2 175	152	1 247
3	961	836	2	277	342	1 008	2 435	—	510
4	1 030	734	0	521	5 484	354	8 904	72	481
5	—	—	—	—	—	—	—	—	—
6	1 977	1 530	18	1 207	3	42	13 644	—	100
7	1 093	1 455	56	210	4 566	2 040	1 941	—	12
8	1 009	1 197	447	1 218	4 620	1 962	3 432	32	—
9	1 373	1 090	138	517	5 406	1 236	3 435	486	211
1880	1 099	2 044	310	1 191	330	3 390	2 251	265	4 750
1	979	1 922	524	459	2 100	3 090	2 974	238	1 323
2	1 106	3 431	478	650	1 203	2 992	1 571	1 386	959
3	1 410	2 887	716	429	3 820	2 358	3 752	182	202
4	1 970	3 045	322	631	2 554	5 325	5 350	2 642	4 888
5	1 725	3 344	761	1 372	20 428	5 967	3 478	2 111	3 002
6	1 156	2 439	466	304	3 282	359	3 667	2 591	3 691
7	782	2 358	378	493	2 612	932	4 959	1 639	2 738
8	1 031	3 696	1 146	1 011	6 320	1 234	4 028	1 805	3 515
9	1 087	2 888	981	572	4 670	2 232	2 413	1 436	3 699
1890	1 004	1 987	861	605	2 027	1 522	2 526	1 528	2 095
1	912	1 365	1 046	614	1 764	1 716	2 397	2 483	2 900
2	1 164	2 117	1 355	534	476	3 458	2 667	686	1 901
3	1 231	2 466	1 424	356	1 540	4 251	2 258	2 395	3 050
4	1 811	3 178	1 834	907	5 078	6 942	3 296	1 733	2 711
5	1 913	4 160	1 761	782	2 282	7 170	2 789	2 110	3 285
6	2 280	4 204	2 784	942	2 653	5 590	2 288	3 764	6 799
7	2 039	12 442	4 117	583	1 993	5 966	2 906	4 610	10 247
8	2 130	5 191	4 946	1 211	4 467	8 590	5 482	—	9 307
9	2 183	10 445	8 806	515	2 258	5 035	4 936	10 337	9 251
1900	2 077	5 110	6 959	816	1 605	2 280	6 275	500	10 874
1	2 318	5 741	9 889	612	3 368	6 641	8 172	1 246	34 169
2	2 136	5 989	9 693	584	2 508	21 900	9 043	2 400	19 913
3	3 463	5 458	8 767	473	1 553	7 839	7 732	—	23 531
4	3 889	6 426	10 240	1 137	6 537	6 143	8 220	7 340	19 522
5	4 019	6 108	10 040	1 337	6 461	13 600	10 401	3 290	22 627
6	4 661	6 448	11 572	2 015	5 084	16 505	13 297	6 275	30 981
7	4 364	5 556	7 459	1 899	16 422	4 320	13 656	4 504	34 183
8	4 555	5 889	7 466	1 458	16 938	17 338	10 783	1 992	30 603
Gj.snit:									
1872—1880	1 255	1 238	248	718	2 769	1 364	4 777	201	1 044
1881—1890	1 225	2 800	663	653	4 902	2 601	3 472	1 556	2 611
1891—1900	1 774	5 068	3 503	726	2 412	5 100	3 529	3 680	6 033
1901—1908	3 801	5 952	9 391	1 189	7 359	11 786	10 163	3 864	26 941

NB. Se anmerkningerne side 318.

norske fiskepladser.

Smaasid Hl.	Garnsid Hundreder	Ansjos Hl.	Laks Kg.	Ørret Kg.	Hummer Stk.	Ræker Liter	Krabber Snes	Østers Snes	Skjæl Snes
973	1 688	107	10 866	1 398	20 651	—	—	2 189	83
47	1 543	—	8 484	918	10 381	—	—	2 836	25
440	1 036	538	11 034	1 260	28 905	—	—	863	—
—	—	—	—	—	—	—	—	—	—
—	2 176	219	11 400	1 392	42 125	—	—	744	—
453	4 909	73	11 358	1 056	35 240	—	—	1 425	150
54	34 992	19	5 328	762	40 262	—	—	1 517	35
13	23 159	201	1 950	858	28 073	—	—	829	20
3	31 676	463	1 530	1 836	31 423	—	—	963	—
295	22 519	806	3 780	1 452	30 983	—	—	545	—
541	34 102	271	6 066	1 205	44 008	—	—	1 056	40
817	26 564	2 398	14 935	1 183	49 479	—	—	525	—
32	46 245	522	14 130	4 137	74 066	520	2 604	4 479	75
205	61 190	1 634	19 634	5 711	45 035	261	1 249	2 010	—
6	71 904	490	12 548	3 296	39 376	286	1 131	1 560	150
154	53 139	1 045	9 767	1 731	21 537	169	2 064	271	70
—	1 628	662	6 685	2 525	17 769	196	1 231	763	—
—	89 640	451	8 047	2 412	21 694	27	1 203	389	—
95	2 821	747	6 771	1 752	20 109	—	958	207	—
18	46 650	—	2 709	1 420	12 485	—	340	45	—
66	34 526	21	2 861	1 179	21 714	—	830	347	—
—	32 363	—	7 413	1 470	23 139	—	1 237	454	—
—	15 340	27	7 549	1 562	24 831	—	1 638	218	—
—	6 040	21	7 261	2 553	14 144	—	906	—	—
80	800	—	8 330	3 391	11 671	—	1 426	—	—
—	2 270	60	7 913	5 136	11 070	—	2 196	50	—
—	14 568	24	8 442	6 439	11 864	—	2 171	—	—
—	16 560	—	6 603	5 784	12 100	10	1 893	—	—
—	7 426	100	4 940	6 962	14 190	—	1 841	—	—
1 154	11 665	225	6 304	5 446	20 332	5 856	1 478	—	—
1 592	6 274	346	6 367	5 515	16 430	4 647	209	628	—
1 396	11 038	421	8 209	5 348	20 329	4 230	208	—	—
1 226	13 553	775	12 393	7 317	30 428	8 419	331	—	—
1 408	75 450	333	14 963	10 016	37 153	2 608	808	—	—
1 326	19 516	1 165	18 892	13 702	51 811	3 253	625	—	—
1 638	23 226	1 196	23 723	15 473	48 392	7 724	714	720	—
905	31 373	742	20 012	13 375	50 499	7 654	623	1 031	—
283	12 647	231	7 774	1 185	29 633	—	—	1 421	63
268	40 973	903	10 236	2 540	36 406	243	1 491	1 181	84
55	17 654	42	6 402	3 590	15 721	10	1 448	223	—
1 331	24 012	650	13 858	9 524	34 422	5 549	625	793	—

Med hensyn til disse opgaver skal man iøvrig bemærke:

1. Før de aar, da Kristiania fiskeforsyningsselskap var i virksomhet, omfatter opgaverne ogsaa den fisk, der levertes til dette selskap.
2. Før omkring midten av nittiaarene omfatter de ikke fisk, der levertes direkte til byens fiskehandlere uten at passere fiskebryggerne, hvilket tidligere dog kun var et forholdsvis ubetydelig kvantum.
3. Opgave B omfatter ogsaa den væsentligste del av den fra Trondhjem med jernbane til fiskehandlere i Kristiania til forbruk hersteds ankomne fisk.
4. Som ovenfor forklaret, er der utenfor de i opgave A anførte partier opfisket i fjorden indenfor Drøbak meget fisk m. v., som er solgt direkte til forbrukere i distriktet eller forbrukt av fiskerne selv. Værdien av denne fangst var i sytti- og ottiaarene anslaaet til omkring kr. 20 000 aarlig, men i de sidste 4—5 aar til omkring kr. 50 000 aarlig, en ansættelse, der dog vistnok er meget for lav.
5. Det virkelige antal torsk, der er blit optællt ved bryggerne, er noget — i de senere aar antagelig som regel omkring 10 à 15 000 stkr. — større end de i tabellerne angivne tal, idet der av smaatorsk (i almindelighet under 40 à 42 cm. længde) i optællingslisterne er regnet 2 eller 3 stykker paa en saakaldt „tællertorsk“. Hvor meget herav der falder paa distriktet indenfor Drøbak kan ikke oplyses.
6. De i opgave A for aarene 1884 og 1885 for laks opførte ekstraordinært store tal betegner vistnok væsentlig tilførslen til Kristiania fiskeforsyningsselskap; men denne lakstilstørsel hitrører utvilsomt for den aller væsentligste del fra andre distrikter end Kristianiafjorden indenfor Drøbak. I nogen, dog langt mindre grad tør dette ogsaa gjælde den i opgaven anførte tilførsel av enkelte andre fiskesorter til nævnte selskap.
7. For aaret 1875 mangler opgave.

Grafisk Fremstilling

av Kvantum (Hundreder) Hvitling¹⁾, Torsk og Kolje²⁾, der er optællat ved Christiania Fiskebrygger m. v. som opfisket i Christianiafjorden indenfor Drøbak i Aarene 1872—1908.

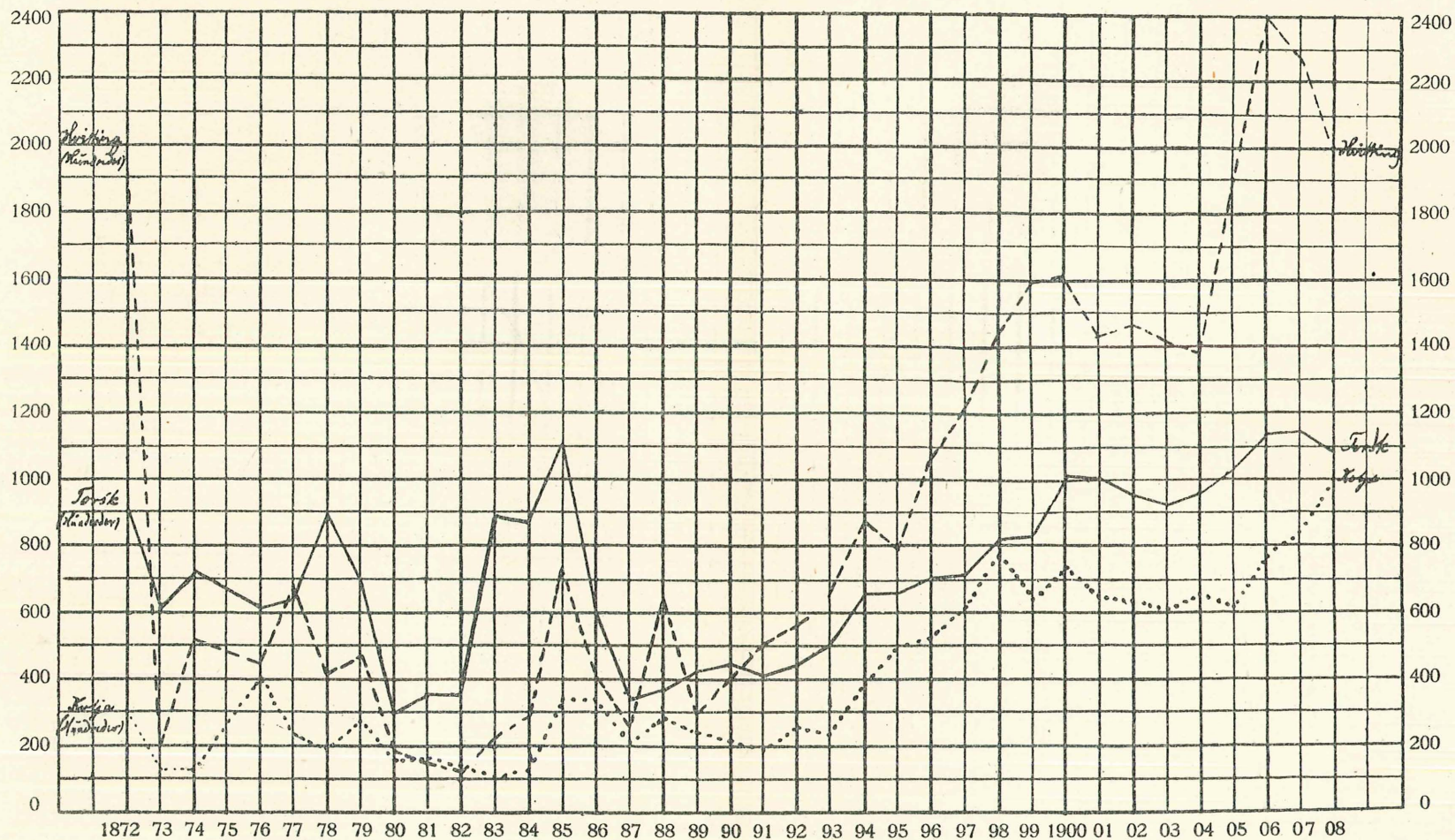

¹⁾ Omfatter ogsaa Sypiger og Øienpaal. — ²⁾ Omfatter ogsaa Lyr og Sel.

Grafisk Fremstilling

av Kvantum Flyndre (kg.), Aal (Stk.), Ansjos (hl.) og Garnsild (Hundreder), der er optællt ved Christiania Fiskebrygger m. v. som opfisket i Christianiaffjorden indenfor Drøbak i Aarene 1872-1908.

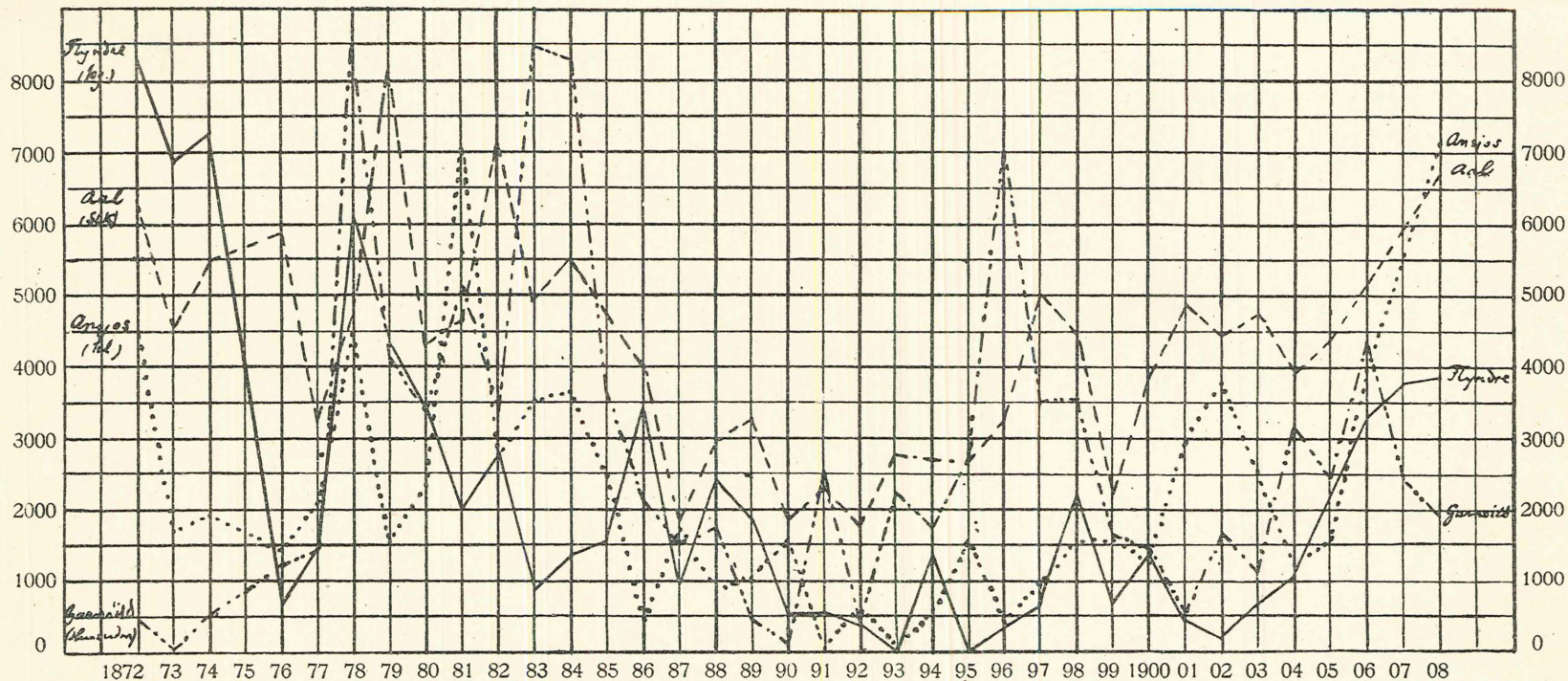

Grafisk Fremstilling

av Kvantum Hummer (Stk.), Ørret (kg.) og Laks (kg.), der er optællt ved Christiania Fiskebrygger m. v. som opfisket i Christianiafjorden indenfor Drøbak i Aarene 1872—1908.

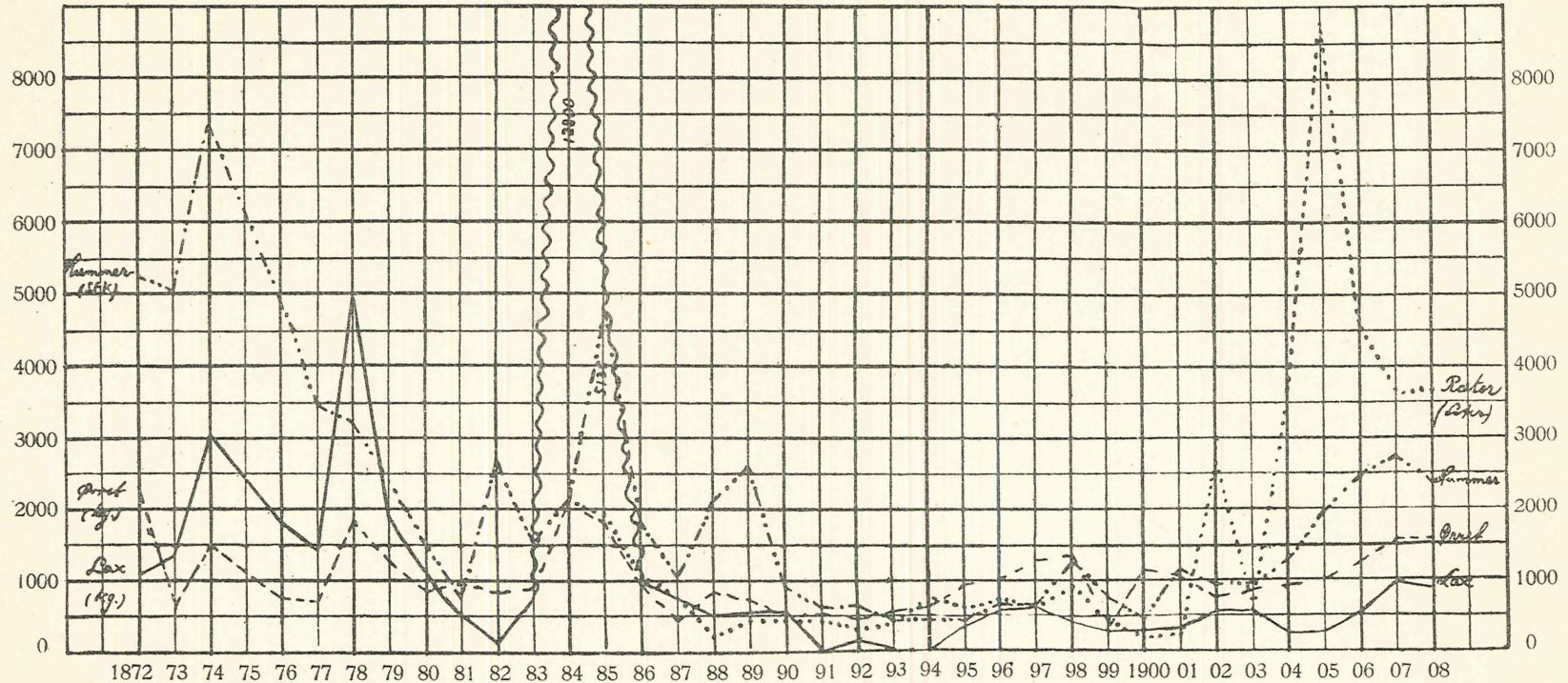

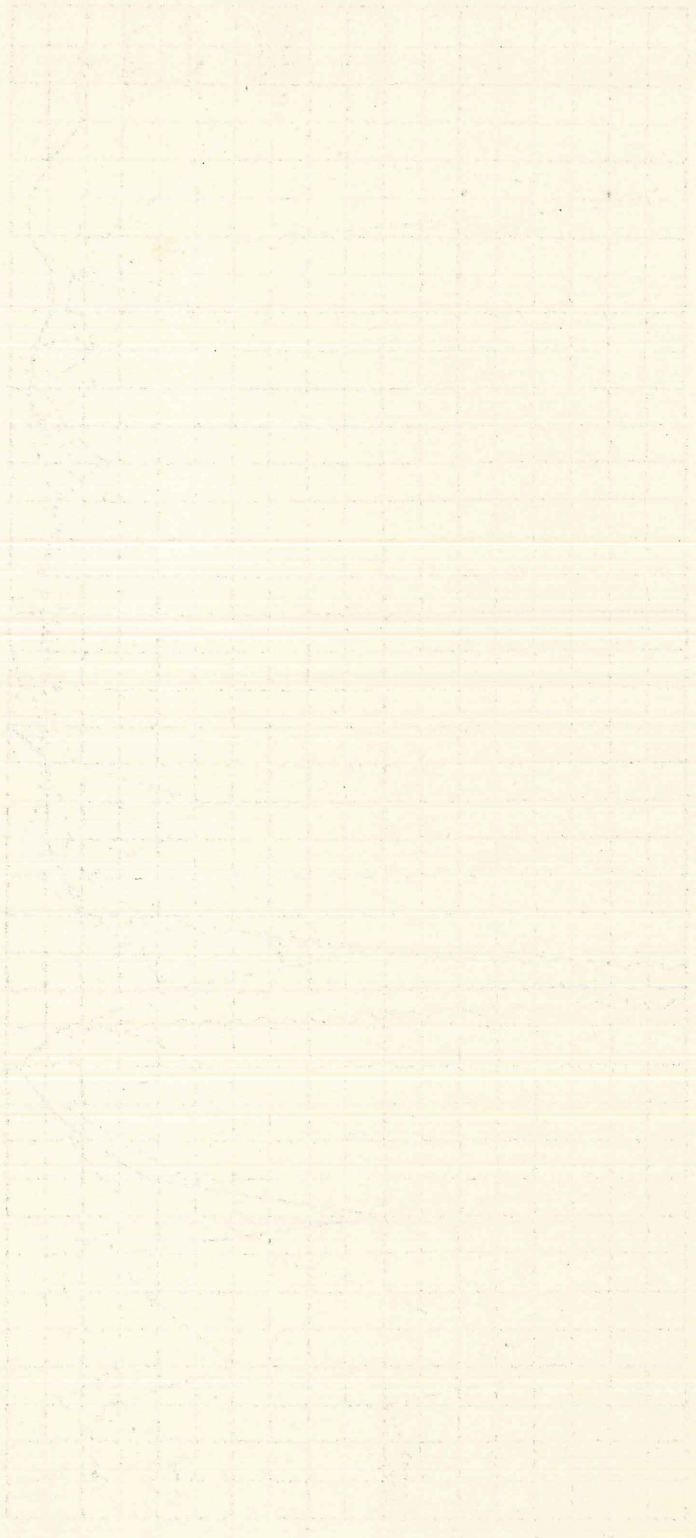

Copyright 1908
The McGraw-Hill Book Company
New York, N. Y.

Foreningens regnskap for 1908, der har været revidert av d'hr. sekretær F. W. Blehr og kaptein J. Becker, utviser:

Indtægt.

Beholdning i Kreditkassen 1 januar 1908.....	kr.	222.22
Statsbidrag for budgetterminen 1908—1909	„	800.00
Bidrag fra de interesserte kommuner.....	„	1 210.00
Indvundne renter.....	„	20.24
Utlagt av regnskapsføreren	„	6.98
	kr.	<u>2 259.44</u>

Utgift.

Lønninger og Reiseutgifter til opsynet m. v.	kr.	1 624.00
Fiskeoptællingen ved bryggen	„	120.00
Trykningsomkostninger, porto, skrivesaker m. v.....	„	63.55
Beholdning i Kreditkassen 31 desbr. 1908 (inkl. renter) ..	„	451.89
	kr.	<u>2 259.44</u>

Fosens fiskeriselskap.

Idet vedlagt fremsendes ekstrakt av selskapets reviderte regnskap for det forløpne budgetaar skal jeg om selskapets virksomhet tillate mig at anføre:

Selskapets stifter og stadige formand lensmand Fr. Berg utgik efter ønske av styret i forrige aars generalforsamling. Dette var et stort tap for selskapet, og hans nær derpaa følgende død gjorde dette endda føleligere. Man mindes med tak hans opofrende og aldrig svigtende interesse for fiskeriernes ophjælp og fiskerbefolkningens vel.

I styremøte den 14 september valgtes undertegnede til formand og Anders G. Ophaug til næstformand.

I de forskjellige møter som blev avholdt inden styret er avgit uttalelse om flere fiskerispørsmal, som var det forelagt. Man har særlig hat sin opmerksomhet henvendt paa ophjælp av hjemmefiske og er der i den anledning indhentet uttalelse fra interesserte mænd inden distriktet. Hvad der i særdeleshet ankes over er konserveringsmaaten og marked for enkelte fiskesorters vedkommende — særlig i den varme aarstid. Med de smaa midler som staar til selskapets disposition ser det sig ikke istand til at avhjelpe disse mangler.

Til det ærede fiskeristyre er tidligere indsendt forslag til budget for kommende budgetaar. Av begrundelsen til samme vil fremgaa, at styret har tro paa, at her endnu findes hittil upaaagtede smaa næringskilder paa fangst- og fiskeriernes omraade, som det kan ha sin store betydning for fiskerbefolkningen at lære og utnytte, og der er allerede indledet forsøk i den retning.

**Ekstrakt av Fosens fiskeriselskaps regnskap for budgetaaret
1908—1909.**

Indtægt:

1. Beholdning ifl. f. a. regnskap ($\frac{1}{7}$ 08).....	kr.	665.19
2. Renter indvunden i aaret ($\frac{1}{7}$ 08— $\frac{30}{6}$ 09).....	„	22.09
3. Kontingent av 28 medlemmer.....	„	14.00
4. Statsbidraget fra $\frac{1}{7}$ 07— $\frac{30}{6}$ 08.....	„	320.00
5. Amtsbidrag for 1908.....	„	150.00
6. Salg av 2 utstillingsbaater i Trondhjem — efter fra- drag av omkostninger	„	193.15
7. Kassererens forskud.....	„	64.90
	kr.	<u>1 429.33</u>

Utgift:

1. Kassererens forskud ifl. f. a. regnskap.....	kr.	78.34
2. 2 utstillingsbaater ifl. regning fra Nils Betz	„	327.59
3. Utlæg av O. A. Normann — i anledning samme....	„	27.15
4. Krans til lensmand Bergs baare	„	19.00
5. Reisebidrag til fiskere til den skandinaviske fiskeri- utstilling i Trondhjem	„	30.00
6. Løn til formand, kasserer og sekretær.....	„	100.00
7. Lokale til møter m. v.	„	27.00
8. Porto kr. 5.80, avertissement kr. 8.06	„	13.86
9. Beholdning pr. $\frac{30}{6}$ 09:		
a) Privatbanken i Trondhjem.....	kr.	506.39
b) Ørlandets sparebank.....	„	300.00
	„	<u>806.39</u>
	kr.	<u>1 429.33</u>